

	01	02	05	
01		3	4	7-5=+2
02	4		2	6-7=-1
03	1	4		5-6=-1

す み れ

NO	選手氏名	府県	所属	01	02	03	04	05	順位
01	川本彩加 古賀めぐみ	(京) (京)	京都女子 ビバーチエ綾部		3	3	4	4	2
02	西岡愛 井村香織	(大) (京)	M e w s S T O R Y	4		0	4	2	4
03	坂井美香 山本真理恵	(大) (大)	ヨネックス 枚方 S T C	4	4		4	4	1
04	稲場えり 島田藍	(京) (京)	ビバーチエ綾部 京都女子	0	3	2		0	5
05	山田まゆか 長友香央理 川嶋愛	(京) (兵) (滋)	京都女子 般 志賀 S T C	1	4	2	4		3

ゆ り

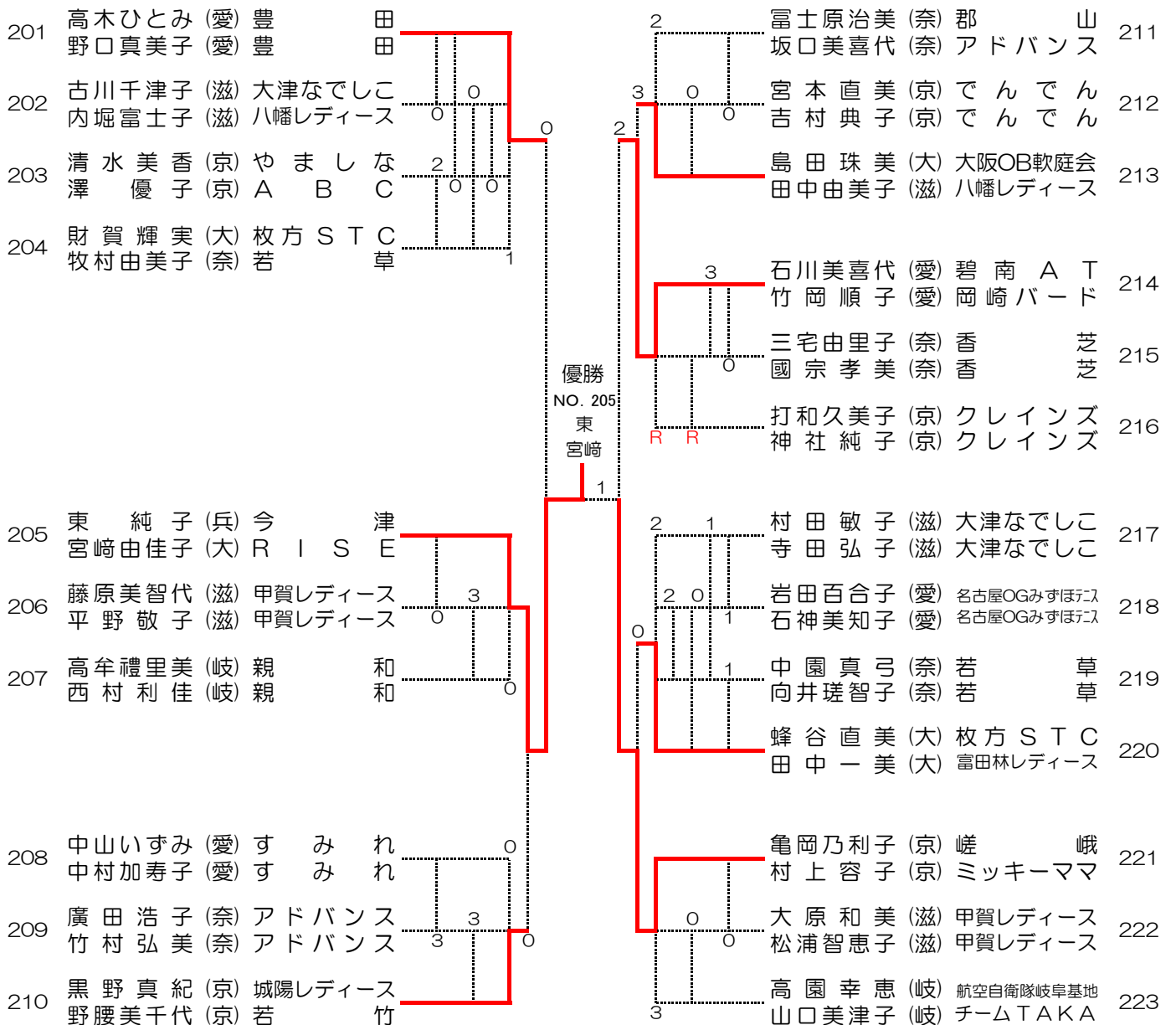

ばら

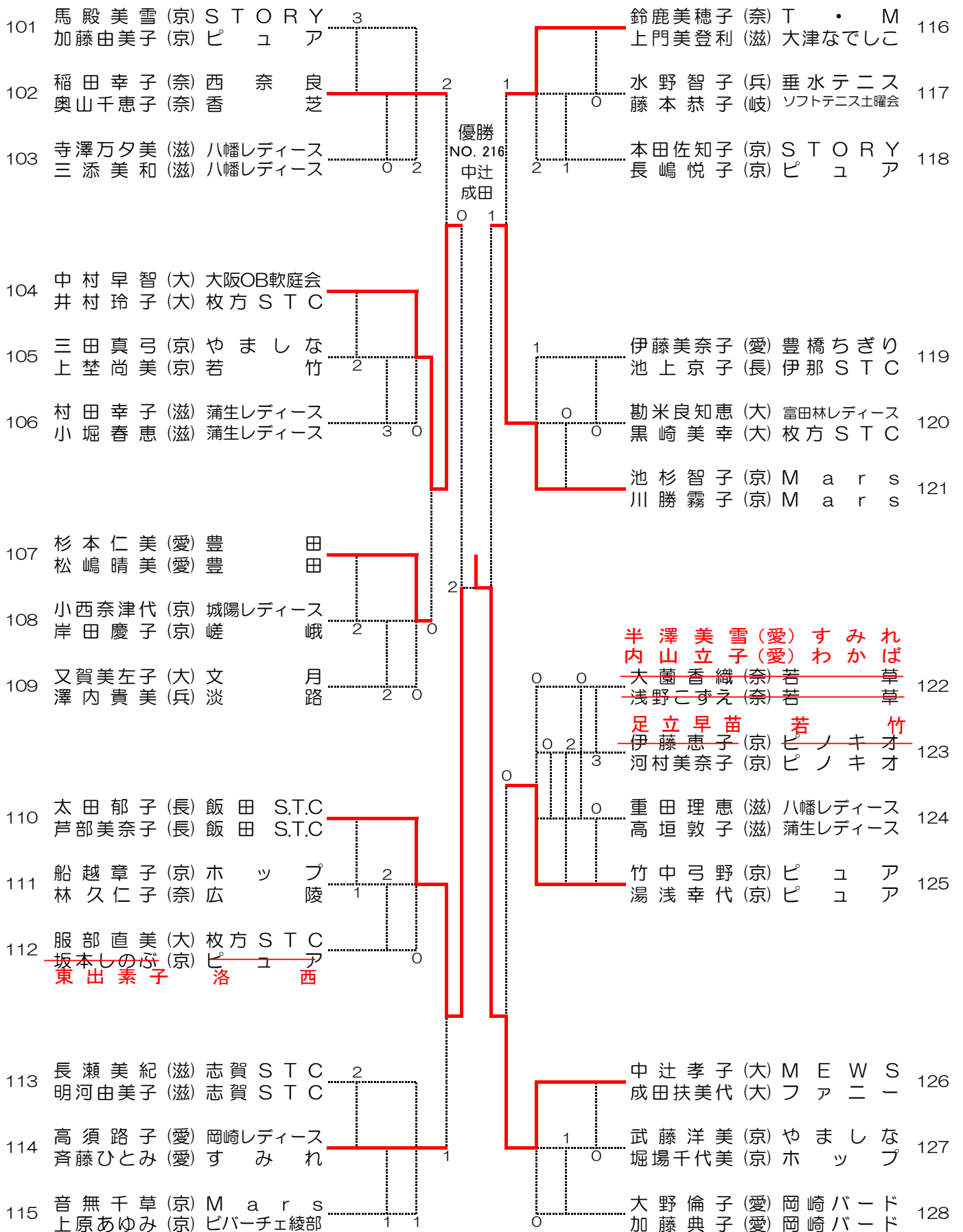

ま く

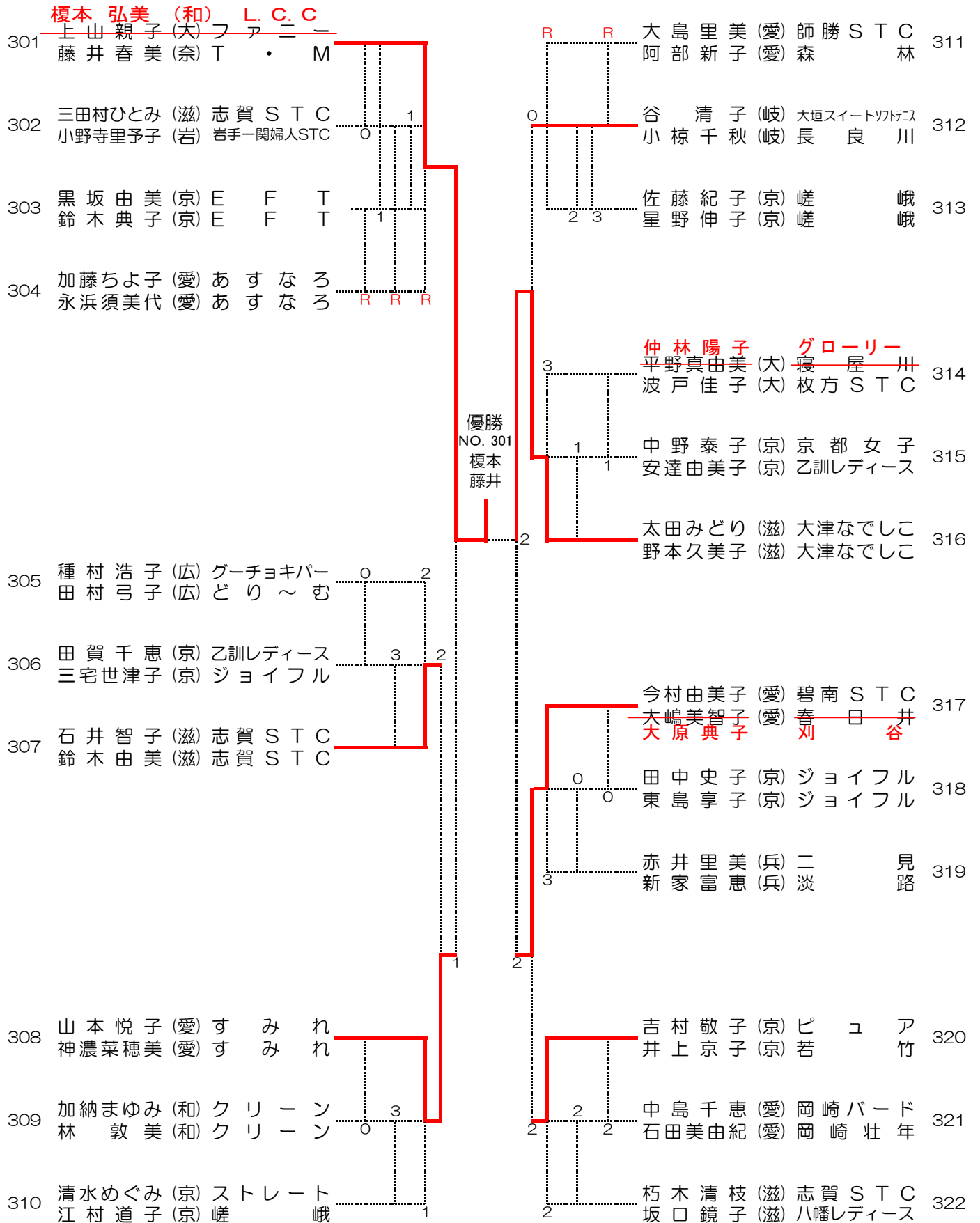

あ や め

401	増田 加奈 (愛) 岡崎バード 神野 弓子 (愛) す み れ								片山あけ美 (岐) チームTAKA 安藤 高子 (岐) スイート大垣	417
402	間嶋 好美 (京) 京都女子 梅原るい子 (京) で ん で ん	1							伊藤 弘子 (愛) 名古屋OGわかば 樋口 夏子 (愛) 名古屋OGミナミ	418
403	鳥居千鶴子 (滋) さざなみレディース 森 孝子 (滋) 志賀 S T C	1	0						中森 洋子 (滋) 大津なでしこ 井上 恵子 (滋) さざなみレディース	419
404	野々村直美 (大) 枚方 S T C 矢本 京子 (大) 堺ミルフィーズ			1					赤田 洋子 (滋) 志賀 S T C 藤戸 恵子 (滋) 志賀 S T C	420
405	水野 啓子 (岐) 瑞 穂 西杉 佳子 (岐) スイート大垣	0	2	3					松浦 博子 (兵) 三 木 石本 康枝 (和) キャロット	421
406	榎本 恵子 (和) レ モ ン 工藤 恵美 (和) レ モ ン								亀井加奈子 (京) 洛南パーソンズ 村上 早苗 (京) 洛南パーソンズ	422
407	広瀬由美子 (京) E F T 勇伊朋子 (京) E F T 日馬 綾子								伊藤 洋子 (和) ふ た ば 南口智代美 (和) 忠 友	423
408	辻 克子 (滋) 甲賀レディース 野口 正子 (滋) 甲賀レディース	1							川島 佳子 (岐) 親 和 皆越 節子 (岐) 親 和	424
409	中山 路巴 (愛) グ リ ー ン 金本 弘美 (愛) グ リ ー ン			3	0				胸福 三代 (愛) 豊 田 山中 久代 (愛) 豊 田	425
410	中村葉志子 (大) 大阪OB軟庭会 山崎真喜子 (大) 豊中ソフトテニス								奥村 深雪 (滋) 守山ひまわり 服部 光子 (滋) 坂本レディース	426
411	林 佳子 (滋) 志賀 S T C 鹿島真夕美 (滋) 守山ひまわり	1	2	3					札ノ辻陽子 (岐) T S C 富田レイ子 (岐) 親 和	427
412	佐藤 厚子 (岐) 親 和 大橋 伸代 (岐) 親 和	2	0						河本 明美 (大) 文 月 稲田 靖子 (大) フ ァ ニ ー	428
413	吉田 千文 (京) で ん で ん 伊藤 淑乃 (京) 洛 西								柴田とよ子 (京) 洛 水 澤田勢津子 (京) 洛 水	429
414	松井 安子 (滋) 大津なでしこ 山田 早苗 (滋) 大津なでしこ 児玉江美子								加藤 智美 (愛) す み れ 後藤 康子 (愛) す み れ	430
415	土田 洋子 (和) ゆ う が 小野山佳子 (和) 春 日	1	3	2					林 佳代子 (和) ク リ ー ン 青木いづみ (和) ク リ ー ン	431
416	吉田 順子 (愛) 師 勝 奥田 幸代 (愛) 桜								河田 敦子 (奈) T ・ M 新 康乃 (奈) 奈良 S T C	432
									松橋 芙佐子 (滋) さざなみレディース 河瀬 照子 (滋) さざなみレディース	433
									山中 恵子 (京) 嵯 峨 石川 貞子 (京) 洛 西	434

は ぎ

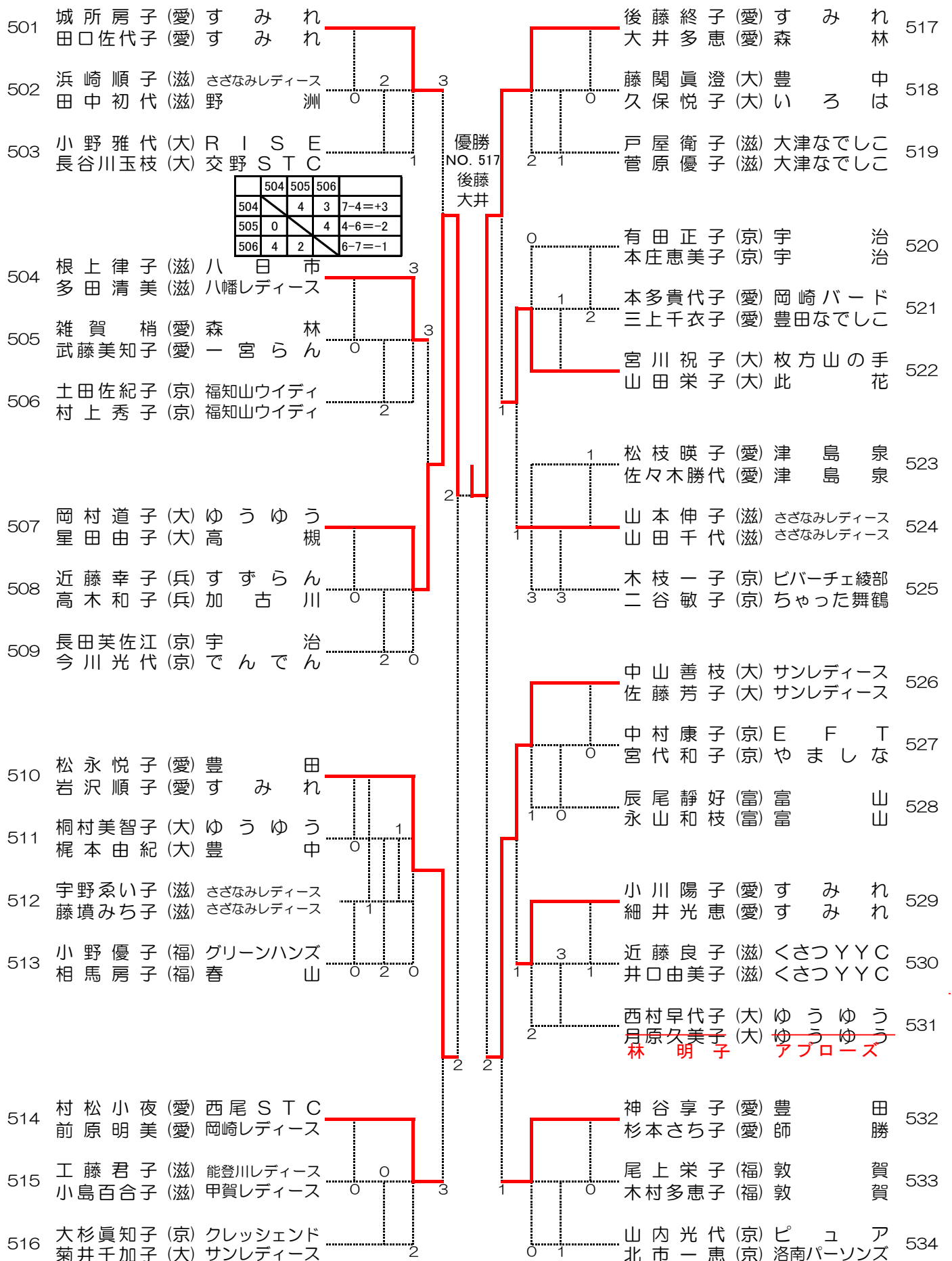

さ つ き

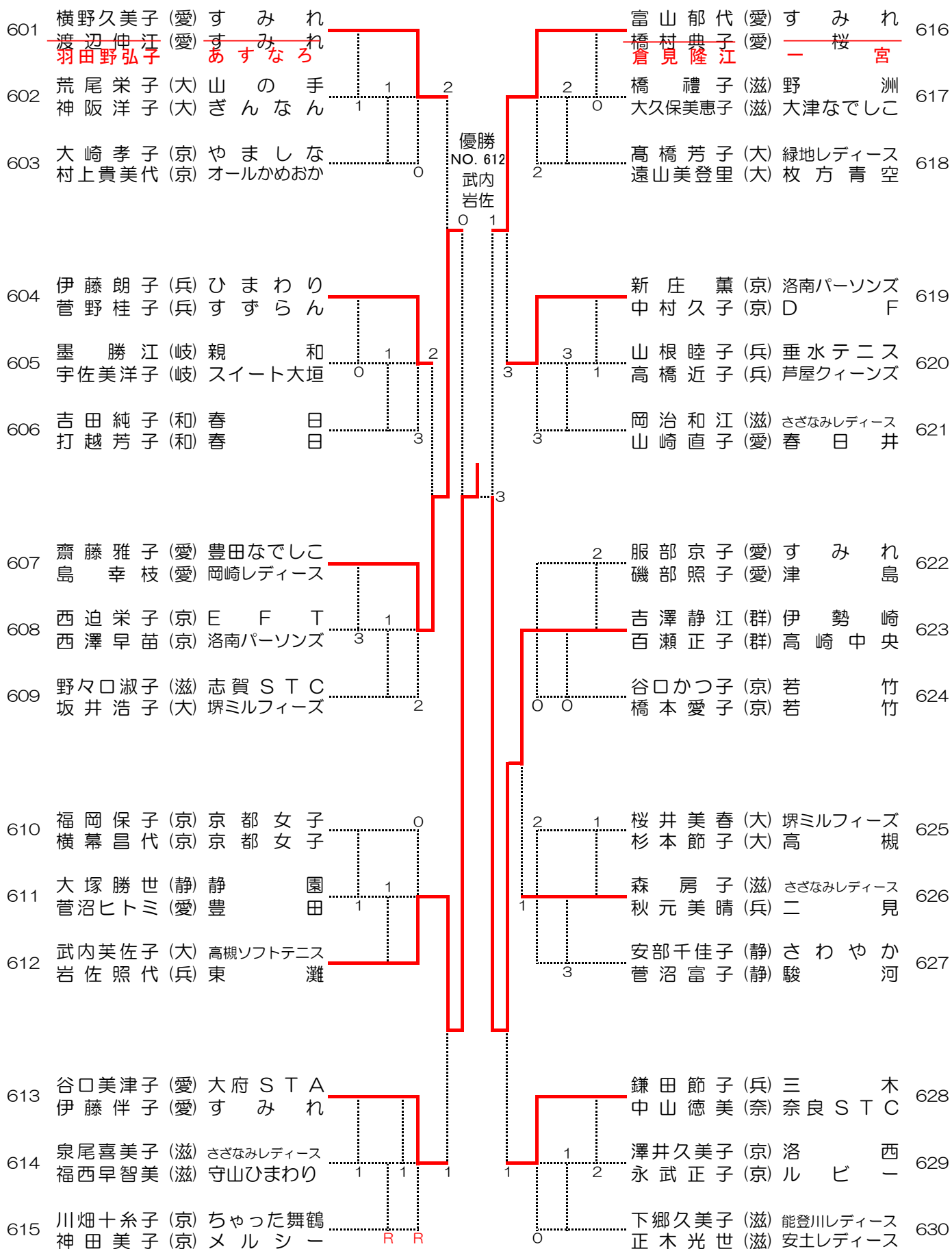

さくら

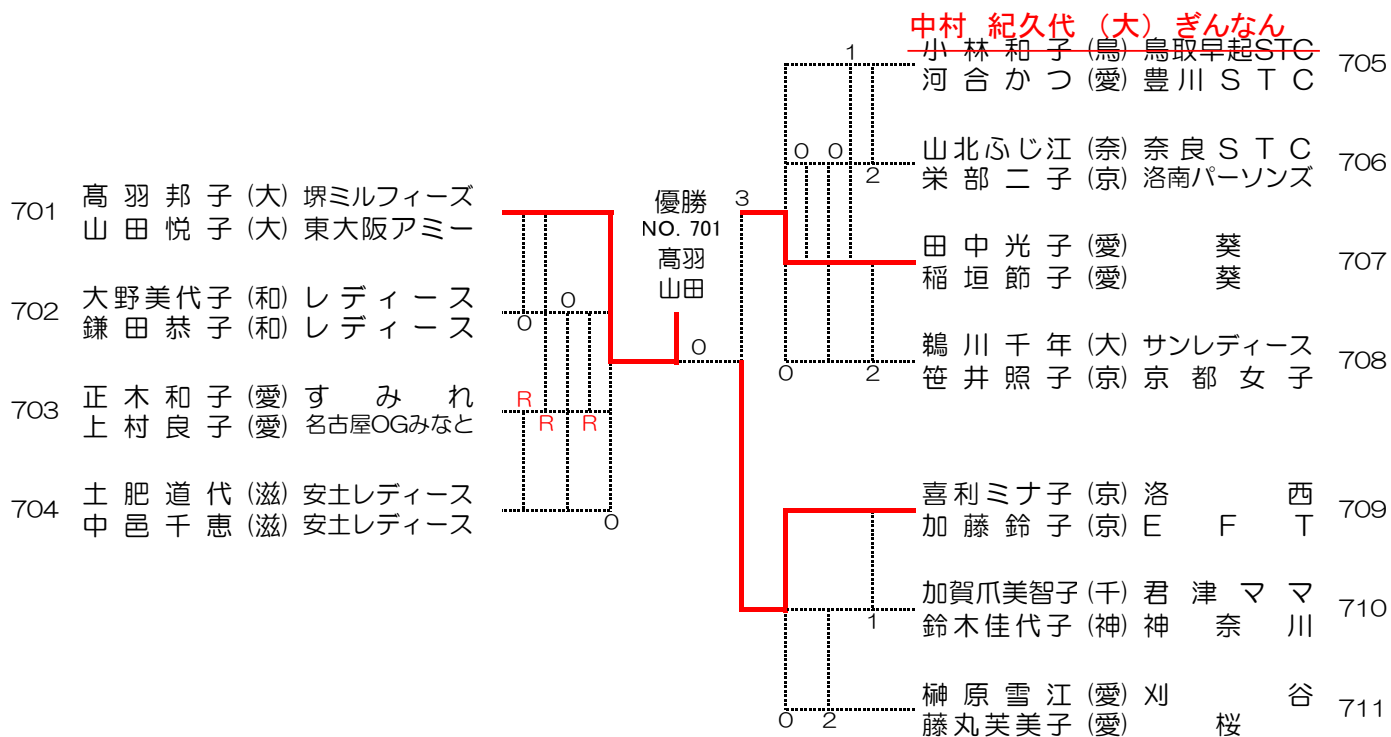

も も

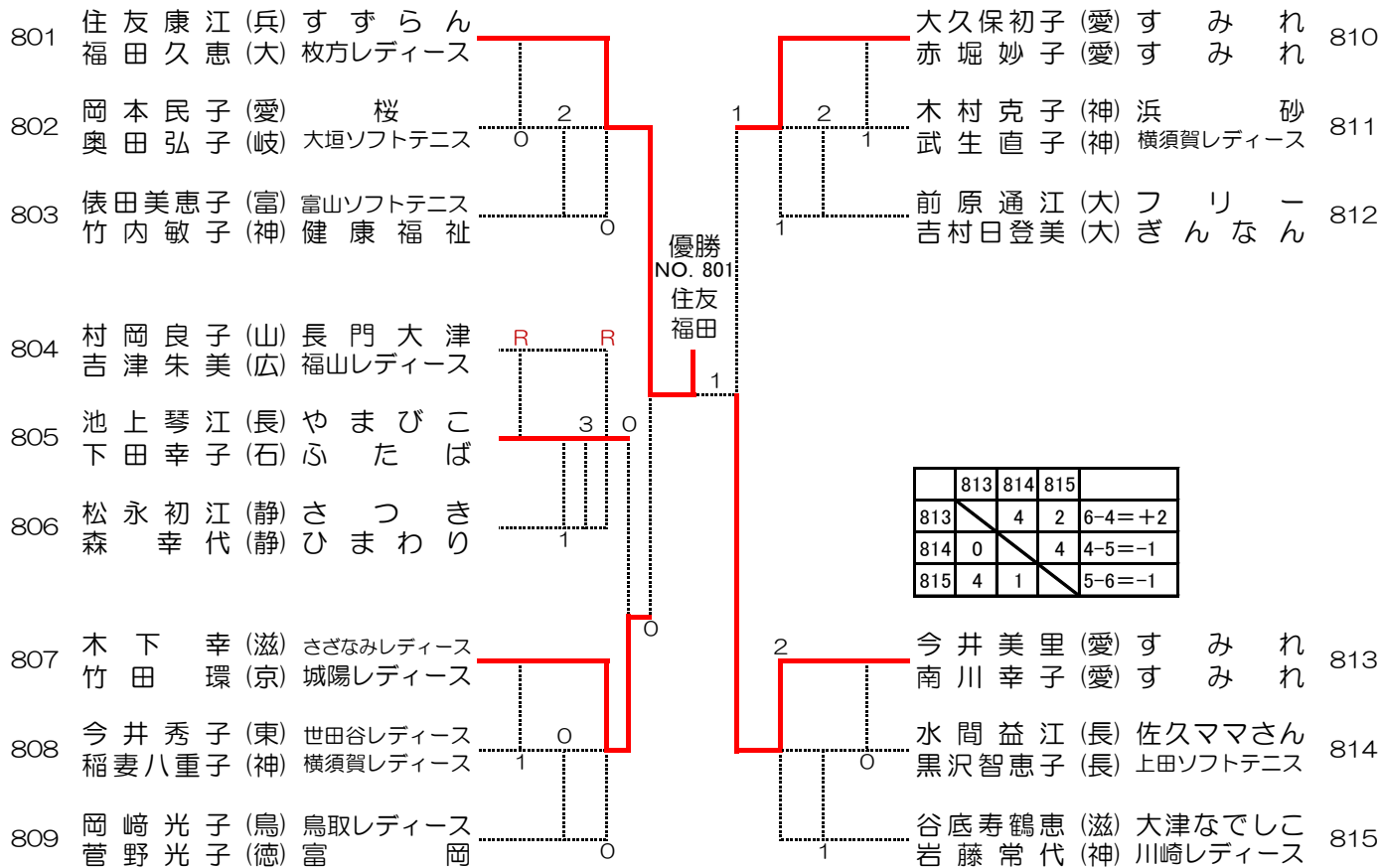

	813	814	815	
813		4	2	6-4=+2
814	0		4	4-5=-1
815	4	1		5-6=-1

いじ A

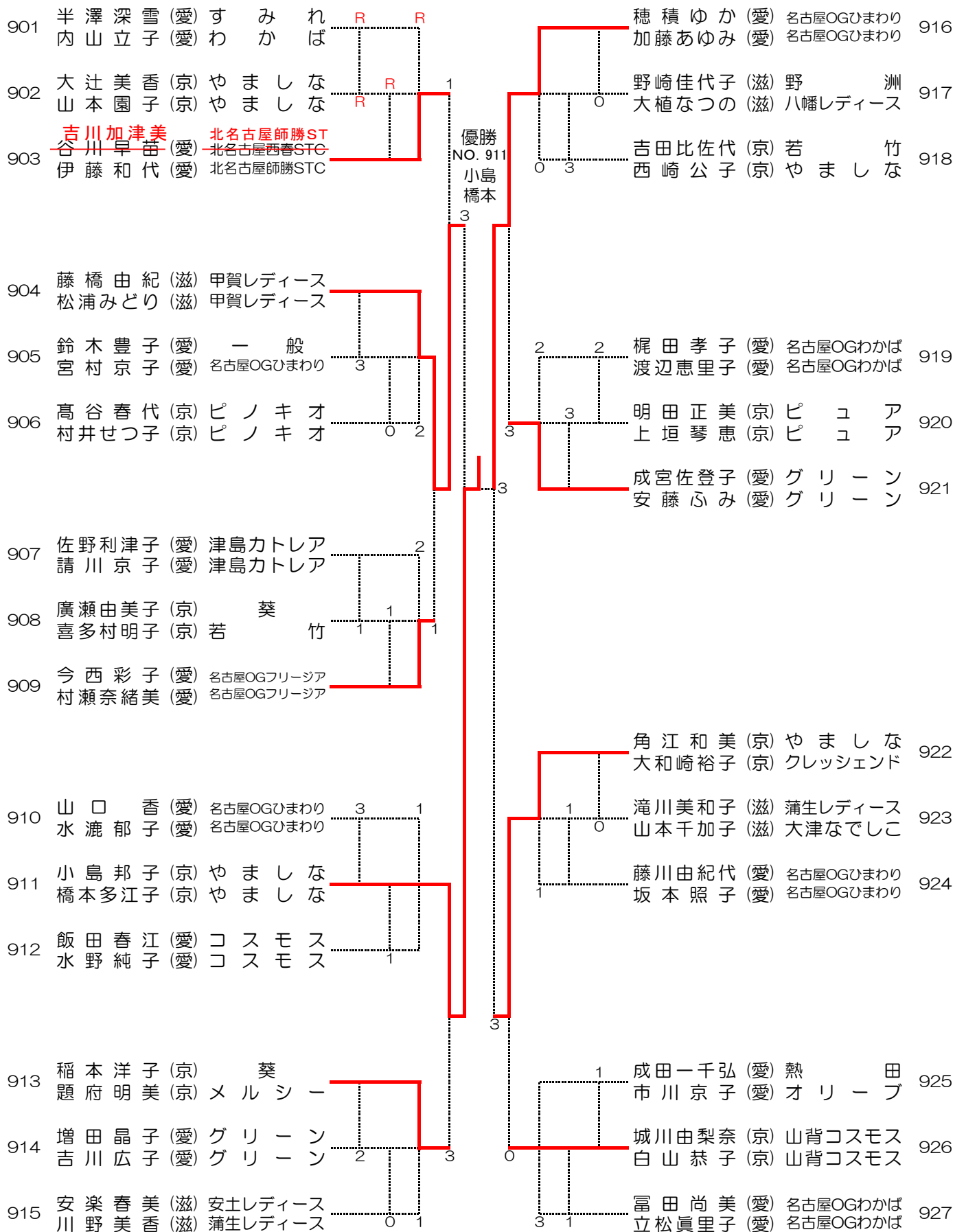

いじB

