

第19回中高合同研修大会

中学男子予選リーグ

A	1コート	1	2	3	順位
1	伊達		③	③	1
2	連合A	0		1	3※
3	西郷二	0	②		2

順位戦	
A1③-0B1	
A2②-1B2	
A31-②B3	

B	1コート	1	2	3	順位
1	須賀川二		②	②	1
2	蓬萊	1		1	3
3	内郷一	1	②		2

C	2コート	1	2	3	順位
1	白河中央		③	②	1
2	勿来一	0		0	3
3	野田	1	③		

順位戦	
C1②-1D1	
C2②-1D2	
C30-③D3	

D	2コート	1	2	3	順位
1	二本松二		③	③	1
2	連合B	0		1	3※
3	大東	0	②		2

E	3コート	1	2	3	順位
1	西郷一		②	②	1
2	清水	1		1	3
3	中央台南	1	②		2

順位戦	
E1②-1F1	
E21-②F2	
E3③-0F3	

F	3コート	1	2	3	順位
1	醸芳		②	③	1
2	矢吹	1		③	2※
3	平野	0	0		3

G	4コート	1	2	3	順位
1	平一		②	③	1
2	船引	1		③	2※
3	本宮一	0	0		3

順位戦	
G1②-1H1	
G21-②H2	
G3②-1H3	

H	8コート	1	2	3	順位
1	中村一		1	②	2
2	松陵	②		0	3
3	県北	1	③		1

I	9コート	1	2	3	順位
1	高瀬		②	③	1
2	大信	1		1	3
3	桃陵	0	②		2

順位戦	
I11-②J1	
I20-③J2	
I30-③J3	

J	9コート	1	2	3	順位
1	泉		②	②	1
2	喜多方一	1		1	3※
3	福島三	1	②		2

K	10コート	1	2	3	順位
1	三和		1	1	3
2	石川義塾	②		②	1
3	信夫	②	1		2

順位戦	
K11-②L1	
K21-②L2	
K30-③L3	

L	10コート	1	2	3	順位
1	浅川		③	②	1
2	北信	0		0	3
3	郡山七	1	③		2

M	11コート	1	2	3	順位
1	安達		②	②	1
2	小名浜二	1		②	2
3	白河二	1	1		3

順位戦	
M1③-0N1	
M2②-1N2	
M3③-0N3	

N	11コート	1	2	3	順位
1	富田		③	③	1
2	連合C	0		②	2※
3	二本松一	0	1		3

3チームブロック試合順序

(※は28日のみ参加)

- ①左1-左2 ②右1-右2 ③左2-左3 ④右2-右3 ⑤左1-左3 ⑥右1-右3
⑦左3位-右3位 ⑧左2位-右2位 ⑨左1位-右1位 (29日不参加校の順位は繰り上がり)

※試合の進行状況により、コートの変更や、2、3面展開で行うことがあります。
※雨の場合、途中で打ち切りとします。(順位戦を行わない時もあります)

決勝トーナメント（中学男子）

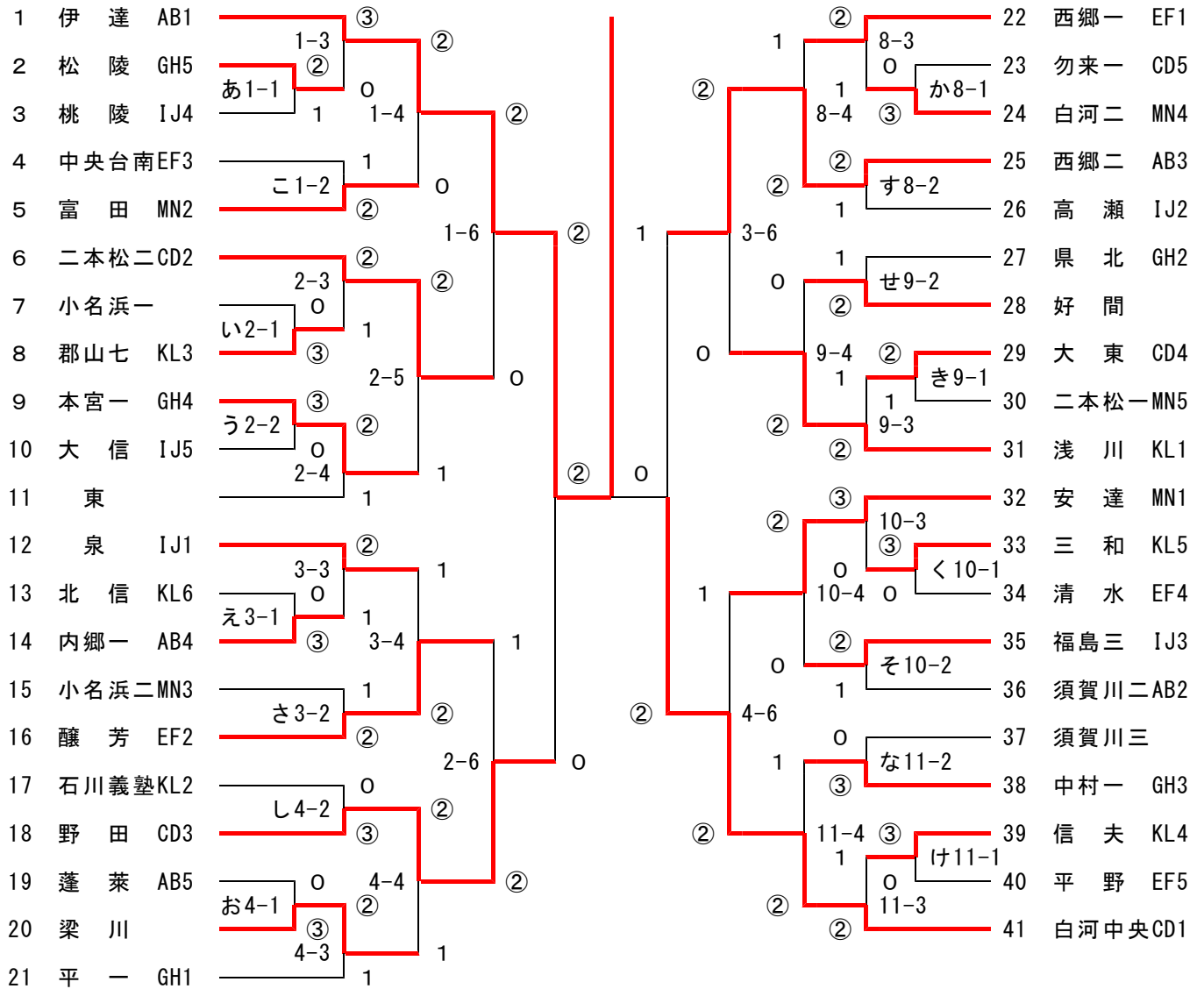

研修試合

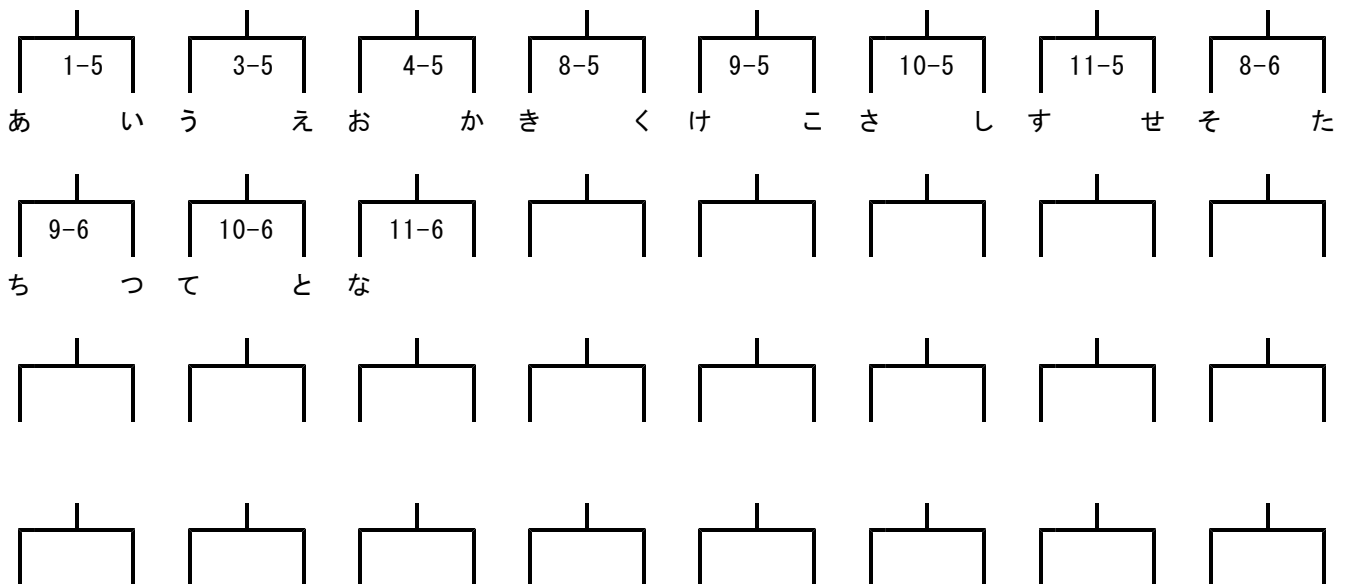

第19回中高合同研修大会

中学女子予選リーグ

A	1コート	1	2	3	順位
1	松陵		②	②	1
2	大信	1		0	3
3	小名浜一	1	③		2

順位戦

A1 1 - ② B1
A2 ② - 1 B2
A3 1 - ② B3

B	2コート	1	2	3	順位
1	白河二		②	③	1
2	小野	1		③	2※
3	福島三	0	0		3

C	3コート	1	2	3	順位
1	県北		③	③	1
2	矢吹	0		1	3※
3	北信	0	②		2

順位戦

C1 ③ - 0 D1
C2 ② - 1 D2
C3 1 - ② D3

D	4コート	1	2	3	順位
1	植田東		②	②	1
2	安達	1		1	3
3	浅川	1	②		2

E	5コート	1	2	3	順位
1	滝根		③	③	1
2	連合A	0		0	3※
3	大玉	0	③		2

順位戦

E1 0 - ③ F1
E2 1 - ② F2
E3 1 - ② F3

F	6コート	1	2	3	順位
1	二本松二		③	③	1
2	郡山五	0		0	3
3	草野	0	③		2

G	13コート	1	2	3	順位
1	信夫		1	③	1
2	玉川	②		1	2
3	中村一	0	②		3

順位戦

G1 1 - ② H1
G2 1 - ② H2
G3 ② - 1 H3

H	14コート	1	2	3	順位
1	石川義塾		1	②	2
2	野田	②		②	1※
3	醸芳	1	1		3

I	15コート	1	2	3	順位
1	西郷二		②	②	1
2	清水	1		1	3
3	郡山ザベリオ	1	②		2

順位戦

I1 - J1
I2 - J2
I3 - J3

J	16コート	1	2	3	順位
1	二本松一		②	③	1
2	逢瀬	1		②	2
3	連合B	0	1		3※

K	17コート	1	2	3	順位
1	郡山三		②	③	1
2	須賀川一	1		③	2
3	蓬萊	0	0		3

L	18コート	1	2	3	順位
1	三和		②	②	1
2	小浜	1		0	3
3	富田	1	③		2

M	1~3コート	1	2	3	順位
1	本宮一		③	③	1
2	桃陵	0		0	3※
3	平一	0	③		2

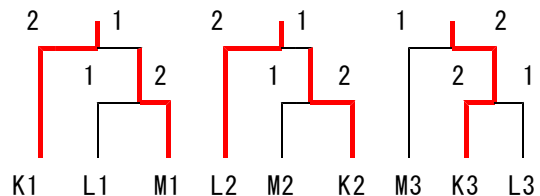

3チームブロック試合順序

(※は28日のみ参加)

①左1-左2 ②右1-右2 ③左2-左3 ④右2-右3 ⑤左1-左3 ⑥右1-右3

⑦左3位-右3位 ⑧左2位-右2位 ⑨左1位-右1位 (29日不参加校の順位は繰り上がり)

M1-M2 1コート第2試合 M2-M3 2コート第3試合 M1-M3 3コート第4試合

※試合の進行状況により、コートの変更や、2, 3面展開で行うことがあります。

※雨の場合、途中で打ち切りとします。(順位戦を行わない時もあります)

決勝トーナメント（中学女子）

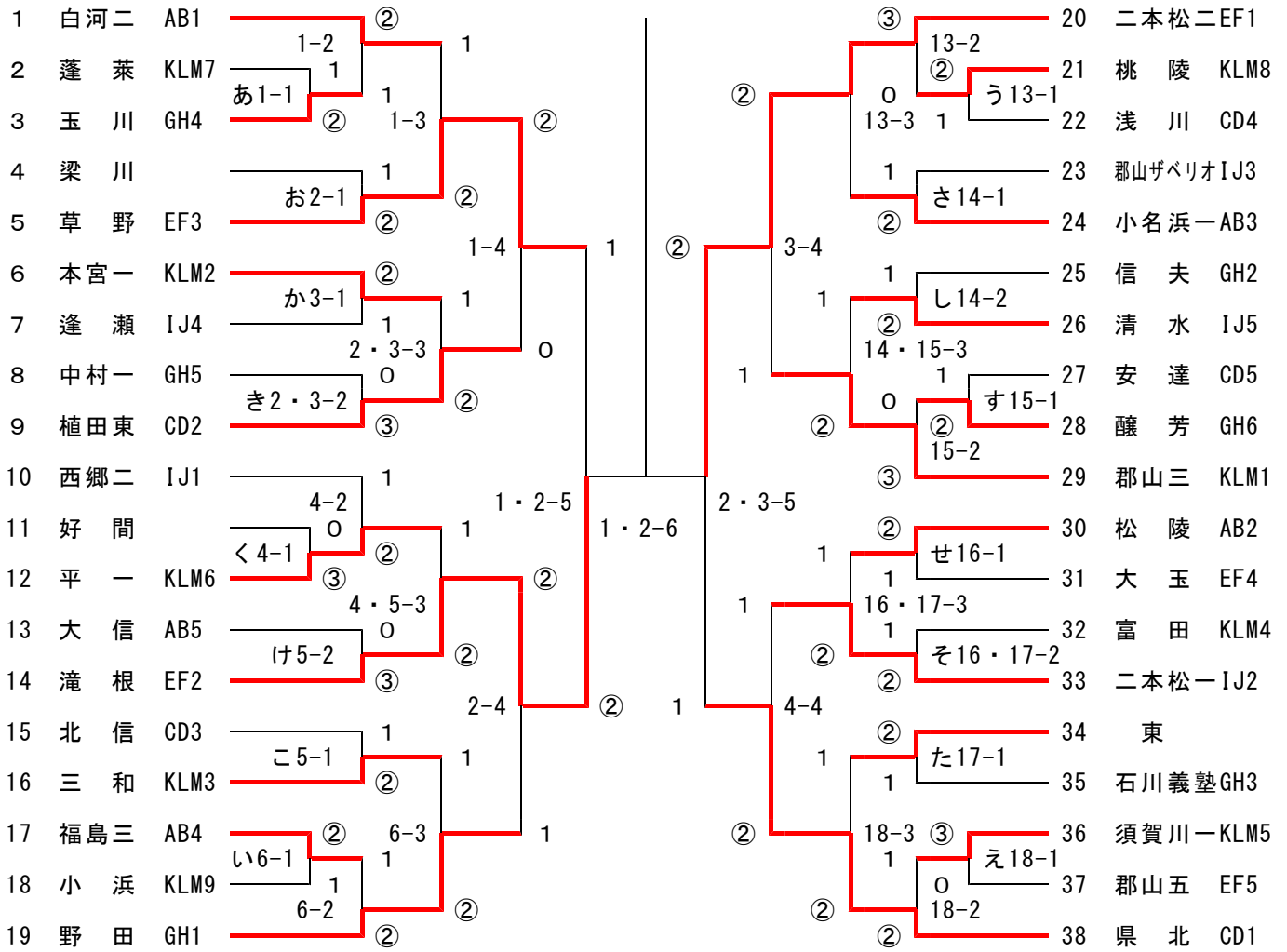

研修試合

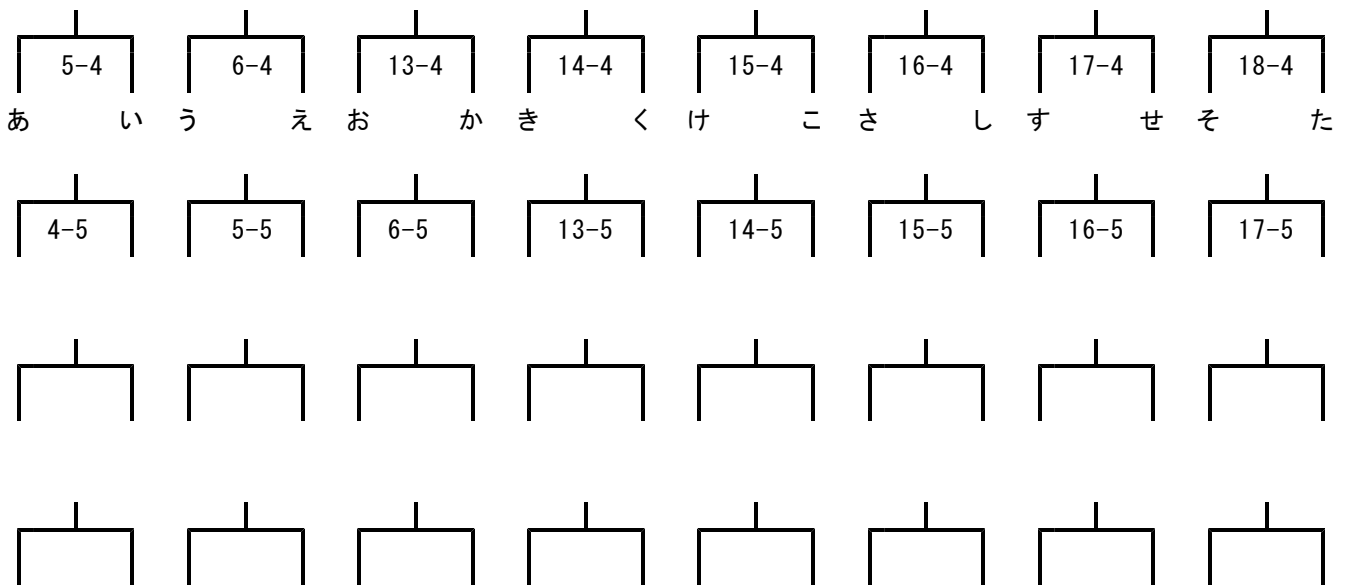

第19回 中学校・高校合同研修大会(高校男子の部 1日目)

男子団体戦(予選リーグ)

平成30年7月28日(土)

あづま総合運動公園

Aリーグ

	学校名	1	2	3	4	順位
1	田村		②	③	③	1
2	船引中	1		②	②	2
3	福島西	0	1		1	4
4	清陵情報	0	1	②		3

Bリーグ

	学校名	1	2	3	順位
1	磐城桜ヶ丘		1	1	3
2	尚志	②		②	1
3	二本松一中	②	1		2

Cリーグ

	学校名	1	2	3	順位
1	福島工業		②	②	1
2	帝京安積	1		②	2
3	原町	1	1		3

Dリーグ

	学校名	1	2	3	順位
1	平工業		③	②	1
2	白河実業	0		0	3
3	須賀川二中	1	③		2

注意事項

- 1、対戦はすべて7ゲームマッチとする。
- 2、試合の進行によってはコートの変更を行う。
- 3、審判は対戦校同士で行う。
- 4、オーダーの交換については以下のとおりとする。
 - ①番号の若いチームが先にジャッジペーパーにオーダーを記入する。
 - ②記入が終わったことを番号の大きいチームに伝える。
 - ③番号の大きいチームがオーダー順に整列する。
 - ④番号の若いチームがオーダー順に整列する。
- 5、2日目はトーナメント戦とし、初対戦のみ3試合行い、以降2点先取とする。
- 6、リーグ終了後練習マッチを入れる。

第19回 中学校・高校合同研修大会(高校男子の部 2日目)

男子団体戦(2日目)

平成30年7月29日(日)

あづま総合運動公園

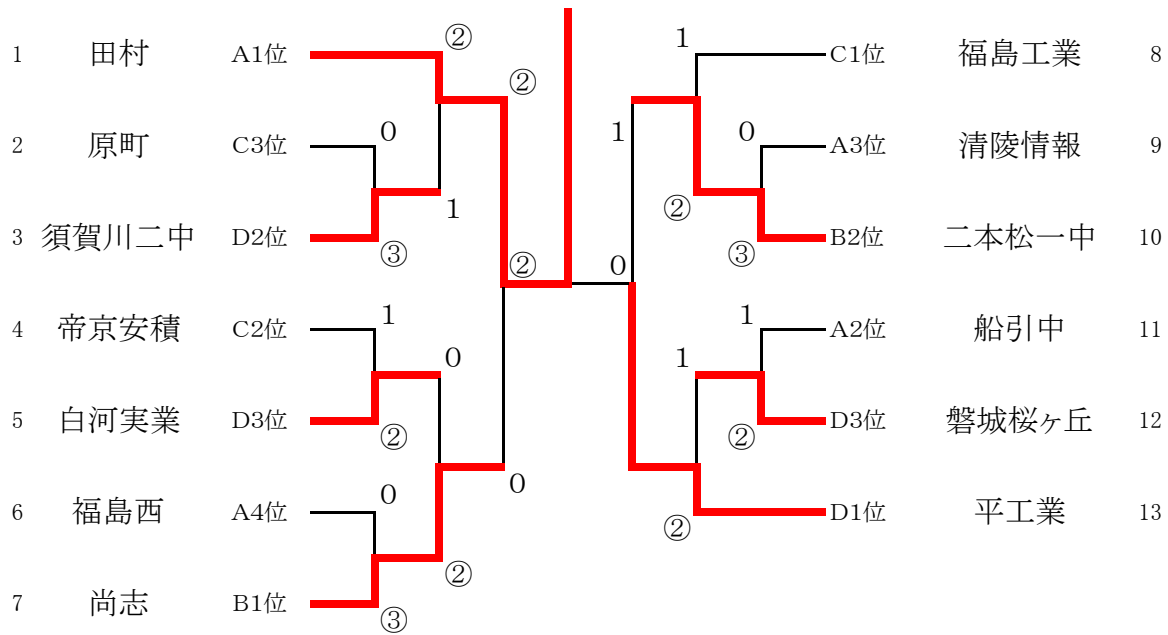

注意事項

- 1、対戦はすべて7ゲームマッチとする。
- 2、試合の進行によってはコートの変更を行う。
- 3、審判は対戦校同士で行う。
- 4、オーダーの交換については以下のとおりとする。
 - ①番号の若いチームが先にジャッジペーパーにオーダーを記入する。
 - ②記入が終わったことを番号の大きいチームに伝える。
 - ③番号の大きいチームがオーダー順に整列する。
 - ④番号の若いチームがオーダー順に整列する。
- 5、2日目はトーナメント戦とし、初対戦のみ3試合行い、以降2点先取とする。
- 6、トーナメント終了後練習マッチを入れる。

第19回 中学校・高校合同研修大会(高校女子の部 1日目)

女子団体戦(予選リーグ)

平成30年7月28日(土)

福島市庭球場

Aリーグ

	学校名	1	2	3	4	5	得失	順位	得失ゲーム差
1	安達		1	②	③	1	0	3	-1
2	磐城第一	②		1	②	1	0	4	-9
3	郡山商業	1	②		②	0	0	2	4
4	小高産技	0	0	1		1	-4	5	
5	須賀川二中	②	②	②	②		4	1	

Bリーグ

	学校名	1	2	3	4	5	得失	順位
1	安積黎明		1	②	0	1	-2	4
2	西郷一中	②		②	②	②	4	1
3	福島西	1	1		0	1	-4	5
4	中学選抜	③	1	③		②	2	2
5	平商業	②	1	②	1		0	3

試合進行表

試合順	コート					
	7	8	9	10	11	12
	Aリーグ			Bリーグ		
1R	1-2	共有コート	3-4	1-2	共有コート	3-4
2R	1-5	共有コート	2-3	1-5	共有コート	2-3
3R	1-3	共有コート	4-5	1-3	共有コート	4-5
4R	2-4	共有コート	3-5	2-4	共有コート	3-5
5R	1-4	共有コート	2-5	1-4	共有コート	2-5
	練習マッチ					

注意事項

- 1、対戦はすべて7ゲームマッチとする。
- 2、試合の進行によってはコートの変更を行う。
- 3、審判は対戦校同士で行う。
- 4、オーダーの交換については以下のとおりとする。
 - ①番号の小さいチームが先にジャッジペーパーにオーダーを記入する。
 - ②記入が終わったことを番号の大きいチームに伝える。
 - ③番号の大きいチームがオーダー順に整列する。
 - ④番号の小さいチームがオーダー順に整列する。
- 5、2日目はトーナメント戦とし、初対戦のみ3試合行い、以降2点先取とする。
- 6、リーグ終了後練習マッチを入れる。

第19回 中学校・高校合同研修大会(高校女子の部 2日目)

女子団体戦(2日目)

平成30年7月29日(日)

福島市庭球場

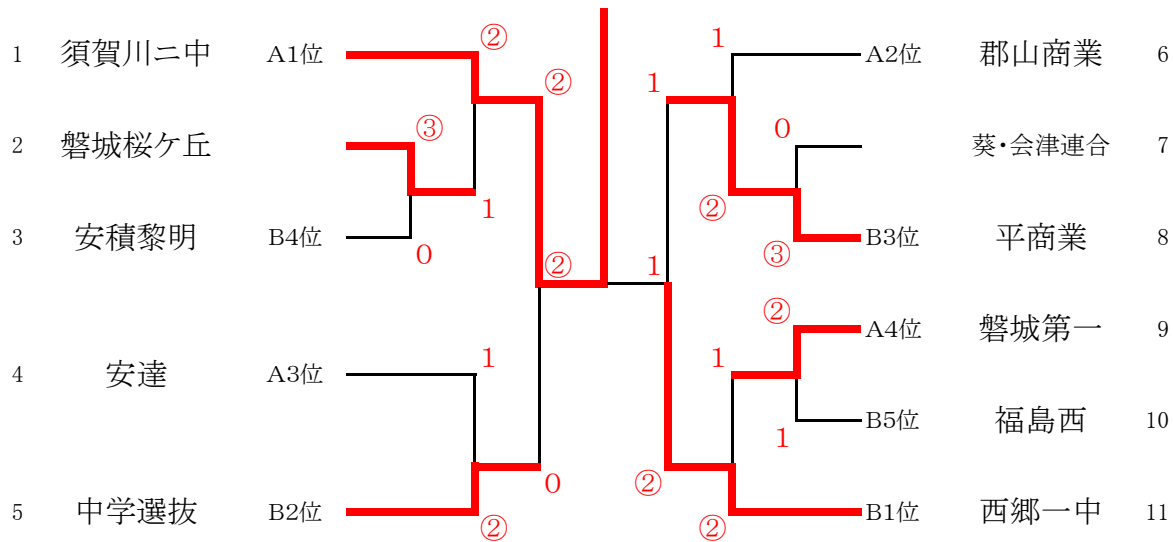

試合進行表

試合順	コート					
	7	8	9	10	11	12
1	1	共有コート	2	3	共有コート	4
2	5			6	共有コート	7
準決勝	8	共有コート	9	練習マッチ		
決勝	10					
	練習マッチ					

注意事項

- 1、対戦はすべて7ゲームマッチとする。
- 2、試合の進行によってはコートの変更を行う。
- 3、審判は対戦校同士で行う。
- 4、オーダーの交換については以下のとおりとする。
 - ①番号の小さいチームが先にジャッジペーパーにオーダーを記入する。
 - ②記入が終わったことを番号の大きいチームに伝える。
 - ③番号の大きいチームがオーダー順に整列する。
 - ④番号の小さいチームがオーダー順に整列する。
- 5、2日目はトーナメント戦とし、初対戦のみ3試合行い、以降2点先取とする。
- 6、トーナメント終了後練習マッチを入れる。