

# 第50回 円角杯争奪ソフトテニス記念大会 大会結果

## ◆一般男子 (サンスポーツランド松任テニスコート)

### 予選リーグ

#### A 3コート

	1	2	3	勝	負	順位
1 鶴野・橋元 (新橋こうや)	*	④	④	2	0	1
2 勝木・関川 (富山大学・星陵大学)	1	*	④	1	1	2
3 南・油井 (金沢工業大学)	1	2	*	0	2	3

#### B 3コート

	1	2	3	4	勝	負	順位
1 霜下・西埜 (大同工業)	*	④	2	④	2	1	2
2 矢坂・平田 (金沢工業大学)	1	*	0	④	1	2	4
3 平野・川原 (星陵大学)	④	④	*	3	2	1	1
4 沢田・山岸 (金沢学院大・つるぎクラブ)	1	2	④	*	1	2	3

#### C 4コート

	1	2	3	4	勝	負	順位
1 池端・坂口 (北陸電力石川・羽咋市STA)	*	④	2	④	2	1	2
2 佐野・佐藤 (金沢工業大学)	0	*	0	2	0	3	4
3 下條・松尾 (大同工業・加賀グリーンクラブ)	④	④	*	0	2	1	3
4 川崎・川崎 (能美クラブ)	2	④	④	*	2	1	1

#### D 4コート

	1	2	3	4	勝	負	順位
1 瀬戸・宮村 (兼六クラブ・野々市クラブ)	*	④	④	3	2	1	2
2 山口・濱欠 (能美クラブ・加賀グリーンクラブ)	3	*	④	2	1	2	3
3 北・大中 (つるぎクラブ)	0	0	*	2	0	3	4
4 長田・白砂 (金沢工業大学)	④	④	④	*	3	0	1

#### E 5コート

	1	2	3	4	勝	負	順位
1 関戸・田村 (能美クラブ)	*	④	④	④	3	0	1
2 森・林部 (金沢工業大学)	0	*	0	0	0	3	4
3 橋場・川崎 (新橋こうや)	2	④	*	0	1	2	3
4 藤富・岩端 (野々市クラブ)	0	④	④	*	2	1	2

#### F 5コート

	1	2	3	4	勝	負	順位
1 荒谷・西出 (加賀グリーンクラブ・能美クラブ)	*	④	④	2	2	1	2
2 宮崎・大野 (野々市クラブ)	1	*	④	1	1	2	3
3 上内・江坂 (金沢工業大学)	1	2	*	④	1	2	4
4 奥村・八崎 (新橋こうや)	④	④	3	*	2	1	1

#### G 6コート

	1	2	3	4	勝	負	順位
1 谷・川淵 (野々市クラブ)	*	④	④	④	3	0	1
2 浦・疋田 (金城大学)	1	*	1	0	0	3	4
3 得田・西村 (つるぎクラブ)	0	④	*	2	1	2	3
4 上内・高野 (株コマツ)	1	④	④	*	2	1	2

#### H 6コート

	1	2	3	勝	負	順位
1 安藤・坪根 (新橋こうや)	*	④	④	2	0	1
2 斎藤・勝木 (金沢工業大学)	1	*	3	0	2	3
3 山瑞・森田 (志賀町STA)	1	④	*	1	1	2

### 決勝トーナメント

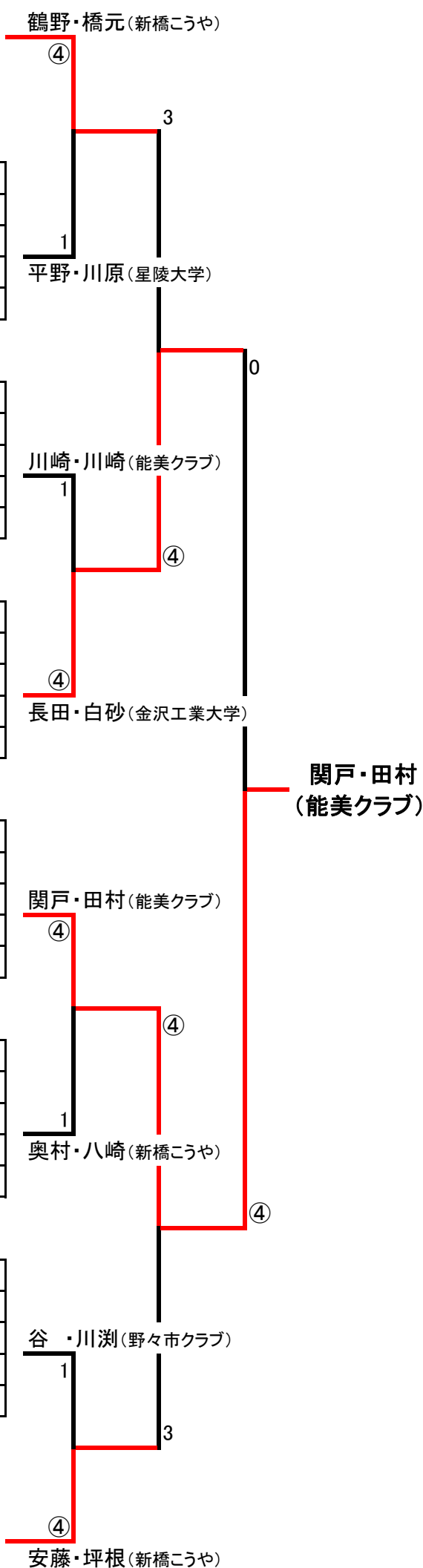

#### ※忘れ物のお知らせ

サンスポーツランド松任テニスコートに、黒ウェア(ヨネックス)が置き忘れてありました。白山市事務局で保管していますので、お心当たりのある方は連絡ください。

◆成年男子 (サンスポーツランド松任テニスコート)

## 決勝リーグ

	1	2	3	4	5	勝	負	順位
1 小原・長田 (能登クラブ・金沢愛好会)	*	④	④	2	2	2	2	3
2 市村・柏谷 (七尾市STA・羽咋市STA)	2	*	④	④	0	2	2	2
3 駒井・中橋 (宝達志水町STA)	1	1	*	3	0	0	4	5
4 川崎・新田 (野々市クラブ)	④	1	④	*	2	2	2	4
5 高山・森 (一球会・かほくクラブ)	④	④	④	④	*	4	0	1

◆シニア男子45 (サンスポーツランド松任テニスコート)

## 予選Aリーグ

	1	2	3	4	勝	負	順位
1 尾田・水野 (つるぎクラブ・松任クラブ)	*	3	④	④	2	1	1
2 大畑・池田 (野々市クラブ・ふたばクラブ)	④	*	2	1	1	2	4
3 岩本・小豆 (穴水町STA)	2	④	*	④	2	1	2
4 大杉・水口 (つるぎクラブ)	3	④	3	*	1	2	3

## 予選Bリーグ

	①	②	③	④	⑤	勝	負	順位
1 田中・下畠 (七尾クラブ・内灘V遊クラブ)	*	④	④	④	0	3	1	2
2 今川・森田 (つるぎクラブ・NTT西日本)	1	*	0	④	0	1	3	4
3 中村・森 (羽咋市STA・志賀町STA)	0	④	*	④	④	3	1	3
4 橋場・前田 (能美クラブ)	0	0	2	*	0	0	4	5
5 橋本・北本 (美川クラブ・野々市クラブ)	④	④	3	④	*	3	1	1

## 決勝トーナメント

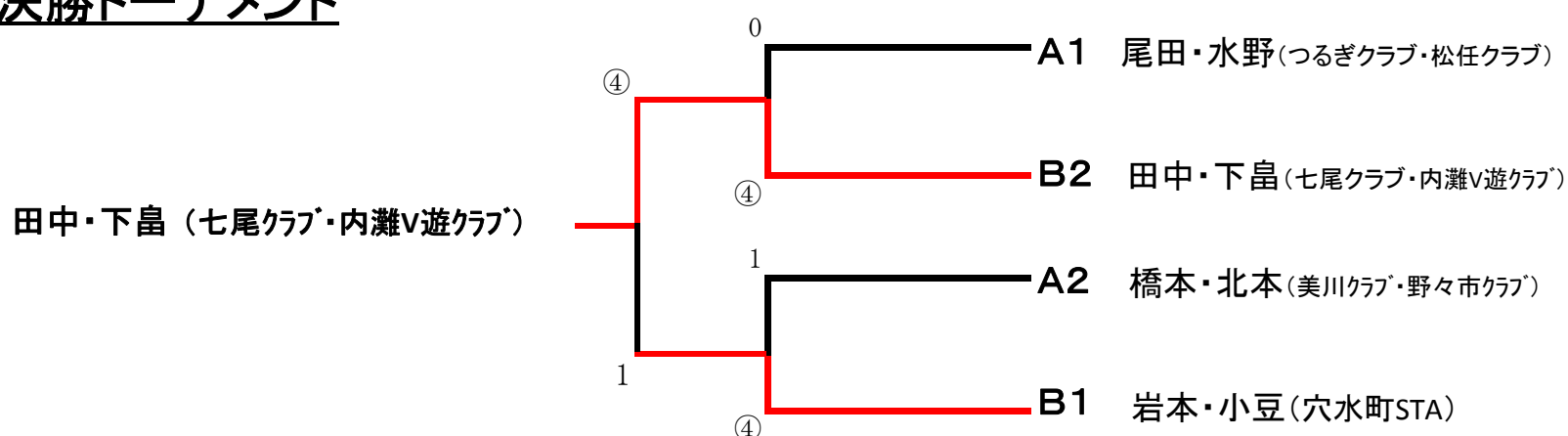



## ●一般女子（松任総合運動公園テニスコート）

### 予選Aリーグ

	1	2	3	4	勝	負	順位
1 山谷・河内（加賀グリーンクラブ・野々市クラブ）	*	2	④	0	1	2	3
2 田丸・南谷（金沢星稜大学）	④	*	④	④	3	0	1
3 藤本・大木（野々市クラブ）	1	0	*	0	0	3	4
4 谷内・伊藤（金沢星稜大学）	④	0	④	*	2	1	2

### 予選Bリーグ

	1	2	3	4	勝	負	順位
1 中野・多知（美川クラブ・能美クラブ）	*	④	2	1	1	2	3
2 浜本・千野（志賀町STA）	0	*	0	1	0	3	4
3 関戸・今井（加賀グリーンクラブ・美川クラブ）	④	④	*	3	2	1	2
4 河村・免田（金沢星稜大学）	④	④	④	*	3	0	1

### 決勝トーナメント

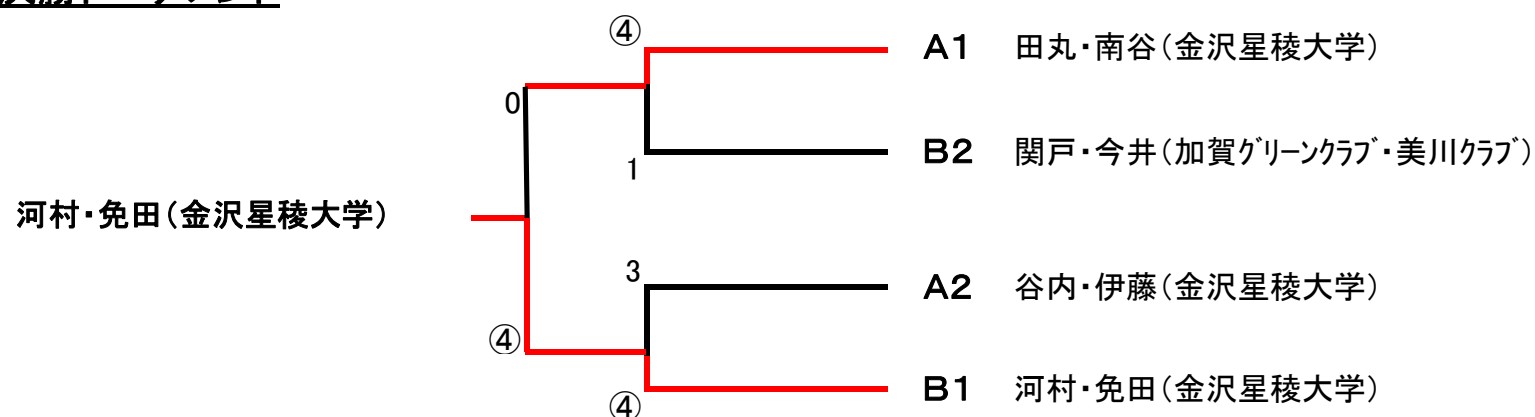

## ●成年女子（松任総合運動公園テニスコート）

### 決勝リーグ

	1	2	3	4	勝	負	順位
1 鍋島・平川（松任コスモスクラブ）	*	④	④	3	2	1	2
2 桶谷・角野（松ぼっくり）	1	*	1	0	0	3	4
3 安部・前野（羽咋市STA・ふたばクラブ）	1	④	*	1	1	2	3
4 山口・田中（加賀グリーンクラブ）	④	④	④	*	3	0	1

## ●シニア女子65（松任総合運動公園テニスコート） 6コート

### 決勝リーグ

	1	2	3	4	5	勝	負	順位
1 森・脇野（ふたばクラブ）	*	④	④	④	0	3	1	2
2 河畠・東（松ぼっくり）	1	*	3	2	2	0	4	5
3 西村・田島（ふたばクラブ）	2	④	*	0	3	1	3	4
4 鷹合・荒木（七尾市STA・富樫クラブ）	3	④	④	*	1	2	2	3
5 服部・中川（羽咋市STA・七尾早朝）	④	④	④	④	*	4	0	1

## ●シニア女子45 (松任総合運動公園テニスコート)

## 予選Aリーグ

	1	2	3	勝	負	順位
1 岩山・南可 (加賀グリーンクラブ・松任コスモスクラブ)	*	④	④	2	0	1
2 新森・増田 (野々市クラブ・町野クラブ)	0	*	1	0	2	3
3 吉田・干場 (中能登町クラブ)	0	④	*	1	1	2

## 予選Bリーグ

	1	2	3	勝	負	順位
1 石田・長元 (内灘V遊クラブ・中能登町STA)	*	3	1	0	2	3
2 井上幸・西 (羽咋市STA・ふたばクラブ)	④	*	1	1	1	2
3 東方・米澤 (加賀グリーンクラブ・ふたばクラブ)	④	④	*	2	0	1

## 予選Cリーグ

	1	2	3	勝	負	順位
1 芝・井上芳 (ふたばクラブ)	*	④	④	2	0	1
2 南さ・島崎 (中能登町STA)	1	*	0	0	2	3
3 加藤・森下 (松ぼっくり)	0	④	*	1	1	2

## 決勝トーナメント

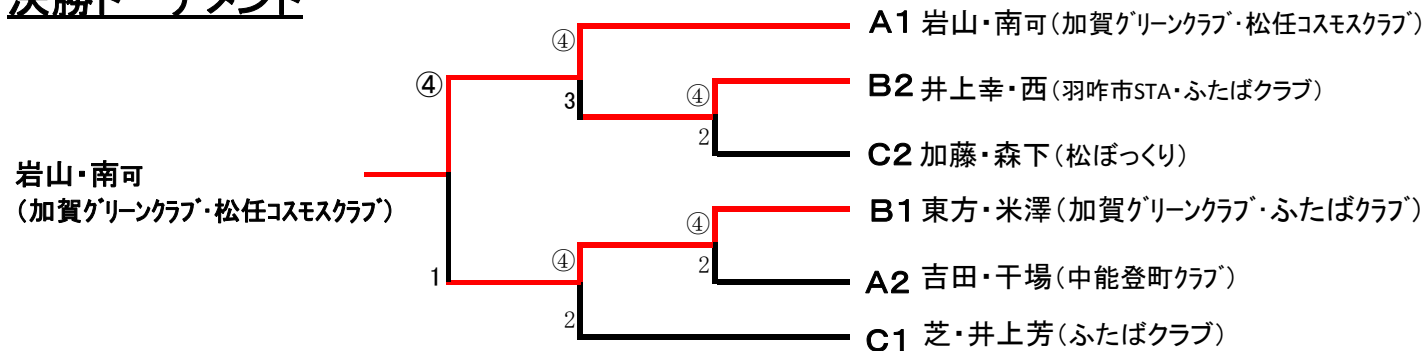

## ●シニア女子55 (松任総合運動公園テニスコート) 2コート

## 予選Aリーグ

	1	2	3	勝	負	順位
1 奥原・架間 (七尾市STA・松任コスモスクラブ)	*	④	④	2	0	1
2 木村・藤澤 (ふたばクラブ・七尾市STA)	2	*	④	1	1	2
3 光山・槻 (松ぼっくり・穴水町STA)	0	1	*	0	2	3

## 予選Bリーグ

	1	2	3	4	勝	負	順位
1 南・北原俊 (松ぼっくり・中能登町STA)	*	④	④	④	3	0	1
2 白坂・谷内 (穴水町STA)	3	*	④	④	2	1	2
3 北原々・津田 (中能登町STA・ふたばクラブ)	1	3	*	0	0	3	4
4 平野・加藤 (中能登町STA)	2	3	④	*	1	2	3

## 決勝トーナメント

