

2019年度 春季 女子学校対抗の部 :ソフトテニス(鹿児島)

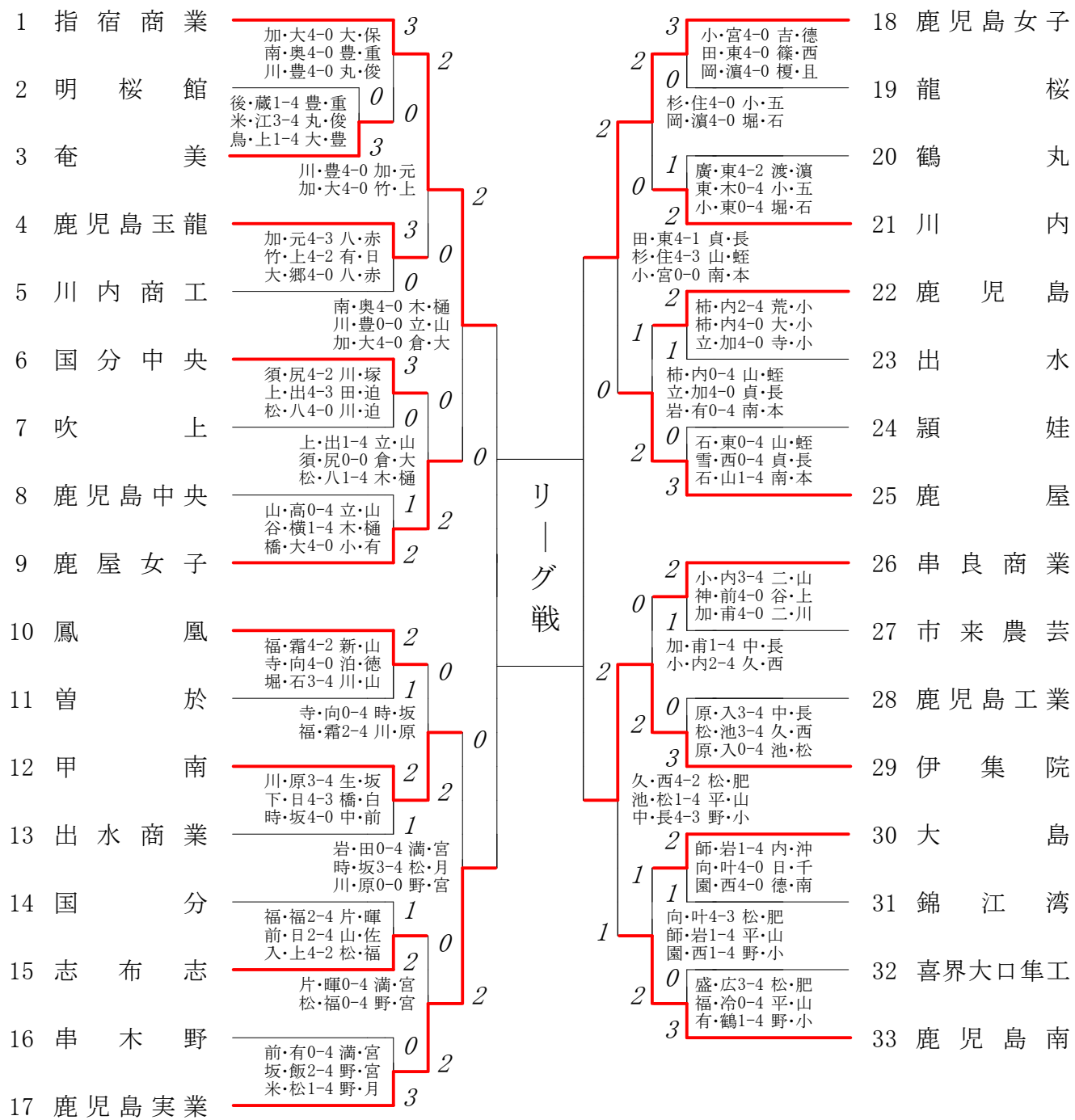

女子 Aパート ~ Bパート

Aパート	指宿商業	鹿児島実業	鹿児島女子	伊集院	勝 敗	得失差	順 位
1	指宿商業	1 ② - 1	3 1 - ②	5 ③ - 0	2-1		2
2	鹿児島実業	1 1 - ②	6 1 - ②	4 ② - 1	1-2		3
3	鹿児島女子	3 ② - 1	6 ② - 1	2 ③ - 0	3-0		1
4	伊集院	5 0 - ③	4 1 - ②	2 0 - ③	0-3		4

得失差表示はチーム対抗の勝敗です。それで決まらない場合はゲームで順位を決めています。

指宿商業 ② - 1 鹿児島実業

南 原里 音・奥 みなみ ④ - 1 松 田 臯 妃・月 田彩 乃
 川 添理 琴・豊 卷安 里 ④ - 1 野 村 侑 衣・宮 尾 樹
 加 亜実佳・大 村愛 奈 2 - ④ 満 留璃 菜・宮 崎 萌

鹿児島女子 ③ - 0 伊集院

杉 本亜 優・住 吉海 音 ④ - 1 中 馬 榛 花・長 崎美由輝
 岡 野陽 華・濱 崎は る ④ - 0 久 保由美香・西 迫 奈 恵
 田 平さくら・東 條舞 ④ - 1 池 田 歩 莉・松 元 響

指宿商業 1 - ② 鹿児島女子

南 原里 音・奥 みなみ ④ - 1 杉 本亜 優・住 吉海 音
 川 添理 琴・豊 卷安 里 3 - ④ 岡 野陽 華・濱 崎は る
 加 亜実佳・大 村愛 奈 3 - ④ 田 平さくら・東 條舞

鹿児島実業 ② - 1 伊集院

松 田 臯 妃・月 田彩 乃 0 - ④ 中 馬 榛 花・長 崎美由輝
 野 村 侑 衣・宮 尾 樹 ④ - 0 池 田 歩 莉・松 元 響
 満 留璃 菜・宮 崎 萌 ④ - 0 久 保由美香・西 迫 奈 恵

鹿児島実業 1 - ② 鹿児島女子

松 田 臯 妃・月 田彩 乃 2 - ④ 杉 本亜 優・住 吉海 音
 野 村 侑 衣・宮 尾 樹 1 - ④ 岡 野陽 華・濱 崎は る
 満 留璃 菜・宮 崎 萌 ④ - 2 田 平さくら・東 條舞

指宿商業 ③ - 0 伊集院

南 原里 音・奥 みなみ ④ - 1 池 田 歩 莉・松 元 響
 川 添理 琴・豊 卷安 里 ④ - 0 中 馬 榛 花・長 崎美由輝
 加 亜実佳・大 村愛 奈 ④ - 0 久 保由美香・西 迫 奈 恵

Bパート	鹿屋女子	甲南	鹿屋	鹿児島南	勝敗	得失差	順位
5	鹿屋女子	7 1 - ②	9 ② - 1	11 1 - ②	1-2	±0	4
6	甲南	7 ② - 1	12 1 - ②	10 0 - ③	1-2	±0	3
7	鹿屋	9 1 - ②	12 ② - 1	8 1 - ②	1-2	±0	2
8	鹿児島南	11 ② - 1	10 ③ - 0	8 ② - 1	3-0		1

得失差表示はチーム対抗の勝敗です。それで決まらない場合はゲームで順位を決めています。

鹿屋女子

立元那奈・山口夢
倉岡優葵・小村七々星
木浦杏奈・樋口結梨

1 - ②

3 - ④
0 - ④
④ - 2

甲南

下野帆遥・岩倉瑞樹
川口妃・原口舞央
時崎月南・坂元愛佳

鹿屋

貞りん・長瀬凜
山口鈴・蛭川菜々子
南谷梨緒・本坊きらり

1 - ②

④ - 3
3 - ④
2 - ④

鹿児島南

松村陽菜乃・肥後葉月
平野蘭・山下真子
野間成美・小園夢

鹿屋女子

小村七々星・大堀美咲
木浦杏奈・立元那奈
倉岡優葵・樋口結梨

② - 1

0 - ④
④ - 3
④ - 3

鹿屋

山口鈴・蛭川菜々子
貞りん・長瀬凜
南谷梨緒・本坊きらり

甲南

日高希音・下野帆遥
川口妃・原口舞央
時崎月南・坂元愛佳

0 - ③

2 - ④
1 - ④
2 - ④

鹿児島南

松村陽菜乃・肥後葉月
平野蘭・山下真子
野間成美・小園夢

甲南

岩倉瑞樹・田中愛純
下野帆遥・坂元愛佳
川口妃・原口舞央

1 - ②

2 - ④
3 - ④
④ - 3

鹿屋

南谷梨緒・本坊きらり
山口鈴・蛭川菜々子
貞りん・長瀬凜

鹿屋女子

小村七々星・大堀美咲
倉岡優葵・樋口結梨
木浦杏奈・立元那奈

1 - ②

3 - ④
2 - ④
④ - 1

鹿児島南

松村陽菜乃・肥後葉月
平野蘭・山下真子
野間成美・小園夢