

2021年 鹿児島県小学生ソフトテニス大会

【西日本大会予選・B級の部】

日時 令和3年11月4日【土】

場所 東開市営庭球場



【試合進行表】

コート	A-1	A-2	A-3	A-4	A-5	A-6
種目	女子B級の部					
チーム	鴨池	川内01	星峯東	星峯東	ドリームJ	青葉
審判名	東中村	菊地	山野	長濱	下小牧	山口
	町田	堀ノ内	鵜ノ木	山下	山口	井手上
1	1-2	7-8	11-12	17-18	23-24	26-27
2	4-5	9-10	14-15	20-21	30-31	28-29
3	2-3	7-9	12-13	18-19	24-25	26-28
4	5-6	8-10	15-16	21-22	31-32	27-29
5	1-3	8-9	11-13	17-19	23-25	27-28
6	4-6	7-10	14-16	20-22	30-32	26-29

コート	B-1	B-2	B-3	B-4	B-5	B-6
種目	女子	男子B級の部				
チーム	川内01	星峯東	鴨池	川内01	広木	隈之城
審判名	濱畑	須納瀬	真鍋	綾園	山迫	岩倉
	坂元	手塚	柿元	平八重	日高	松島
1	33-34	51-52	57-58	61-62	65-66	68-69
2	34-35	54-55	59-60	63-64	66-67	71-72
3	33-35	52-53	57-59	61-63	65-67	69-70
4		55-56	58-60	62-64		72-73
5		51-53	58-59	62-63		68-70
6		54-56	57-60	61-64		71-73

主催 鹿児島県ソフトテニス連盟

*女子ダブルス個人戦・B級の部

										コート
Aパート		チーム	1	2	3	勝	負	順位	試合順	A-1
1	新谷・竹内	青葉		③	③	2	0	1	1	1-2
2	坂元・福寿	川内O1	0		0	0	2	3	3	2-3
3	永田・林	星峯東	0	③		1	1	2	5	1-3

Bパート		チーム	4	5	6	勝	負	順位	試合順	A-1
4	大坪・鎌倉	広木		③	③	2	0	1	2	4-5
5	松崎・内村	隈之城 鹿屋F	1		③	1	1	2	4	5-6
6	東中村・町田	鴨池	0	1		0	2	3	6	4-6

Cパート		チーム	7	8	9	10	勝	負	順位	試合順	A-2
7	内屋・池田	ドリムJ		③	③	1	2	1	2	1	7-8
8	長濱・手塚	星峯東	2		③	0	1	2	3	2	9-10
9	吉原・鶴田	蔵王	0	1		③	1	2	4	3	7-9
10	菊地・堀ノ内	川内O1	③	③	2		2	1	1	4	8-10
										5	8-9
										6	7-10

Dパート		チーム	11	12	13	勝	負	順位	試合順	A-3
11	田畑・田ノ上	隈之城		③	③	2	0	1	1	11-12
12	青柳・満園	鴨池	0		1	0	2	3	3	12-13
13	山口・島津	吉野	0	③		1	1	2	5	11-13

Eパート		チーム	14	15	16	勝	負	順位	試合順	A-3
14	伊東・川畑	蔵王		③	③	2	0	1	2	14-15
15	乾・中道	ドリムJ	2		0	0	2	3	4	15-16
16	山野・鶴ノ木	星峯東	0	③		1	1	2	6	14-16

Fパート		チーム	17	18	19	勝	負	順位	試合順	A-4
17	脇野・迫田	広木		③	③	2	0	1	1	17-18
18	山崎・川井田	蔵王	1		2	0	2	3	3	18-19
19	松元・藤井	鴨池	1	③		1	1	2	5	17-19

Gパート		チーム	20	21	22	勝	負	順位	試合順	A-4
20	有馬・柳原	隈之城 鹿屋J		③	0	1	1	2	2	20-21
21	中野・久保	ドリムJ	1		2	0	2	3	4	21-22
22	長濱・山下	星峯東	③	③		2	0	1	6	20-22

Hパート		チーム	23	24	25	勝	負	順位	試合順	A-5
23	福寿・野元	川内O1		1	1	0	2	3	1	23-24
24	内門・福田	青葉	③		0	1	1	2	3	24-25
25	福島・山崎	蔵王	③	③		2	0	1	5	23-25

Iパート		チーム	26	27	28	29	勝	負	順位	試合順	A-6
26	迫口・樋口	鹿屋クラブ		③	③	③	3	0	1	1	26-27
27	前野・	吉野	0		0	0	0	3	4	2	28-29
28	沖瀬・西堂	川内O1	0	③		1	1	2	3	3	26-28
29	山口・井手上	青葉	0	③	③		2	1	2	4	27-29
										5	27-28
										6	26-29

Jパート		チーム	30	31	32	勝	負	順位	試合順	A-5
30	脇岡・牧迫	鹿屋J		③	③	2	0	1	2	30-31
31	平内・仲田	広木	1		0	0	2	3	4	31-32
32	下小牧・山口	ドリムJ	0	③		1	1	2	6	30-32

Kパート		チーム	33	34	35	勝	負	順位	試合順	B-1
33	南・興崎	蔵王		③	1	1	1	2	1	33-34
34	手塚・鶴ノ木	星峯東	0		2	0	2	3	2	34-35
35	濱畑・坂元	川内O1	③	③		2	0	1	3	33-35

*男子ダブルス個人戦・B級の部

Aパート		チーム	51	52	53	勝	負	順位	試合順	B-2
51	黒木・小林	鹿屋クラブ		③	③	2	0	1	1	51-52
52	今吉・中野	ドリムJ	2		③	1	1	2	3	52-53
53	菊地・西柳	川内O1	0	1		0	2	3	5	51-53

Bパート		チーム	54	55	6	勝	負	順位	試合順	B-2
54	西・井手	吉野		③	③	2	0	1	2	54-55
55	長倉・荒田	広木	1		0	0	2	3	4	55-56
56	須納瀬・手塚	星峯東	2	③		1	1	2	6	54-56

Cパート		チーム	57	58	59	60	勝	負	順位	試合順	B-3
57	大薄・脇野	広木		③	③	③	3	0	1	1	57-58
58	中道・原田	青葉	0		0	③	1	2	3	2	59-60
59	那須・吉永	ドリムJ	1	③		③	2	1	2	3	57-59
60	真鍋・柿元	鴨池	1	2	0		0	3	4	4	58-60
										5	58-59
										6	57-60

Dパート		チーム	61	62	63	64	勝	負	順位	試合順	B-4
61	吉村・北原	吉野		③	③	2	2	1	2	1	61-62
62	松島・大坪	隈之城・青葉	0		0	2	0	3	4	2	63-64
63	末野・岩本	蔵王	0	③		1	1	2	3	3	61-63
64	綾園・平八重	川内O1	③	③	③		3	0	1	4	62-64
										5	62-63
										6	61-64

Eパート		チーム	65	66	67	勝	負	順位	試合順	B-5
65	原田・堀之内	青葉		③	③	2	0	1	1	65-66
66	松元・是枝	鴨池	0		2	0	2	3	2	66-67
67	山迫・日高	広木	0	③		1	1	2	3	65-67

Fパート		チーム	68	69	70	勝	負	順位	試合順	B-6
68	川井田・川井田	鴨池		0	1	0	2	3	1	68-69
69	平内・笹原	広木	③		③	2	0	1	3	69-70
70	高木・池本	蔵王	③	1		1	1	2	5	68-70

Gパート		チーム	71	72	73	勝	負	順位	試合順	B-6
71	寺田・内屋	ドリムJ		③	③	2	0	1	2	71-72
72	上養母・廻	星峯東	1		③	1	1	2	4	72-73
73	岩倉・松島	隈之城	0	1		0	2	3	6	71-73

*男子ダブルス個人・B級の部決勝トーナメント戦

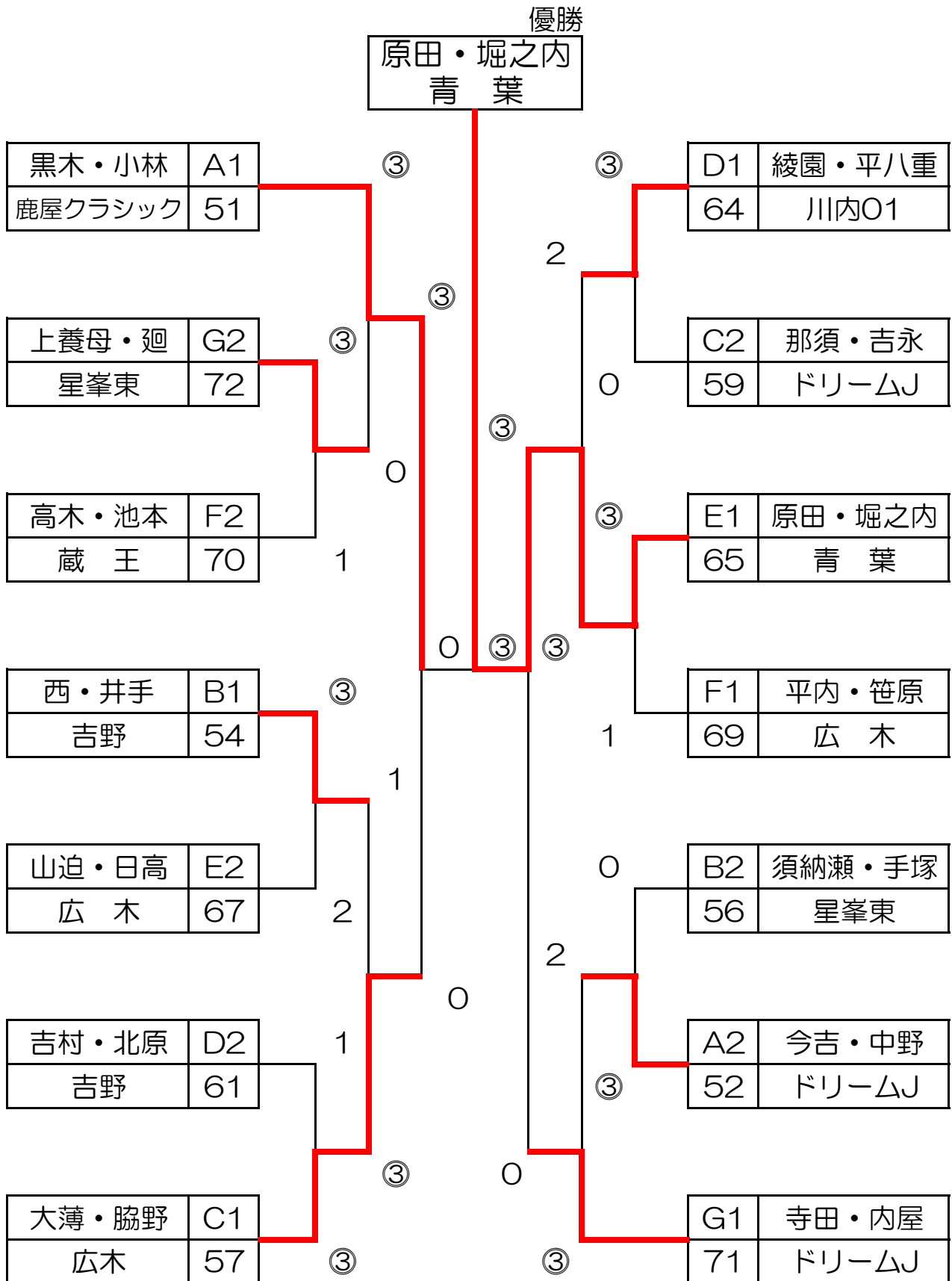

・女子ダブルス決勝トーナメント戦

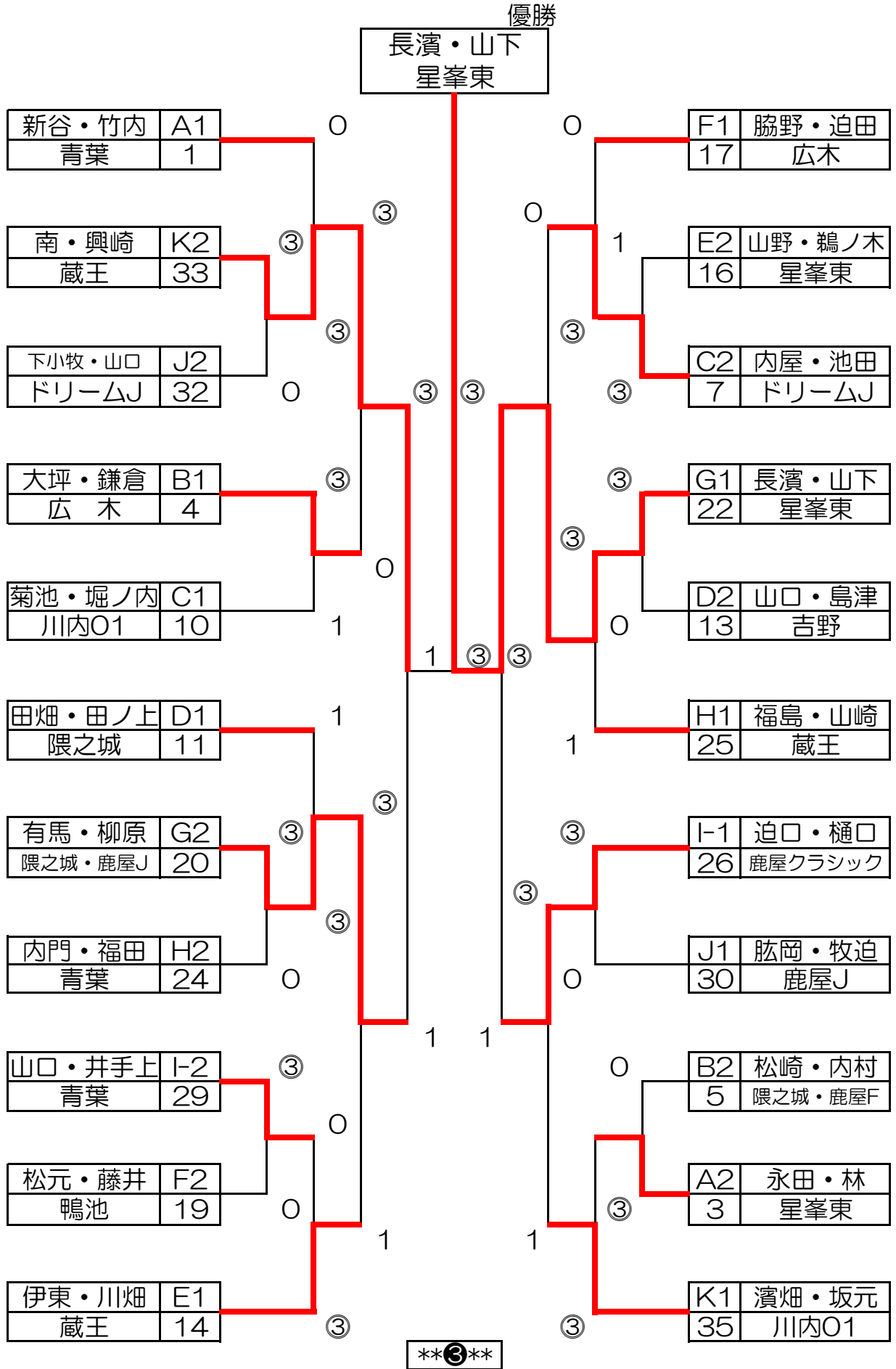

2021年度 鹿児島県小学生ソフトテニス大会・結果
【西日本鹿児島県予選】

*A級の部

日時・令和3年7月31日【土】 場所・鹿児島市東開庭球場

・女子A級の部

順位	優勝	準優勝	第3位	第3位
ペア	長倉・今村	安楽・湯地	柏木・横尾	川畑・稲村
所属	広木	広木	川内01	垂水キッズ

・ベスト4は10月9日～10日静岡県で開催される
西日本大会に出場

・男子A級の部

順位	優勝	準優勝	第3位	第3位
ペア	谷口・上玉利	有馬・石井	南・南	大迫・高橋
所属	広木	隈之城・GENKI	青葉	隈之城

・ベスト4は10月9日～10日静岡県で開催される
西日本大会に出場

*B級の部

日時・令和3年12月4日【土】 場所・鹿児島市東開庭球場

・女子B級の部

順位	優勝	準優勝	第3位	第3位
ペア	長濱・山下	南・興崎	迫口・樋口	有馬・柳原
所属	星峯東	蔵王	鹿屋クラシック	隈之城・鹿屋J

・男子B級の部

順位	優勝	準優勝	第3位	第3位
ペア	原田・堀之内	黒木・小林	寺田・内屋	大薄・脇野
所属	青葉	鹿屋クラシック	ドリームJ	広木