

# 第 15 回 ヨネックス杯 レディースソフトテニス大会

日時 令和3年3月7日(日)

午前9時 開会式

場所 鹿児島市東開庭球場

# KLST

主 催	鹿児島県レディースソフトテニス連盟
主 管	鹿児島県レディースソフトテニス連盟
後 援	鹿児島県ソフトテニス連盟
協 賛	ヨネックス株式会社
	ナガセケンコー株式会社

ABC級予選リーグ

Aパート		1	2	3	4	勝率	順位
1	小城・竹之内 (伊敷レディース・ひまわり)		④	④	④	3 3	1
2	山路・比江島 (カトレア・新星レディース)	0		④	④	2 3	2
3	福元・菱輪 (加世田SS・伊敷レディース)	R	R		R	0 3	4
4	有銘・新福 (ひまわり)	2	3	④		1 3	3

Bパート		5	6	7	勝率	順位
5	北・本 (サンレディース・加世田SS)		④	④	2 2	1
6	徳丸・新村 (オレンジ)	0		1	0 2	3
7	上船・石田 (イーグル)	1	④		1 2	2

Cパート		8	9	10	勝率	順位
8	持永・福山 (マーガレット)		④	④	2 2	1
9	岩重・川畑 (カトレア)	2		④	1 2	2
10	西村・山口 (伊敷レディース)	2	2		0 2	3

Dパート		11	12	13	勝率	順位
11	染川・田畑 (川内オールスター)		④	④	2 2	1
12	田中・江口 (オレンジ)	2		3	0 2	3
13	横道・小路 (GENKIレディース)	3	④		1 2	2

商崎・才田(麻)  
(新星レディース・カトレア)

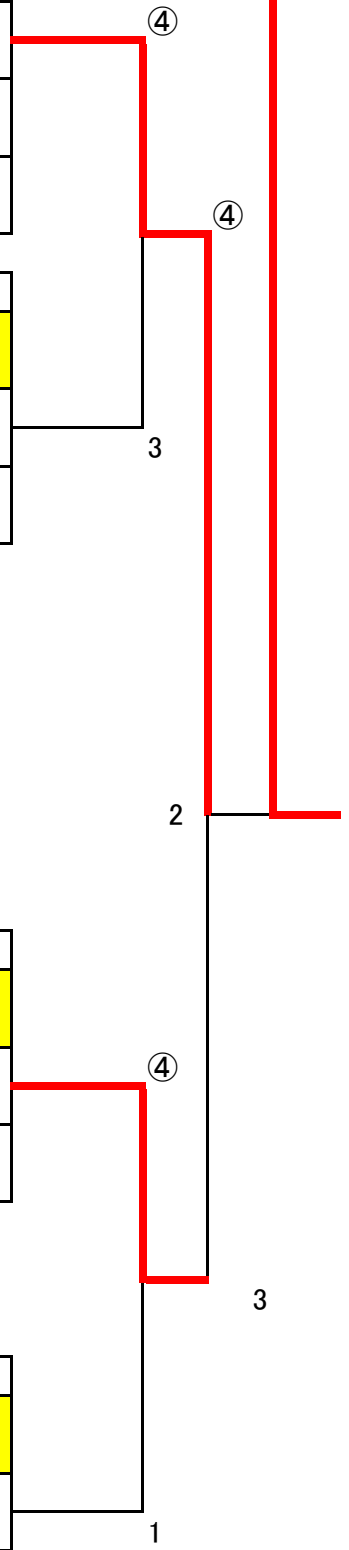

Eパート		14	15	16	勝率	順位
14	加治屋・久保(京) (チーム・さくら・清水ベアーズ)		④	④	2 2	1
15	上四元・才田(智) (カトレア)	1		④	1 2	2
16	米山・松山 (カトレア)	0	0		0 2	3

Fパート		17	18	19	勝率	順位
17	酒瀬川・榎本 (伊敷レディース・新星レディース)		1	④	1 2	2
18	商崎・才田(麻) (新星レディース・カトレア)	④		④	2 2	1
19	田之上・東瀬戸 (新星レディース)	1	0		0 2	3

Gパート		20	21	22	勝率	順位
20	中山・徳永 (イーグル)		④	④ ④	2 2	1
21	迫・岩崎 (いぶすき・ひまわり)	R		R	0 2	3
22	徳・西田 (GENKIレディース)	3 1	④		0 2	2

Hパート		23	24	25	勝率	順位
23	今別府・宮内 (武岡ハイランド・ひまわり)		④	3	1 2	2
24	山口・鮫島 (サンレディース・カトレア)	3		1	0 2	3
25	梶原・土器屋 (鹿屋さくら・カトレア)	④	④		2 2	1

Iパート		26	27	28	29	勝率	順位
26	樹・久米 (オレンジ)		3	④	0	1 3	3
27	前野・田原迫 (カトレア・伊敷レディース)	④		④	1	2 3	2
28	久保(弥)・山重 (マーガレット)	3	1		0	0 3	4
29	地福・鳴海 (伊敷レディース)	④	④	④		3 3	1

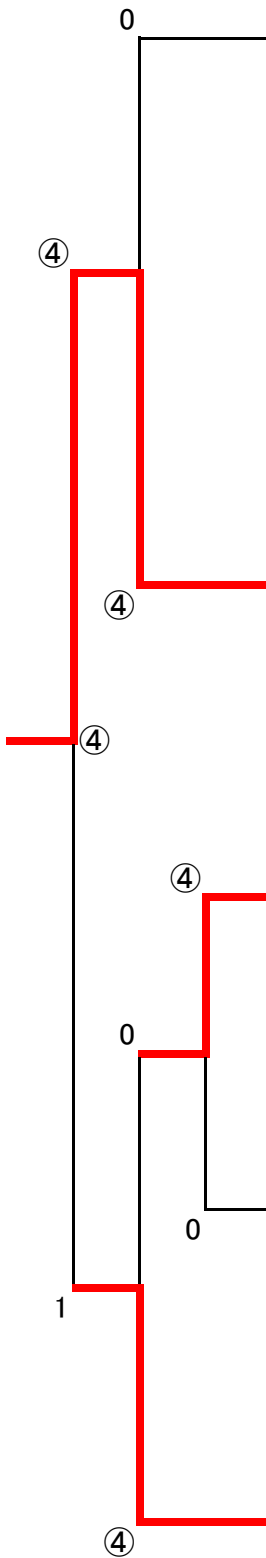

《B級決勝トーナメント》

優勝

酒瀬川・榎本  
(伊敷レディース・新星レディース)

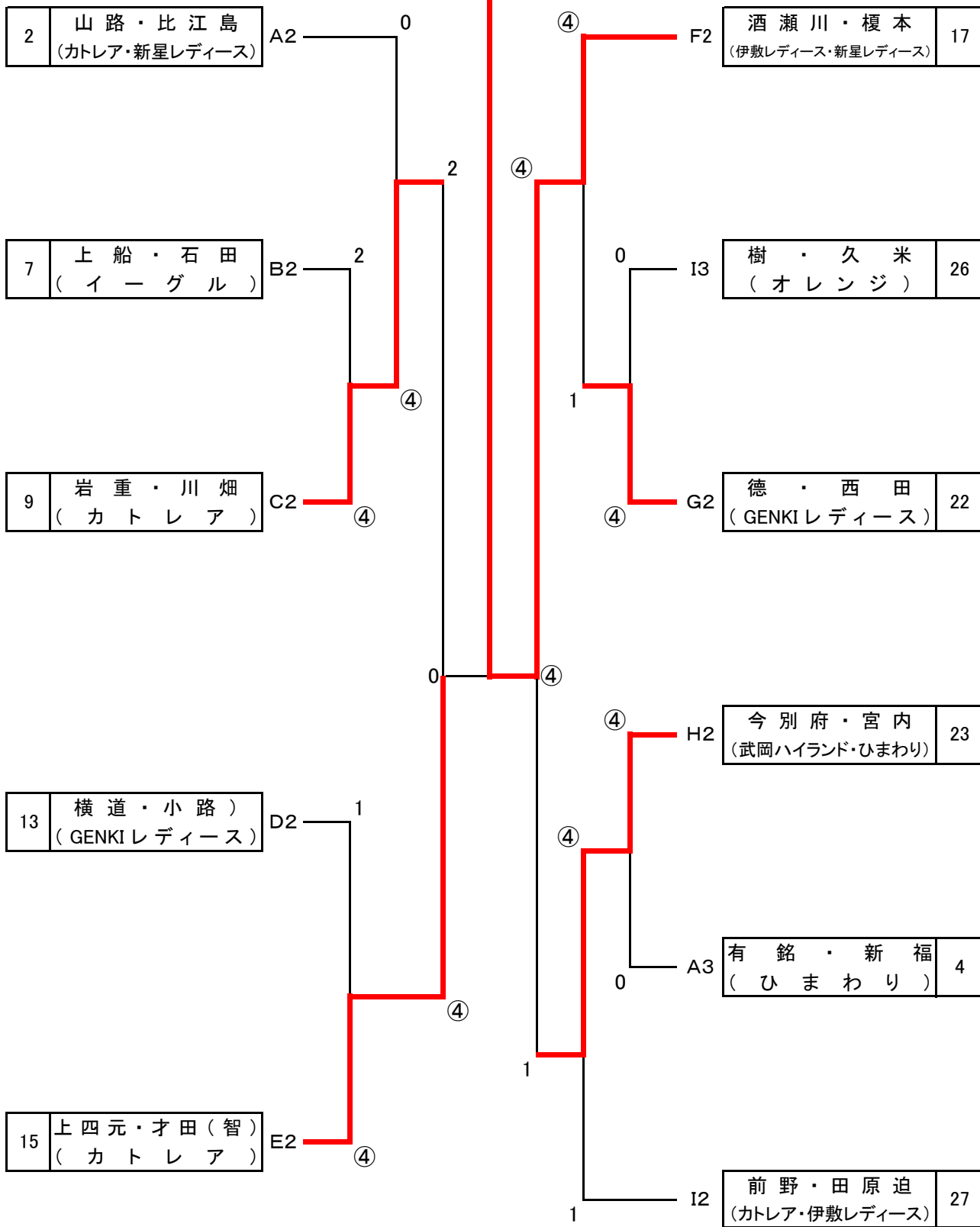

《C級決勝トーナメント》

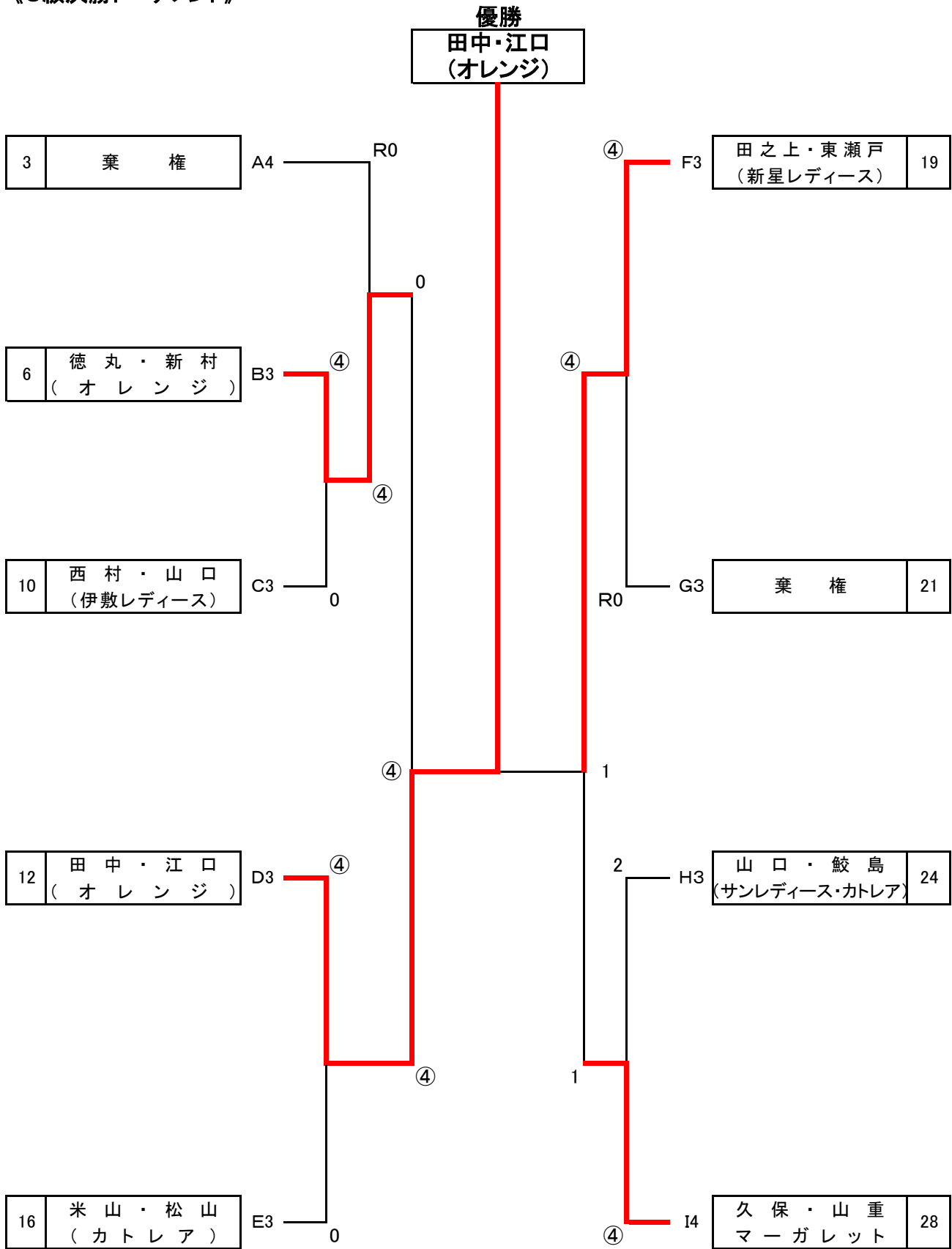

## D級(5年未満・70歳以上)

	Aパート	31	32	33	34	勝率	順位
31	小瀬戸・小園 (ミント・チーム・さくら)		④	1	2	1 3	3
32	堂 蘭 ・ 石 塚 ( 虹 )	0		0	1	0 3	4
33	下 入 佐 ・ 鶴 堀 ( 虹 ・ 鹿 屋 さ くら )	④	④		④	3 3	1
34	上 園 ・ 江 田 ( 健 球 ク ラ ブ ・ 明 和 さ つ き )	④	④	0		2 3	2

	Bパート	35	36	37	勝率	順位
35	前 田 ・ 源 ( オ ー ロ ラ )		④	④	2 2	1
36	南 ・ 朝 倉 ( イ ー グ ル )	0		0	0 2	3
37	日 高 ・ 田 中 ( 虹 )	1	④		1 2	2

	Cパート	38	39	40	勝率	順位
38	松 田 ・ 山 元 ( オ レ ン ジ )		④	④	2 2	1
39	深 見 ・ 野 道 ( GENKI レ ディ ー ス )	1		0	0 2	3
40	田 平 ・ 古 里 ( ゆ す い ん ・ ミ ン ト )	2	④		1 2	2

	Dパート	41	42	43	44	勝率	順位
41	前 原 ・ 宮 路 ( 明 和 さ つ き ・ 伊 敷 レ ディ ー ス )			④	④	2 2	1
42							
43	岩 元 ・ 岡 村 ( い ぶ す き )	2			④	1 2	2
44	平 田 ・ 長 井 ( 加 世 田 SS ・ 武 岡 ハ イ ラ ン ド )	2		2		0 2	3

《D級決勝トーナメント》

優勝

前田・源  
(オーロラ)

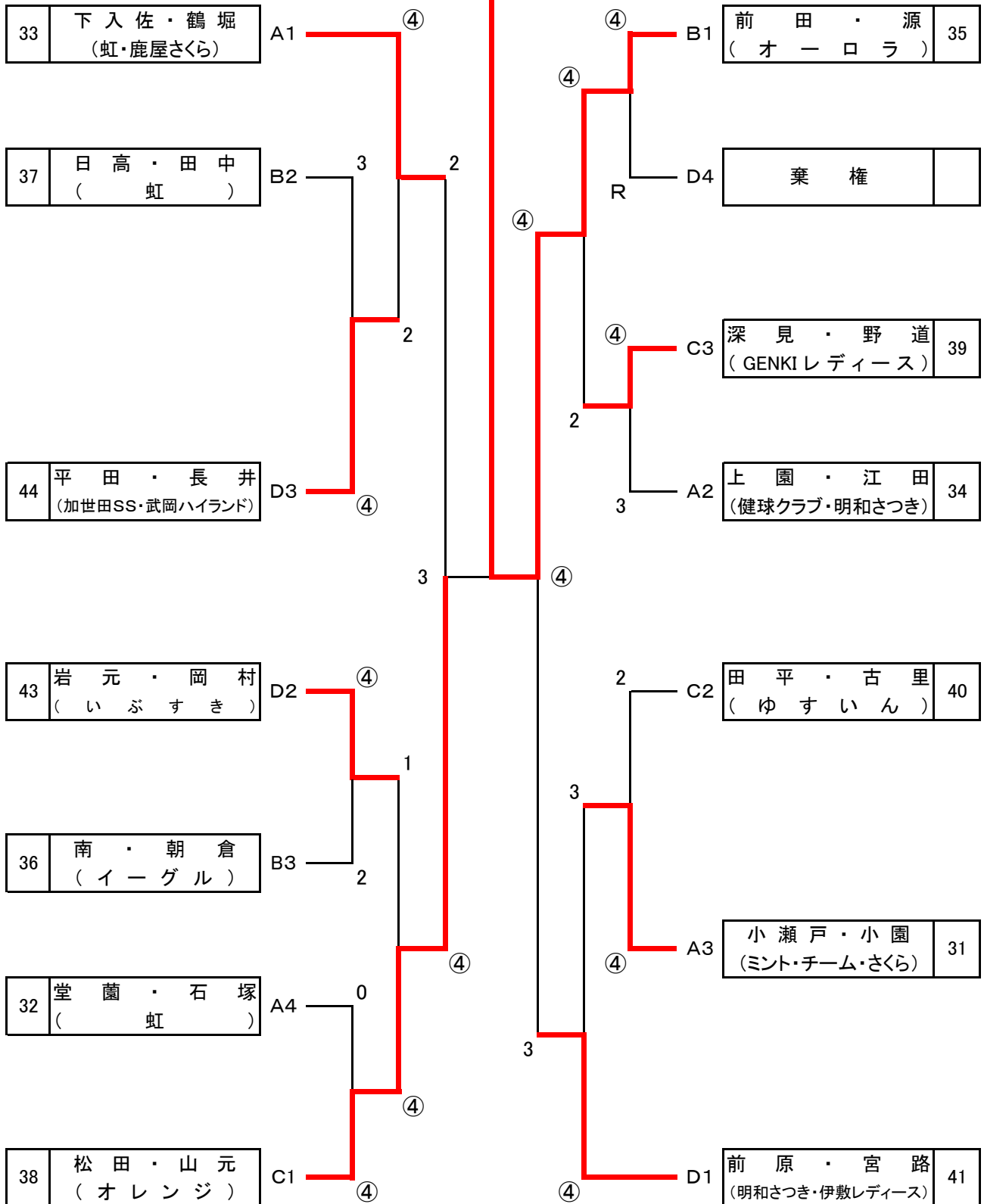

## 《 さくらの部 》

Aパート		51	52	53	54	勝率	順位
51	上野・秋元 (新星レディース)		④	④	④	3	1
52	榎田・後藤 (新星レディース・SOO)	2		④	④	2	2
53	岩佐・迫 (SOO・いぶすき)	0	0		④	1	3
54	柳・山田 (いぶすき)	0	0	1		0	4

Bパート		55	56	57	58	勝率	順位
55	嶽本・橋口 (新星レディース)		④	④	④	3	1
56	吉松・橋本 (新星レディース・川内オールスター)	3		④	④	2	2
57	植原・福嶋 (サンレディース)	0	3		④	1	3
58	天野・福山 (明和さつき・伊敷レディース)	1	0	0		0	4

### 《 さくらの部決勝トーナメント 》

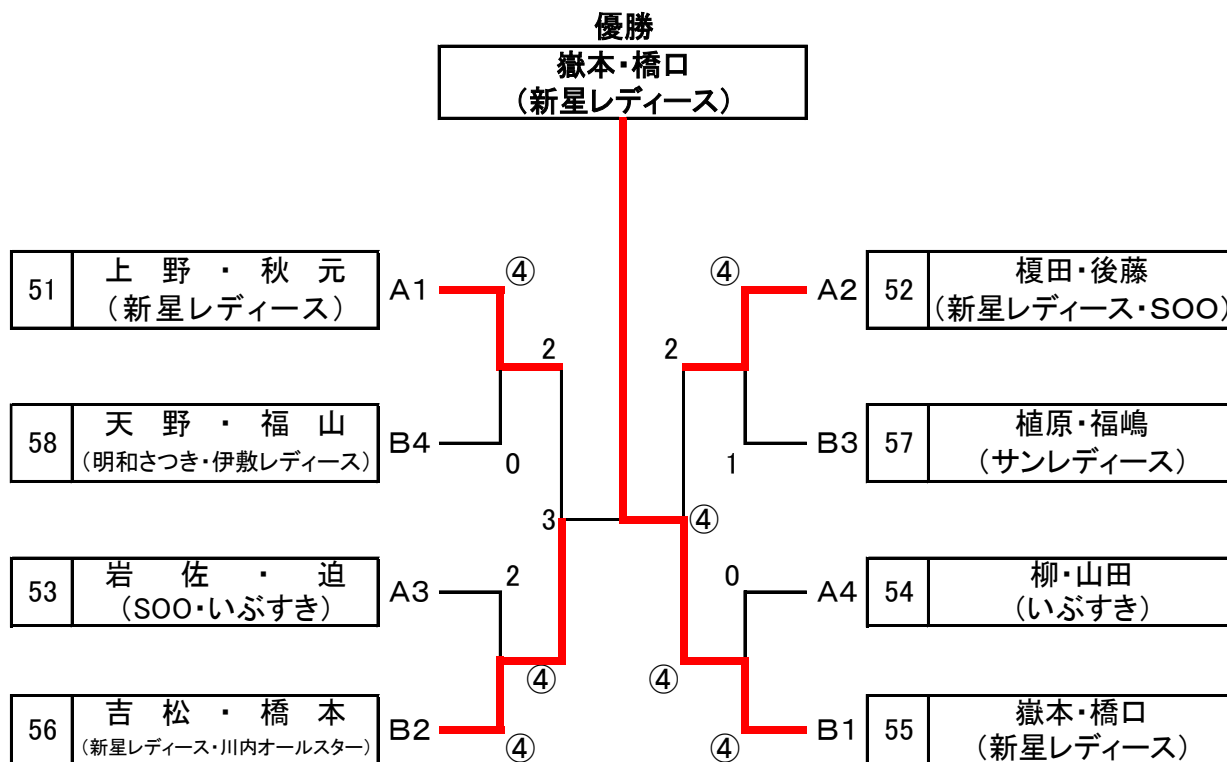



## A B C 級 名簿

番号	氏名・クラブ名
1	小城・竹之内 (伊敷レディース・ひまわり)
2	山路・比江島 (カトレア・新星レディース)
3	福元・蓑輪 (加世田SS・伊敷レディース)
4	有銘・新福 (ひまわり)
5	北　　・　　本 (サンレディース・加世田SS)
6	徳丸・新村 (オレンジ)
7	上船・石田 (イーグル)
8	持永・福山 (マーガレット)
9	岩重・川畑 (カトレア)
10	西村・山口 (伊敷レディース)

番号	氏名・クラブ名
11	染川・田畑 (川内オールスター)
12	田中・江口 (オレンジ)
13	横道・小路 (GENKILレディース)
14	加治屋・久保(京) (チーム・さくら・清水ベアーズ)
15	上四元・才田(智) (カトレア)
16	米山・松山 (カトレア)
17	酒瀬川・榎本 (伊敷レディース・新星レディース)
18	商崎・才田(麻) (新星レディース・カトレア)
19	田之上・東瀬戸 (新星レディース)
20	中山・徳永 (イーグル)

番号	氏名・クラブ名
21	迫　・　岩　崎 (いぶすき・ひまわり)
22	徳　・　西　田 (GENKILレディース)
23	今別府・宮内 (武岡ハイランド・ひまわり)
24	山口・鮫島 (サンレディース・カトレア)
25	梶原・土器屋 (鹿屋さくら・カトレア)
26	樹　・　久　米 (オレンジ)
27	前野・田原迫 (カトレア・伊敷レディース)
28	久保(弥)・山重 (マーガレット)
29	地福・鳴海 (伊敷レディース)

## D 級 名 簿

番号	氏名・クラブ名
31	小瀬戸・小園 (ミント・チーム・さくら)
32	堂  蘭 ・ 石 塚 ( 虹 )
33	下 入 佐 ・ 鶴 堀 ( 虹 ・ 鹿 屋 さ くら )
34	上  園 ・ 江  田 ( 健 球 ク ラ ブ ・ 明 和 さ つ き )
35	前  田 ・ 源 ( オ ー ロ ラ )
36	南  ・ 朝 倉 ( イ ー グ ル )
37	日 高 ・ 田 中 ( 虹 )

番号	氏名・クラブ名
38	松  田 ・ 山  元 ( オ レ ン ジ )
39	深  見 ・ 野  道 ( GENKI レ デ ィ ー ス )
40	田  平 ・ 宮  内 ( ゆ す い ん )
41	前  原 ・ 宮  路 ( 明 和 さ つ き ・ 伊 敷 レ デ ィ ー ス )
42	堂  蘭 ・ 石 塚 ( 虹 )
43	岩  元 ・ 岡  村 ( い ぶ す き )
44	平  田 ・ 長  井 ( 加 世 田 SS ・ 武 岡 ハ イ ラ ン ド )

## さ くら 名 簿

番号	氏名・クラブ名
51	上  野 ・ 秋  元 ( 新 星 レ デ ィ ー ス )
52	榎  田 ・ 後  藤 ( 新 星 レ デ ィ ー ス ・ SOO )
53	岩  佐 ・ 迫  留 ( SOO )
54	柳  ・ 山  田 ( い ぶ す き )

番号	氏名・クラブ名
55	嶽  本 ・ 橋  口 ( 新 星 レ デ ィ ー ス )
56	吉  松 ・ 橋  本 ( 新 星 レ デ ィ ー ス ・ 川 内 オ ー ル ス タ ー )
57	植  原 ・ 福  嶋 ( サ ン レ デ ィ ー ス )
58	天  野 ・ 福  山 ( 明 和 さ つ き ・ 伊 敷 レ デ ィ ー ス )

# 第15回 ヨネックス杯 レディースソフトテニス大会

## 成 績 表

種 目	優 勝	準 優 勝	3 位	3 位
A級	商崎 梨緒 才田 麻奈 (新星レディース ・カトレア)	小城 美和 竹之内 優唯 (伊敷レディース ・ひまわり)	地福 みゆき 鳴海 宏美 (伊敷レディース)	持永 くるみ 福山 美代子 (マーガレット)
B級	酒瀬川 美薫 榎本 めぐみ (伊敷レディース ・新星レディース)	上四元 美津子 才田 智子 (カトレア)	今別府 利智子 宮内 悦子 (武岡ハイランド ・ひまわり)	岩重 伊津子 川畑 美千代 (カトレア)
C級	田中 美智子 江口 ゆかり (オレンジ)	田之上 美穂 東瀬戸 美栄子 (新星レディース)	徳丸 一子 新村 頼枝 (オレンジ)	久保 弥生 山重 雅子 (マーガレット)
D級	前田 美枝子 源 ちよ子 (オーロラ)	松田 恵美子 山元 靖代 (オレンジ)	下入佐 友美 鶴堀 京子 (虹・鹿屋さくら)	前原 たち子 宮路 康世 (明和さつき ・伊敷レディース)
さくら	嶽本 由紀 橋口 ゆう子 (新星レディース)	吉松 朋美 橋本 聡美 (新星レディース ・川内オールスター)	榎田 千奈津 後藤 美有紀 (新星レディース ・SOO)	上野 弘代 秋元 栞奈 (新星レディース)