

鹿児島市スポーツ少年団 小学生ソフトテニス交歓大会

場所 鹿児島市営東開庭球場
日時 令和4年7月2日【土】

2023



燃ゆる感動 かごしま国体

特別国民体育大会 熱い鼓動 風は南から 2023



主催 鹿児島市スポーツ少年団本部
主管 鹿児島市スポーツ少年団ソフトテニス競技部
後援 公益法人 鹿児島市ソフトテニス連盟

*男子団体戦

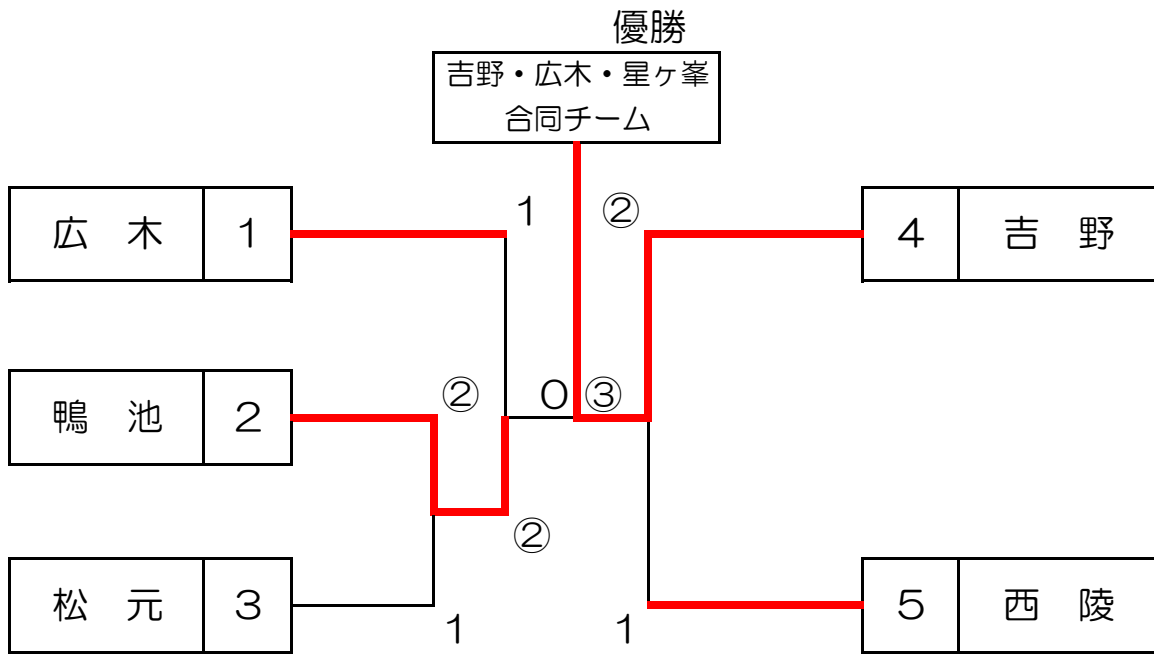

*女子団体戦

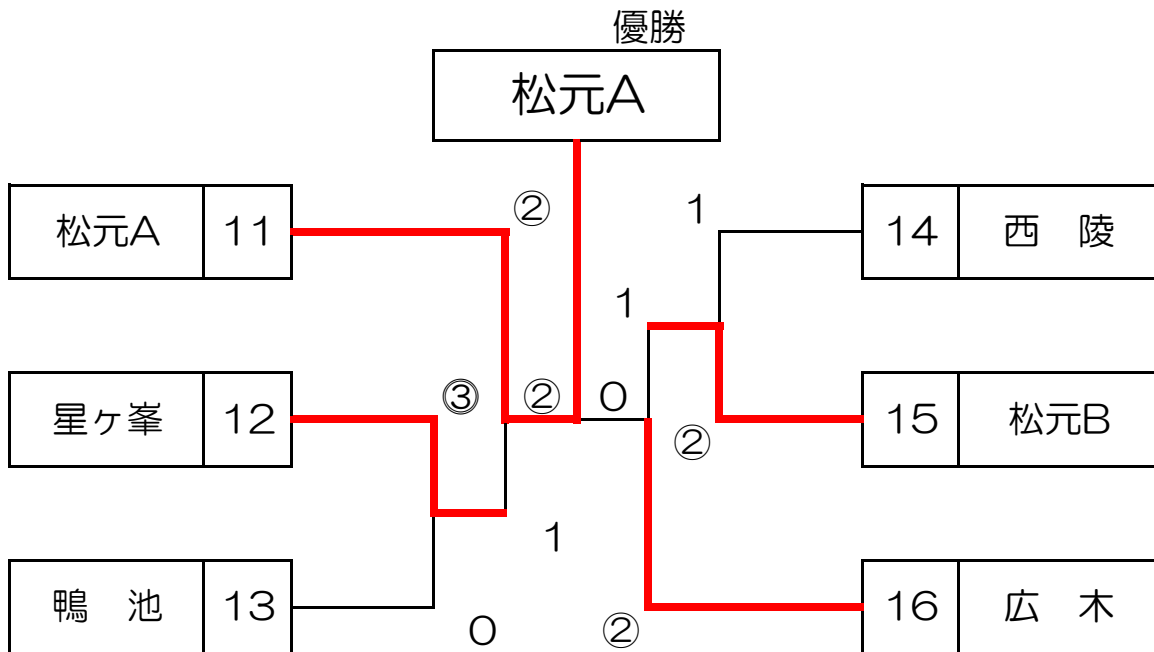

*女子A級ダブルス個人戦

	氏名	所属	1	2	3	4	5	勝	負	順位
1	長濱・林	星ヶ峯	*	③	1	2	0	1	3	4
2	國永・郡山	松元	1	*	0	2	0	0	4	5
3	長濱・手塚	星ヶ峯	③	③	*	1	1	2	2	3
4	徳元・園田	松元	③	③	③	*	③	4	0	1
5	諸喜田・平	松元	③	③	③	2	*	3	1	2

*試合コート【A-3コート】

- ・試合順・1-2・3-4・2-5・1-3・4-5・2-3・1-4・3-5
・2-4・1-5



*男子A級ダブルス個人戦

	氏名	所属	11	12	13	14	15	勝	負	順位
-1	11 立石・山下	西陵	*	0	③	③	③	3	1	3
+1	12 吉田・井手	吉野	③	*	1	③	③	3	1	1
0	13 小林・大薄	広木	1	③	*	③	③	3	1	2
	14 井上・脇野	西陵広木	1	1	0	*	③	1	3	4
	15 山下・脇野	吉野広木	R	R	R	R	*	0	4	5

*試合コート【A-4コート】

- ・試合順 ・11-12・13-14・12-15・11-13・14-15
・12-13・11-14・13-15・12-14・11-15

*男子B級ダブルス個人戦

Aパート		所属	21	22	23	24	25	*	勝	負	順
21	西	吉野	*	③	③	③	2	*	3	1	2
	日高	広木									
22	江口	松元	0	*	③	0	0	*	1	3	4
	手塚	星ヶ峯									
23	河野	鴨池	0	1	*	1	1	*	0	4	5
	寺師										
24	園田	松元	0	③	③	*	0	*	2	2	3
	小屋敷										
25	是枝	鴨池	③	③	③	③	*	*	4	0	1
	川井田										

*試合コート【A-5コート】

- ・試合順 ・21-22・23-24・22-25・21-23・24-25
- ・22-23・21-24・23-25・22-24・21-25

優勝

広木
山迫・長倉

Bパート		所属	26	27	28	29	30	31	勝	負	順
26	山迫	広木	*	③	③	③	③	③	5	0	1
	長倉										
+1 27	川井田	鴨池	2	*	0	1	③	③	2	3	3
	尾堂										
28	九万田	松元	0	③	*	③	③	③	4	1	2
	九万田										
-1 29	荒田	広木	0	③	0	*	0	③	2	3	5
	呉屋										
0 30	増田	松元	0	0	0	③	*	③	2	3	4
	藪本										
31	柿元	鴨池	R	R	R	R	R	*	0	6	6
	真鍋										

*試合コート【B-5コート】

- ・試合順 ・26-27・30-31・27-30・28-30・26-29
- ・27-29・27-28・26-31

*試合コート【B-6コート】

- ・試合順 ・28-29・26-28・29-31・27-31・28-31
- ・26-30・29-30

*女子B級ダブルス個人戦

【B-2コート】

Aパート	所属	51	52	53	54	*	勝	負	順	
51	島津 山口	吉野	*	③	③	③	*	3	0	1
52	児玉 若元	松元	0	*	0	0	*	0	3	4
53	園田 山口	西陵	0	③	*	0	*	1	2	3
54	東中村 町田	鴨池	2	③	③	*	*	2	1	2

*試合コート【B-2コート】

- ・試合順 ・51-52・53-54・51-53・52-54
- ・52-53・51-54

【B-3コート】

Bパート	所属	55	56	57	58	59	勝	負	順	
0 55	今別府 有島	西陵	*	2	③	③	0	2	2	3
-1 56	鵜木み 前野	星ヶ峯 吉野	③	*	③	1	0	2	2	4
57	青柳 満園	鴨池	1	0	*	1	0	0	4	5
+1 58	西 有村	松元	2	③	③	*	0	2	2	2
59	鎌倉 脇野	広木	③	③	③	③	*	4	0	1

*試合コート【B-3コート】

- ・試合順 ・55-56・57-58・56-59・55-57
- ・58-59・56-57・55-58・57-59
- ・56-58・55-59

【B-4コート】

Cパート	所属	60	61	62	63	64	勝	負	順	
60	有島 上床	松元	*	③	1	③	1	2	2	3
61	平内 小林	広木	1	*	1	③	0	1	3	4
62	竹下 小屋敷	松元	③	③	*	③	2	3	1	2
63	藤井 中嶋	鴨池	1	1	1	*	0	0	4	5
64	鵜木 手塚	星ヶ峯	③	③	③	③	*	4	0	1

*試合コート【B-4コート】

- ・試合順 ・60-61・62-63・61-64・60-62
- ・63-64・61-62・60-63・62-64
- ・61-63・60-64

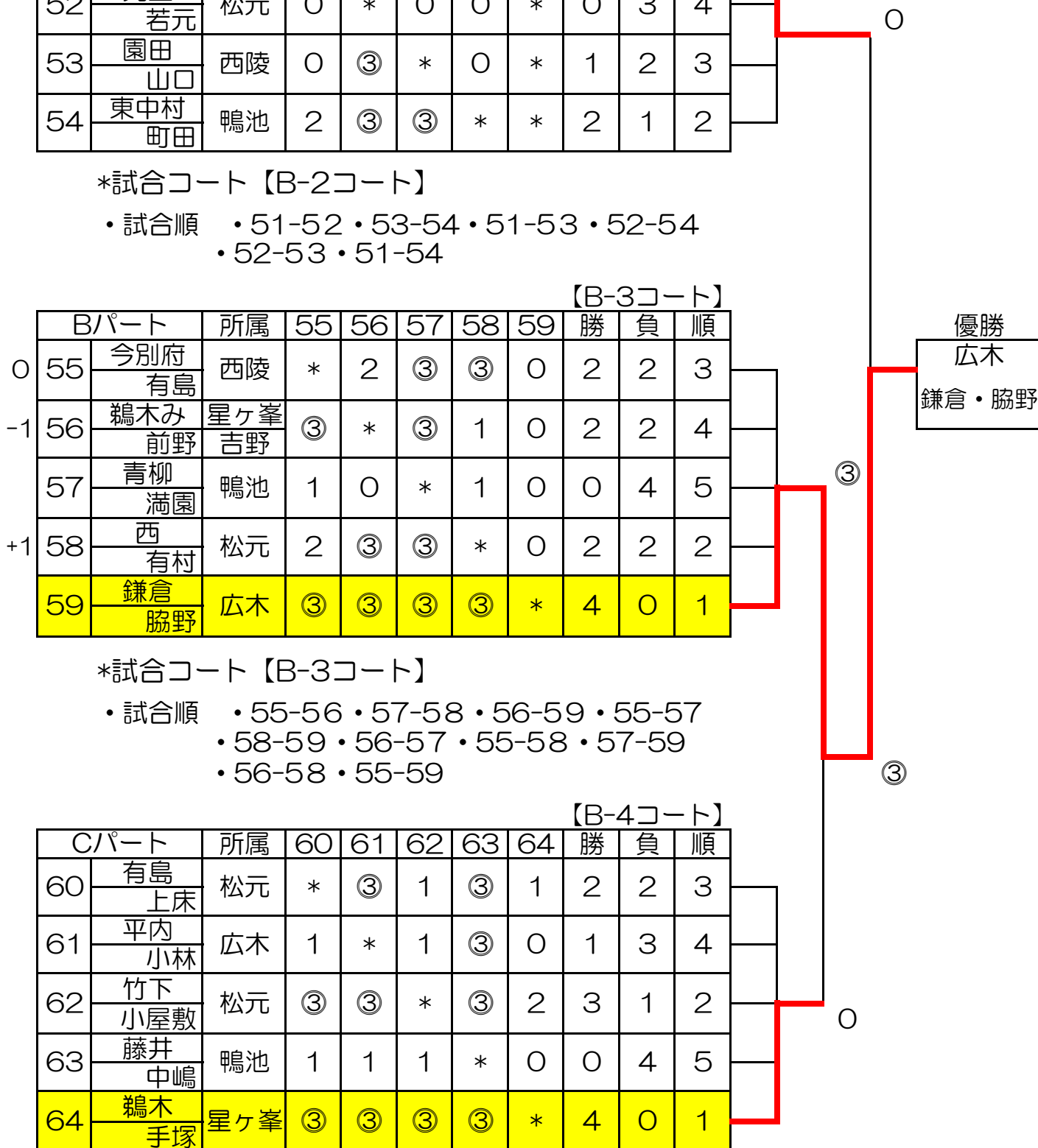

鹿児島市スポーツ少年団

小学生ソフトテニス交歓大会・結果

場所 鹿児島市営東開庭球場

日時 令和4年7月2日【土】

・団体戦

女子の部

結果	優勝	準優勝	第3位	第3位
チーム	松元A	広木・星ヶ峯 合同チーム	星ヶ峯	松元B

男子の部

結果	優勝	準優勝	第3位	第3位
チーム	吉野・広木・星ヶ峯 合同チーム	鴨池	西陵	広木

・女子ダブルス個人戦A級の部

結果	優勝	準優勝	第3位
チーム	松元	松元	星ヶ峯
ペア	徳元・園田	諸喜田・平	長濱・手塚

・男子ダブルス個人戦A級の部

結果	優勝	準優勝	第3位
チーム	吉野	広木	西陵
ペア	吉田・井手	小林・大薄	立石・山下



・女子ダブルス個人戦B級の部

結果	優勝	準優勝	第3位
チーム	広木	吉野	星ヶ峯
ペア	鎌倉・脇野	島津・山口	鶴木・手塚

・男子ダブルス個人戦B級の部

結果	優勝	準優勝	第3位	第3位
チーム	広木	鴨池	松元	吉野・広木
ペア	山迫・長倉	是枝・川井田	九万田・九万田	西・日高