

第1ブロック

1	(寺篠 迫原 孝秀 輝樹)	(鹿 児 島)	4
2	(鎌田 濱 琢秋 弥実)	(隼工・鹿屋農)	1
3	(瀧前 田海 勝斗利)	(奄 美)	4
4	(松赤 山川 侑佑 生樹)	(鹿 児 島 情 報)	2
5	(垂黒 門田 真孔 吾明)	(出 水 商 業)	4
6	(牟井 田俣 隼利 人茂)	(川 内 商 工)	1
7	(有宮 田下 脩由 平聖)	(鶴 丸)	4
8	(藪長 谷川 和真 也司)	(鹿 屋 工 業)	4
9	(妙円 園野 達祥 也正)	(龍 桜)	4
10	(仮宮 屋下 勇卓 希也)	(鹿 児 島 工 業)	0
11	(下野 之上 和優 樹稀)	(伊 集 院)	4
12	(中鎌 原田 勇大 太地)	(鹿 児 島 実 業)	0
13	(坂牧 之角 俊康 輔太)	(武 岡 台)	1
14	(島東 優孝 太郎)	(大 島)	4
15	(西富 口健 晃汰 毅)	(隼 人 工 業)	4
16	(大上 藪村 勇黎 久也)	(鹿 児 島 南)	2
17	(高奥 田平 陵聖 貴也)	(鹿 児 島 工 業)	4
18	(長新 谷保 考大 亮貴)	(鹿 屋)	0
19	(中石 禮塚 友佳 貴太)	(川 内)	4
20	(小徳 島永 直睦 人希)	(甲 南)	4
21	(末海 老吉 原拓 大馬)	(鹿 児 島 中 央)	4
22	(入内 本野 心雄 大)	(川 内 商 工)	0
23	(東道 下航 晴祐 斗希)	(指 宿 商 業)	3
24	(川大 尻迫 村一 和脩)	(垂 水)	4
25	(内森 村元 裕斗)	(鹿 児 島 商 業)	4

第2ブロック

26	(今林 翔一郎)	(鹿 児 島)	4
27	(西牟 禮 翔 大貴)	(鶴 丸)	2
28	(當宮 房敷 航秀 治信)	(大 島)	0
29	(喜古 岡山 悠翔 大)	(鹿 児 島 商 業)	4
30	(西平 野田 黒元 勇二)	(岩 川)	4
31	(井藤 山口 晴太郎 祐太郎)	(錦 江 湾)	3
32	(門森 田崎 翔太 季)	(指 宿 商 業)	1
33	(甲大 木林 宏佑 稀)	(川 内)	4
34	(池尾 田下 雄文 一朗)	(吹 上)	4
35	(谷大 田洋 祐司 暉信)	(鹿 児 島 実 業)	3
36	(内真 田辺 将志 利優 央也)	(屋 久 島)	4
37	(濱田 崎中 切原 要伊 瑞海)	(出 水 工 業)	4
38	(岩安 野隆 元太 隆亮 一)	(奄 美)	1
39	(栗福 迫嶋 洲崎 利駿 直宜 人郎)	(志 布 志)	2
40	(迫嶋 洲崎 利駿 直宜 人郎)	(甲 南)	4
41	(洲崎 清池 濱出 山平 吉内 村村 一拓 隆大 賢大 司地)	(出 水)	0
42	(清池 濱出 山平 吉内 村村 一拓 隆大 賢大 司地)	(鹿 児 島 玉 龍)	4
43	(濱出 山平 吉内 村村 一拓 隆大 賢大 司地)	(川 内 商 工)	4
44	(山平 吉内 村村 一拓 隆大 賢大 司地)	(鹿 児 島 工 業)	3
45	(吉内 村村 一拓 隆大 賢大 司地)	(鹿 児 島 商 業)	1
46	(栗宮 増山 崎橋 横池)	(鳳 凰)	4
47	(増山 崎橋 横池)	(武 岡 台)	4
48	(崎橋 横池)	(川 内)	0
49	(横池)	(鹿 児 島 南)	4

第3ブロック

第4ブロック

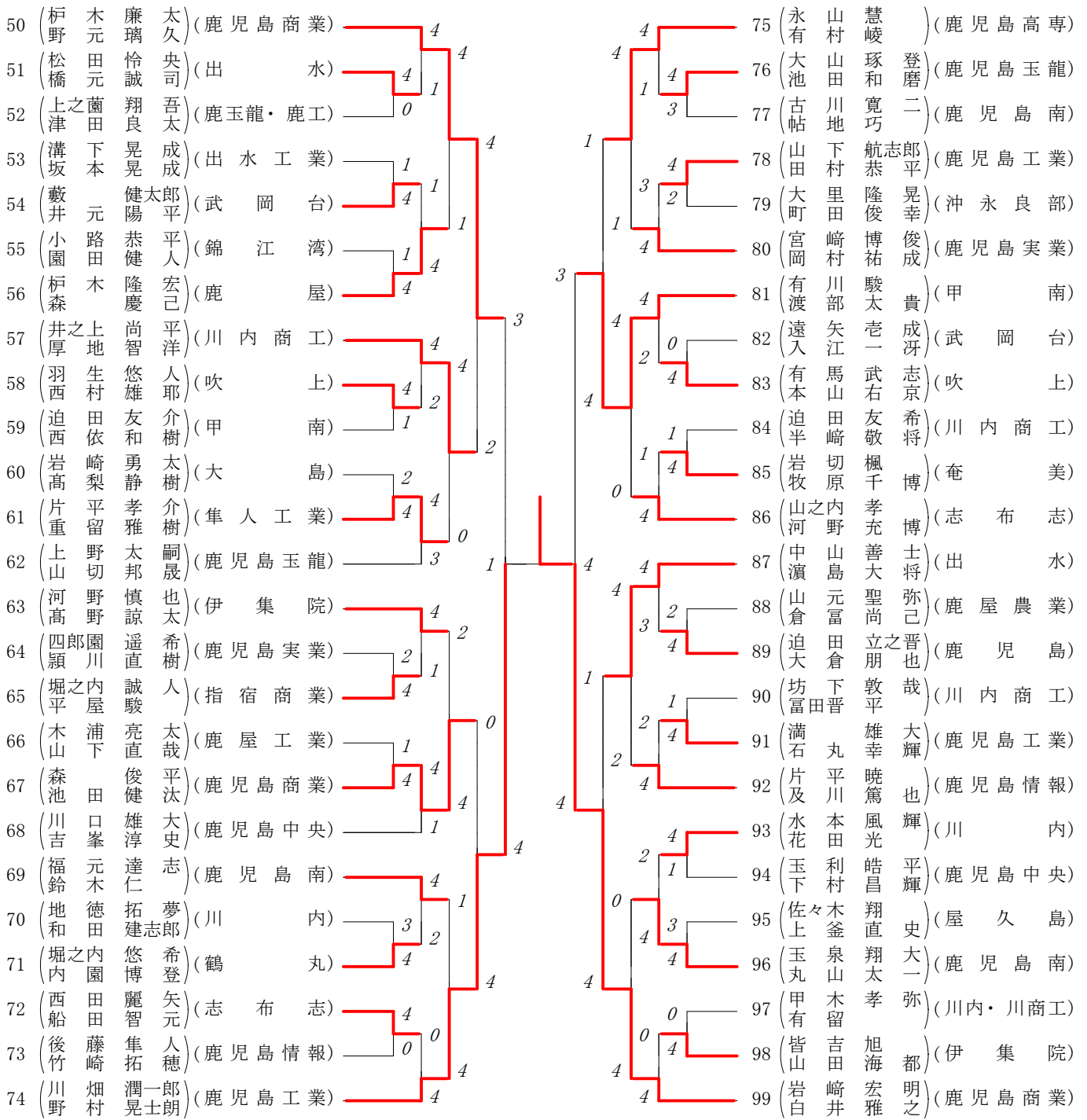

第5ブロック

第6ブロック

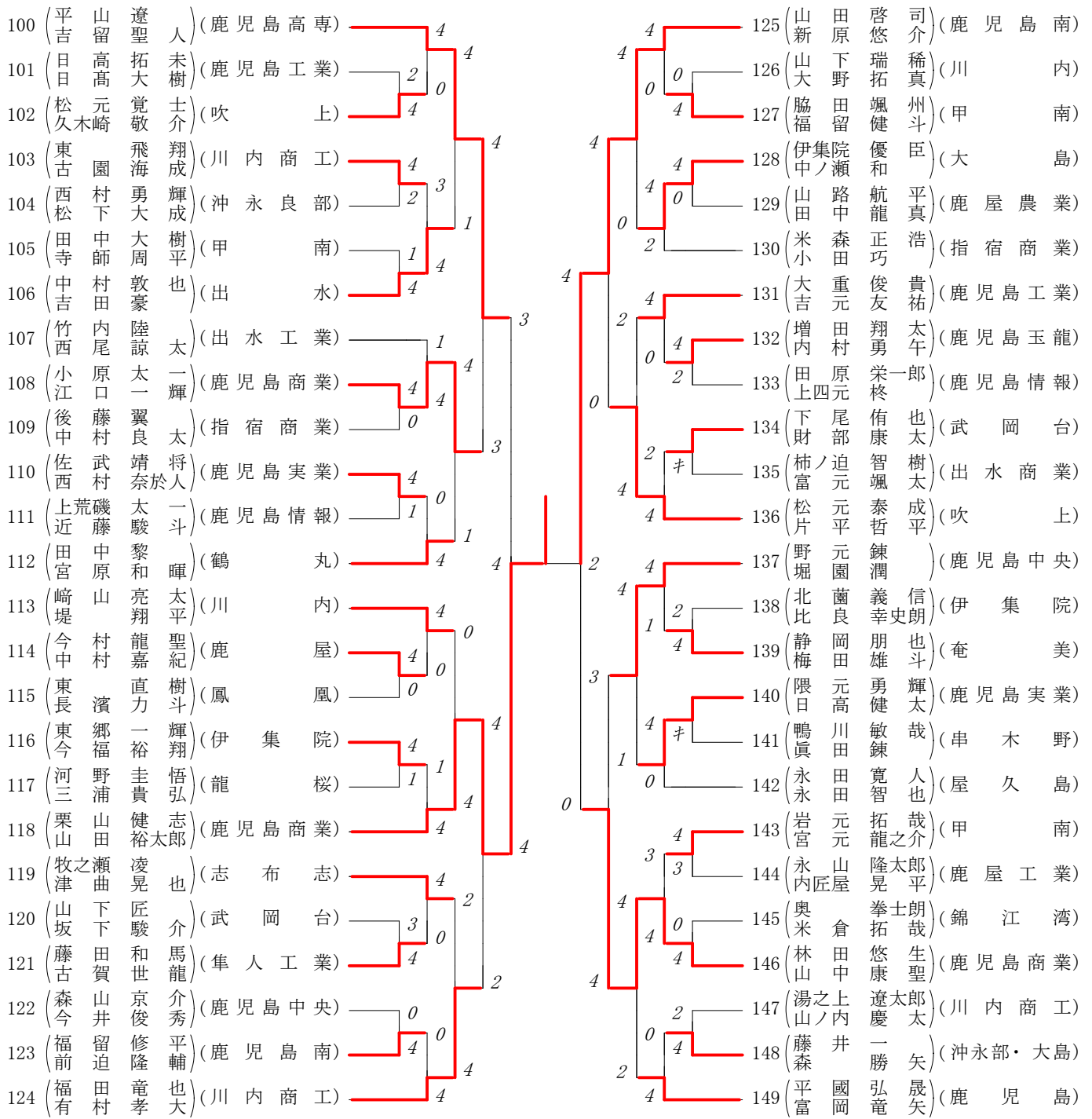

第7ブロック

第8ブロック

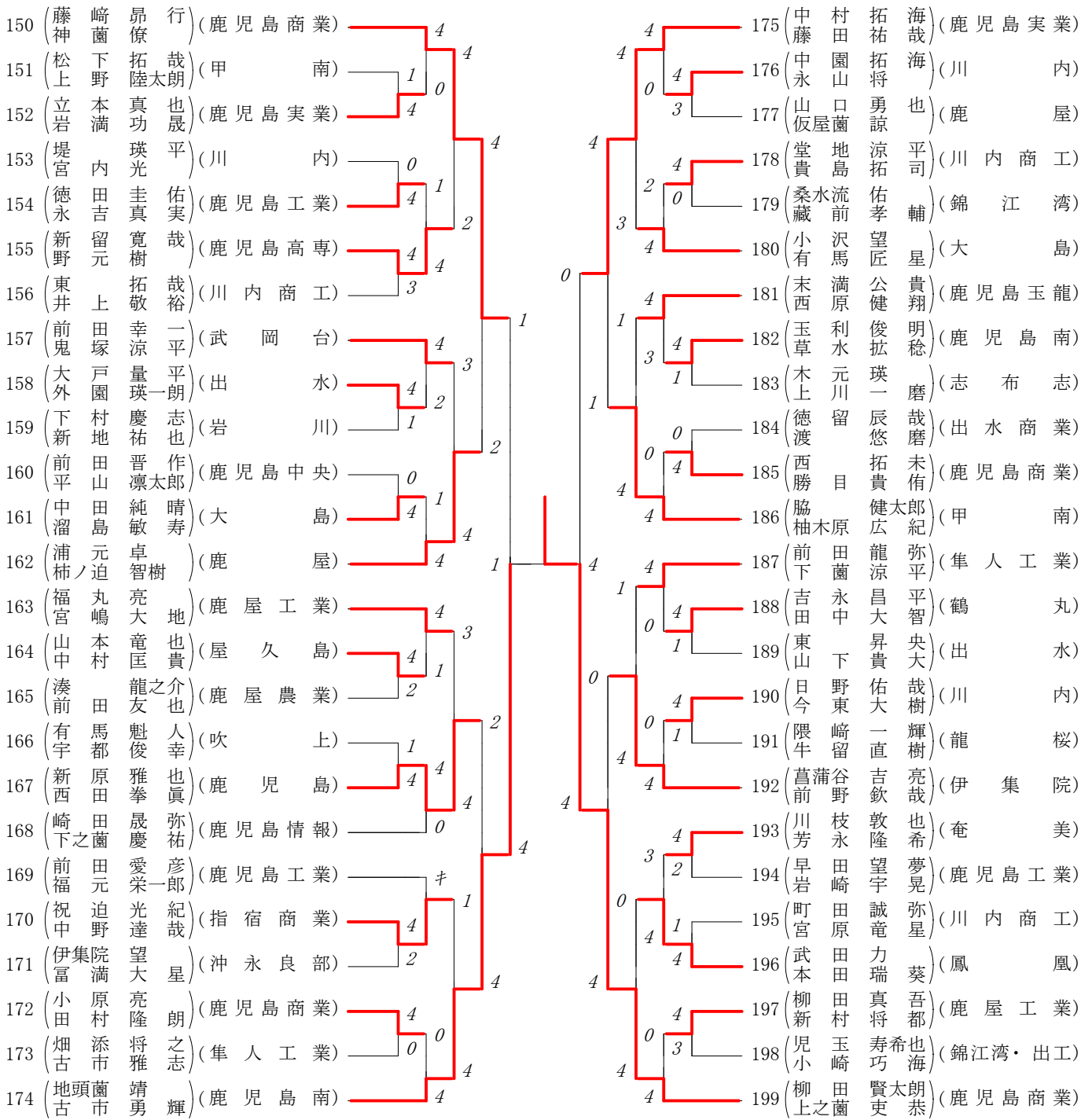

2013年度 春季 :ダブルス ベスト 16 (参加組数:199) :ソフトテニス

- 1 寺 迫 孝 輝(2) (鹿児島)
- 25 内 村 和 裕(1) (鹿児島商業)
- 37 濱 崎 利 央(2) (出水工業)
- 49 横 原 浩 樹(1) (鹿児島南)
- 50 柁 木 廉 太(1) (鹿児島商業)
- 74 川 畑 潤 一 郎(2) (鹿児島工業)
- 81 有 川 駿 (2) (甲南)
- 99 岩 崎 宏 明(2) (鹿児島商業)

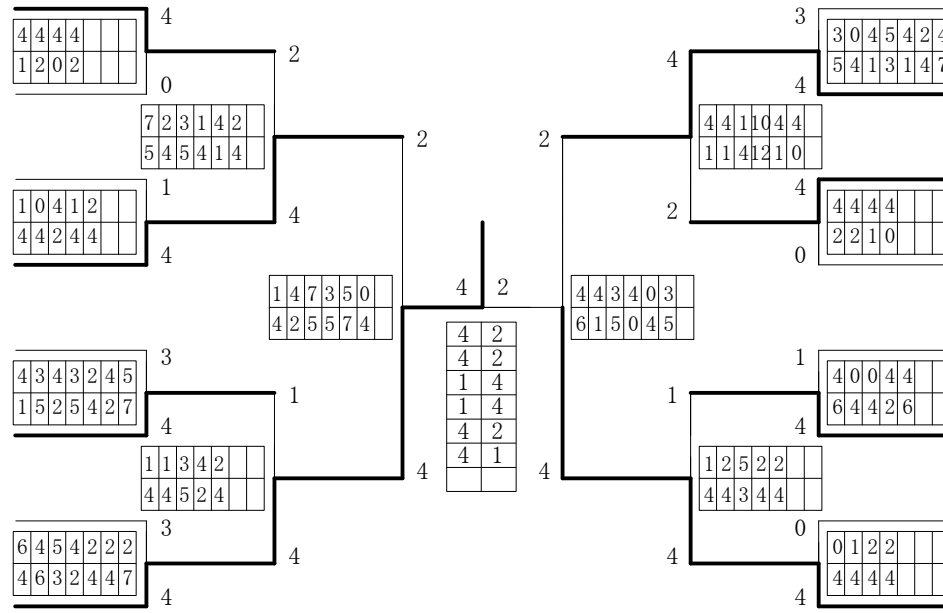

- 100 平 山 遼 (2) (鹿児島高専)
- 118 栗 山 健 志(1) (鹿児島商業)
- 125 山 田 啓 司(1) (鹿児島南)
- 146 林 田 悠 生(1) (鹿児島商業)
- 150 藤 崎 昂 行(1) (鹿児島商業)
- 174 地 頭 菌 靖 (1) (鹿児島南)
- 175 中 村 拓 海(2) (鹿児島実業)
- 199 柳 田 賢 太 朗(1) (鹿児島商業)