

第1ブロック

第2ブロック

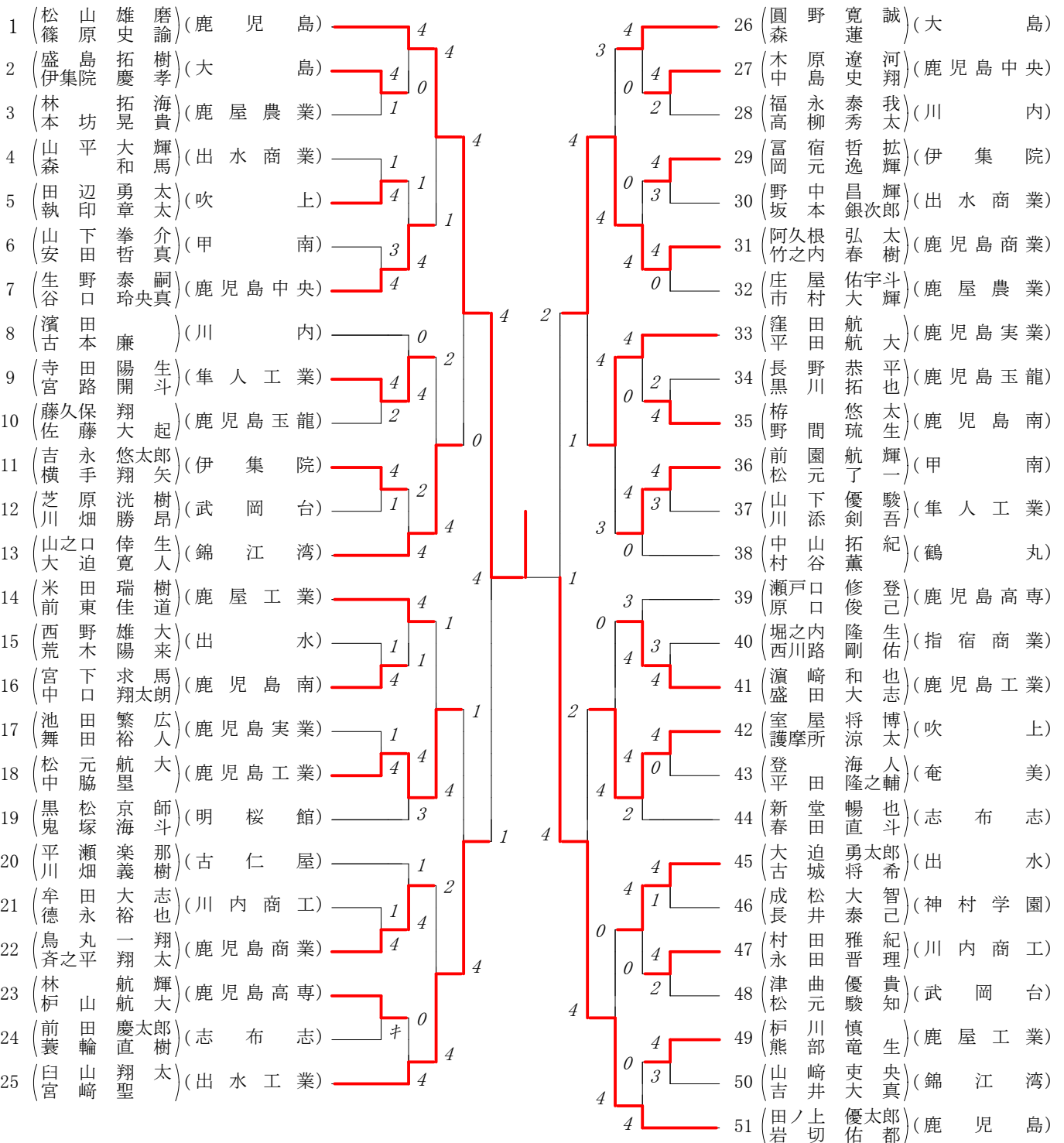

第3ブロック

第4ブロック

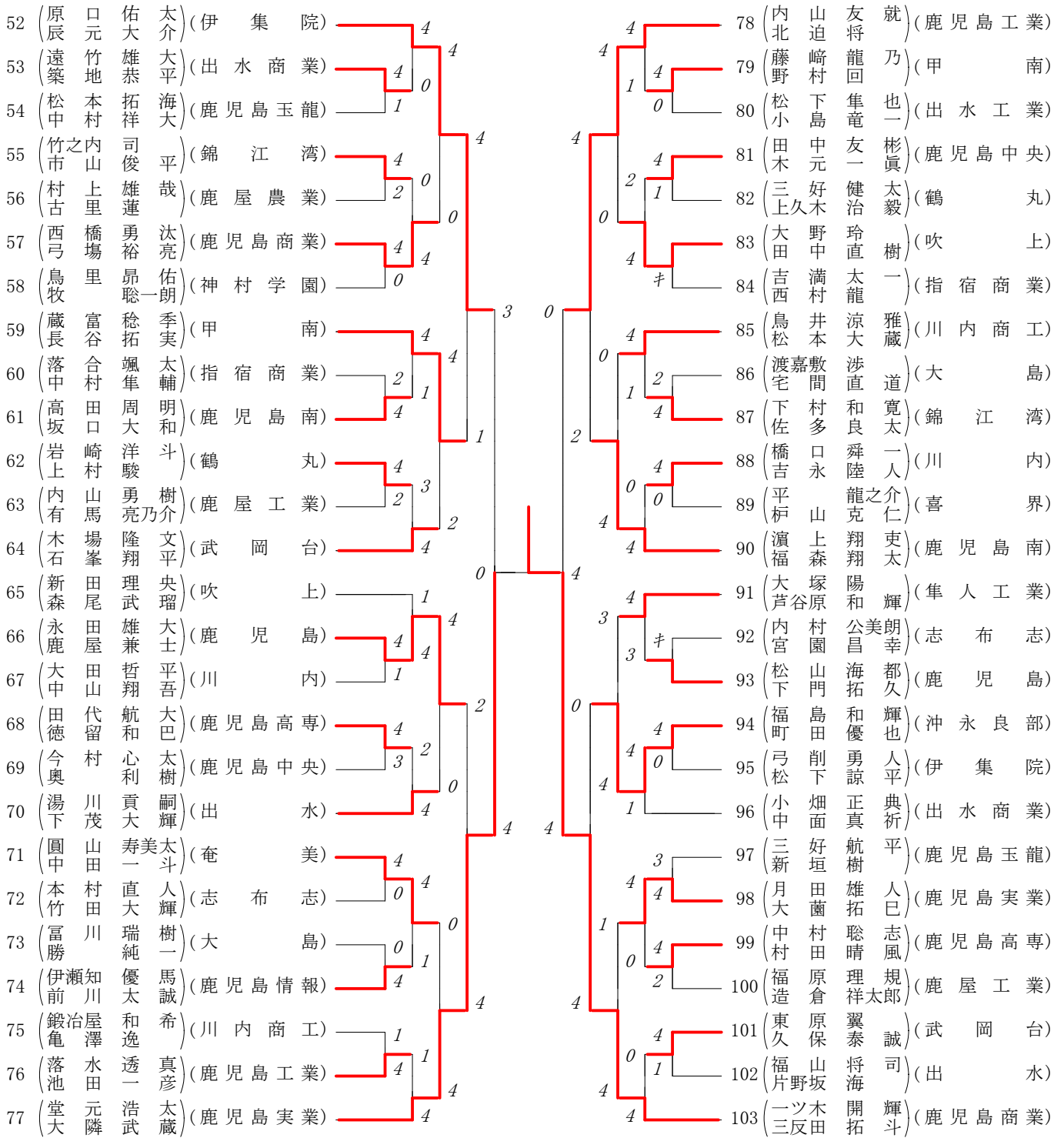

第5ブロック

第6ブロック

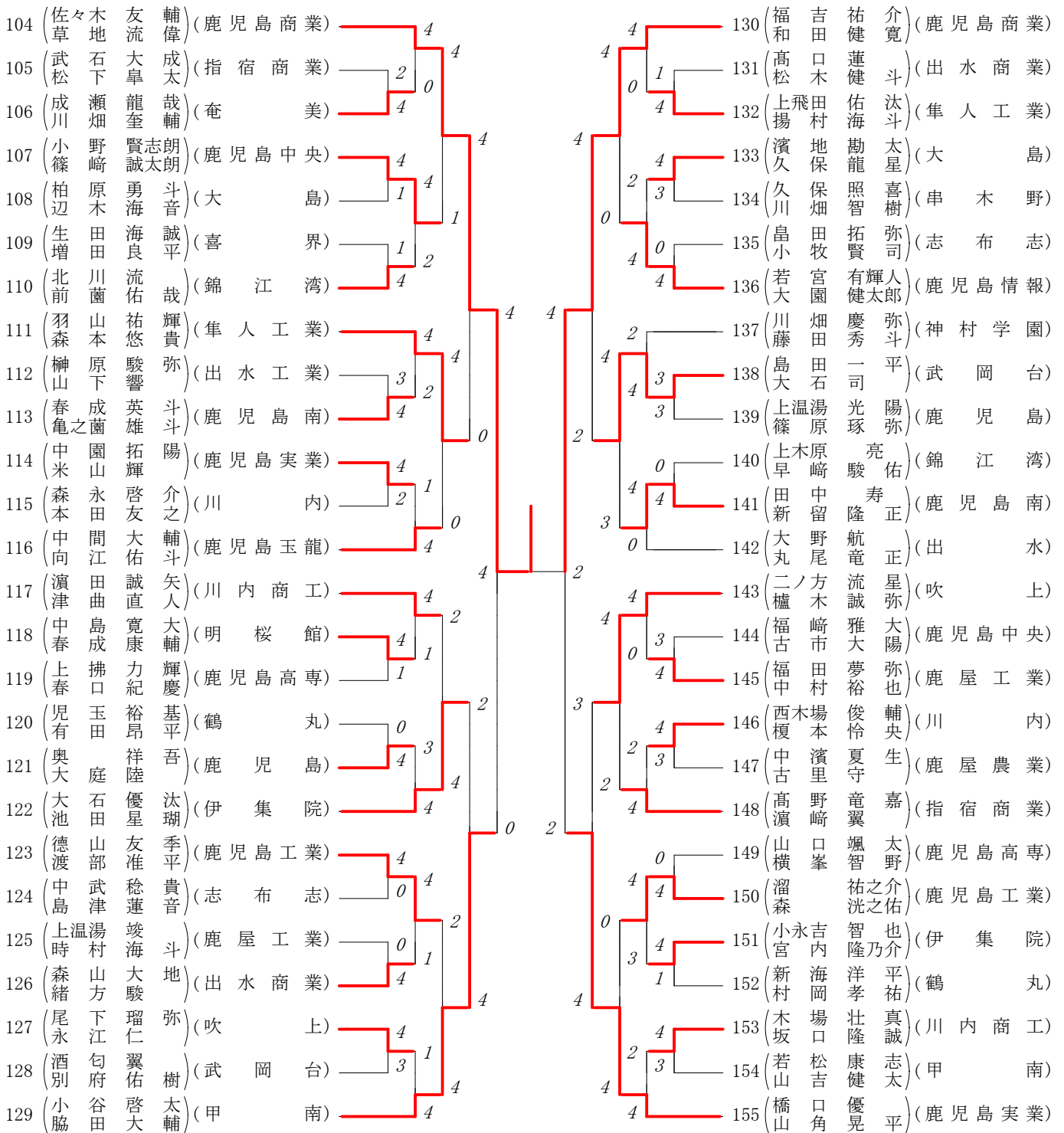

第7ブロック

第8ブロック

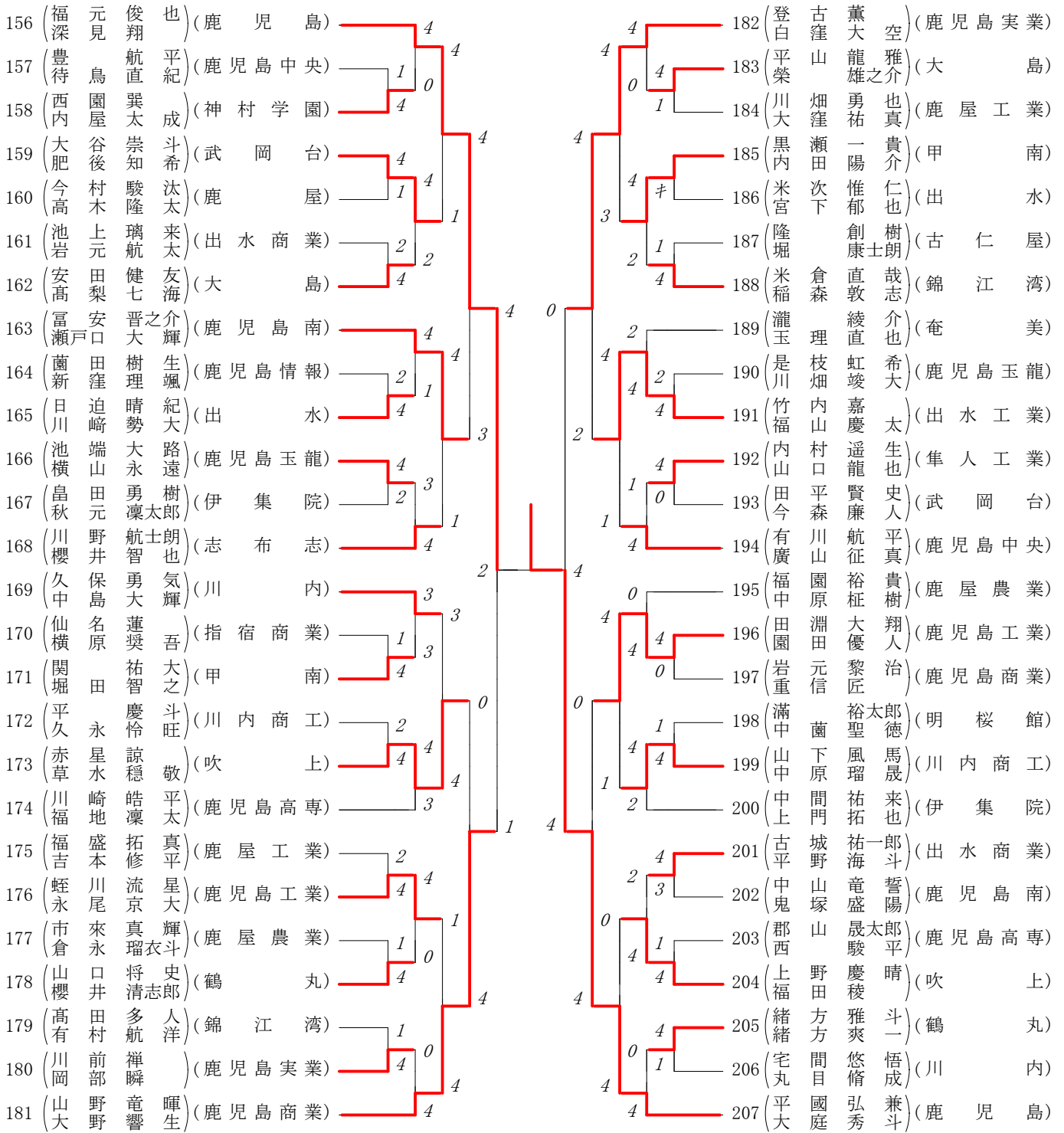

2015年度 新人戦

:ダブルス ベスト 16 (参加組数:207) :ソフトテニス

- 1 松山雄磨(2) (鹿児島)
- 25 白山翔太(2) (出水工業)
- 31 阿久根弘太(2) (鹿児島商業)
- 51 田ノ上優太郎(2) (鹿児島)
- 52 原口佑太(2) (伊集院)
- 77 堂元浩太(2) (鹿児島実業)
- 78 内山友就(2) (鹿児島工業)
- 103 一ツ木開輝(1) (鹿児島商業)

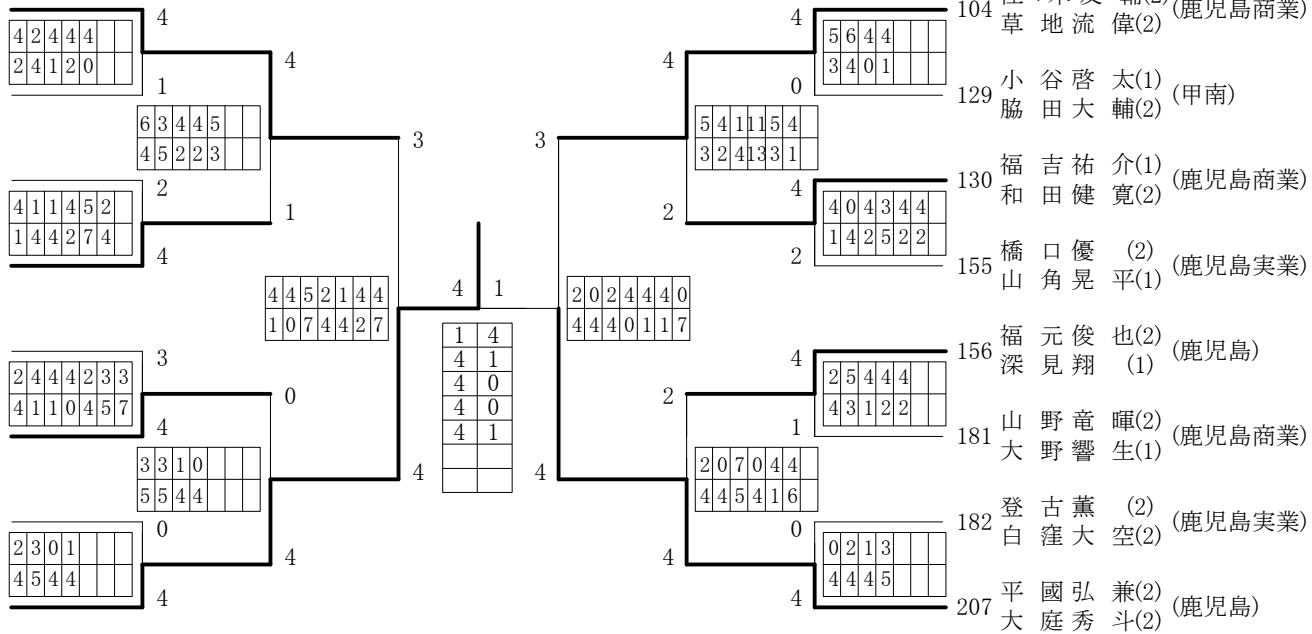

- 104 佐々木友輔(2) (鹿児島商業)
- 129 小谷啓太(1) (甲南)
- 130 福吉祐介(1) (鹿児島商業)
- 155 橋口優(2) (鹿児島実業)
- 156 福元俊也(2) (鹿児島)
- 181 山野竜暉(2) (鹿児島商業)
- 182 登古薫(2) (鹿児島実業)
- 207 平國弘兼(2) (鹿児島)

ベスト 16順位

- 1 一ツ木 開 輝(1)・三反田 拓 斗(2) (鹿児島商業)
- 2 平 國 弘 兼(2)・大 庭 秀 斗(2) (鹿児島)
- 3 松 山 雄 磨(2)・篠 原 史 諭(2) (鹿児島)
- 4 佐々木 友 輔(2)・草 地 流 偉(2) (鹿児島商業)
- 5 堂 元 浩 太(2)・大 隣 武 蔵(1) (鹿児島実業)
- 6 福 元 俊 也(2)・深 見 翔 (1) (鹿児島)
- 7 田ノ上 優太郎(2)・岩 切 佑 都(2) (鹿児島)
- 8 福 吉 祐 介(1)・和 田 健 寛(2) (鹿児島商業)
- 9 内 山 友 就(2)・北 迫 将 (2) (鹿児島工業)
- 10 登 古 薫 (2)・白 窪 大 空(2) (鹿児島実業)
- 11 臼 山 翔 太(2)・宮 崎 聖 (2) (出水工業)
- 12 小 谷 啓 太(1)・脇 田 大 輔(2) (甲 南)
- 13 原 口 佑 太(2)・辰 元 大 介(2) (伊集院)
- 14 山 野 竜 暉(2)・大 野 響 生(1) (鹿児島商業)
- 15 阿久根 弘 太(2)・竹之内 春 樹(1) (鹿児島商業)
- 16 橋 口 優 (2)・山 角 晃 平(1) (鹿児島実業)