

第1ブロック

第2ブロック

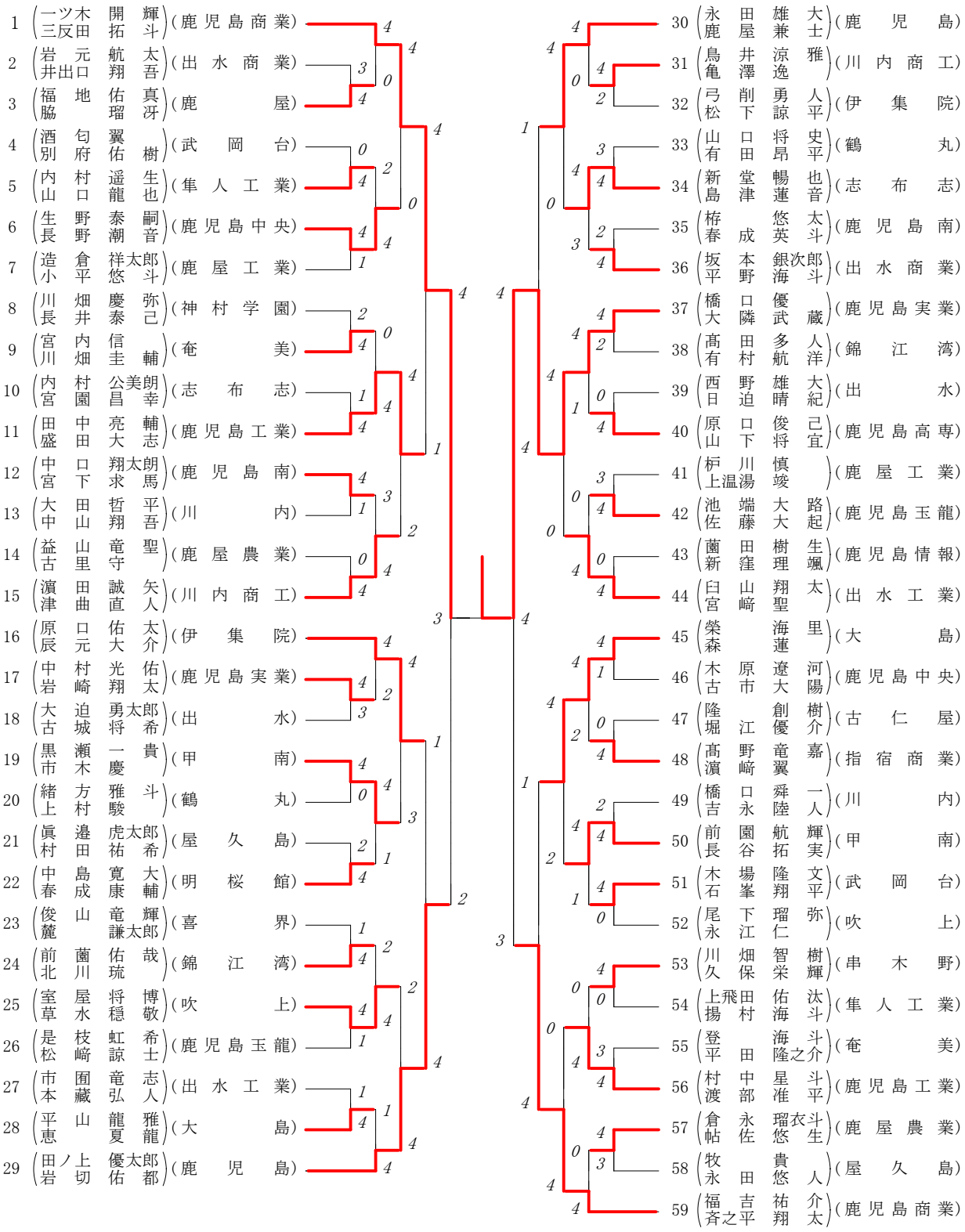

第3ブロック

第4ブロック

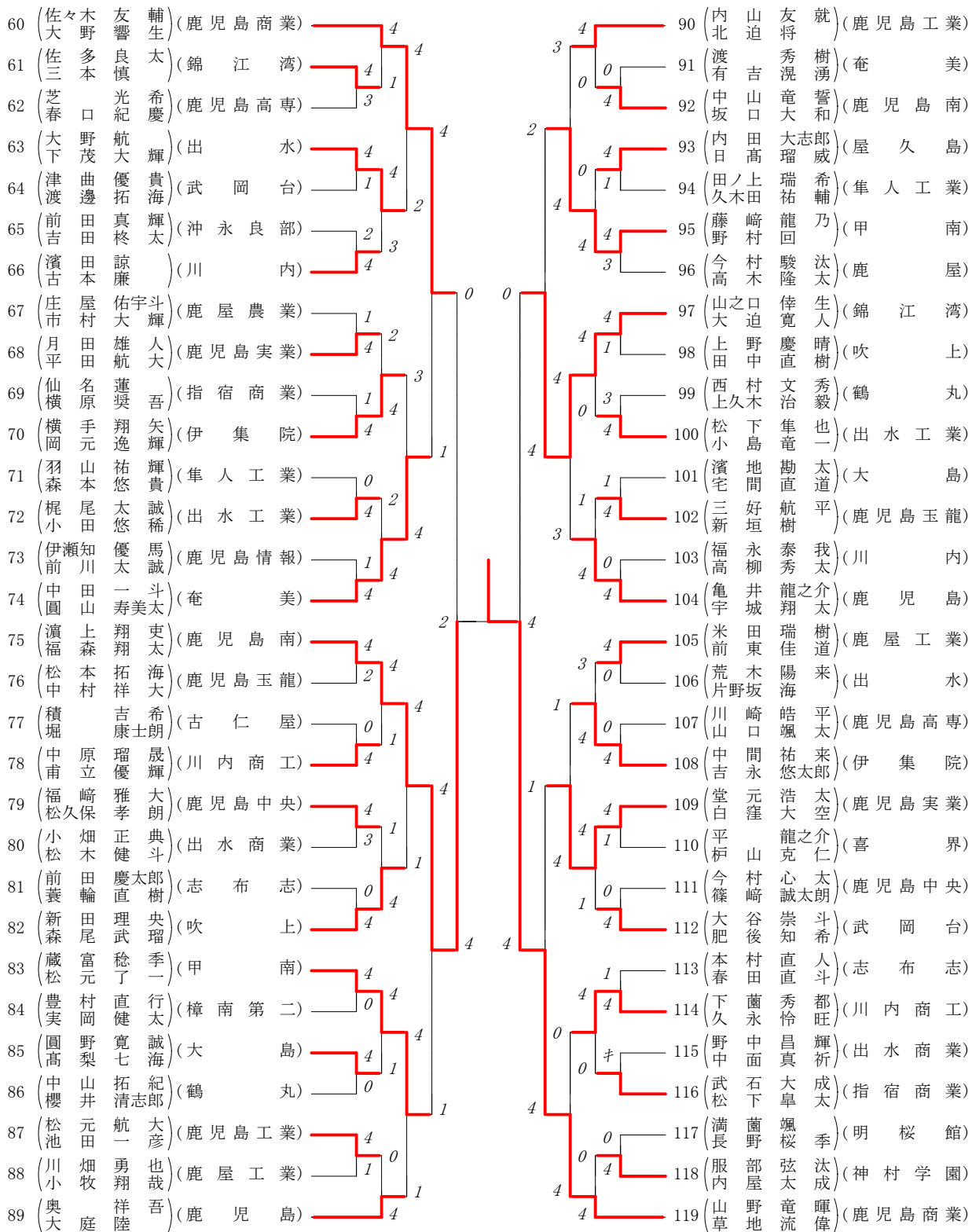

第5ブロック

第6ブロック

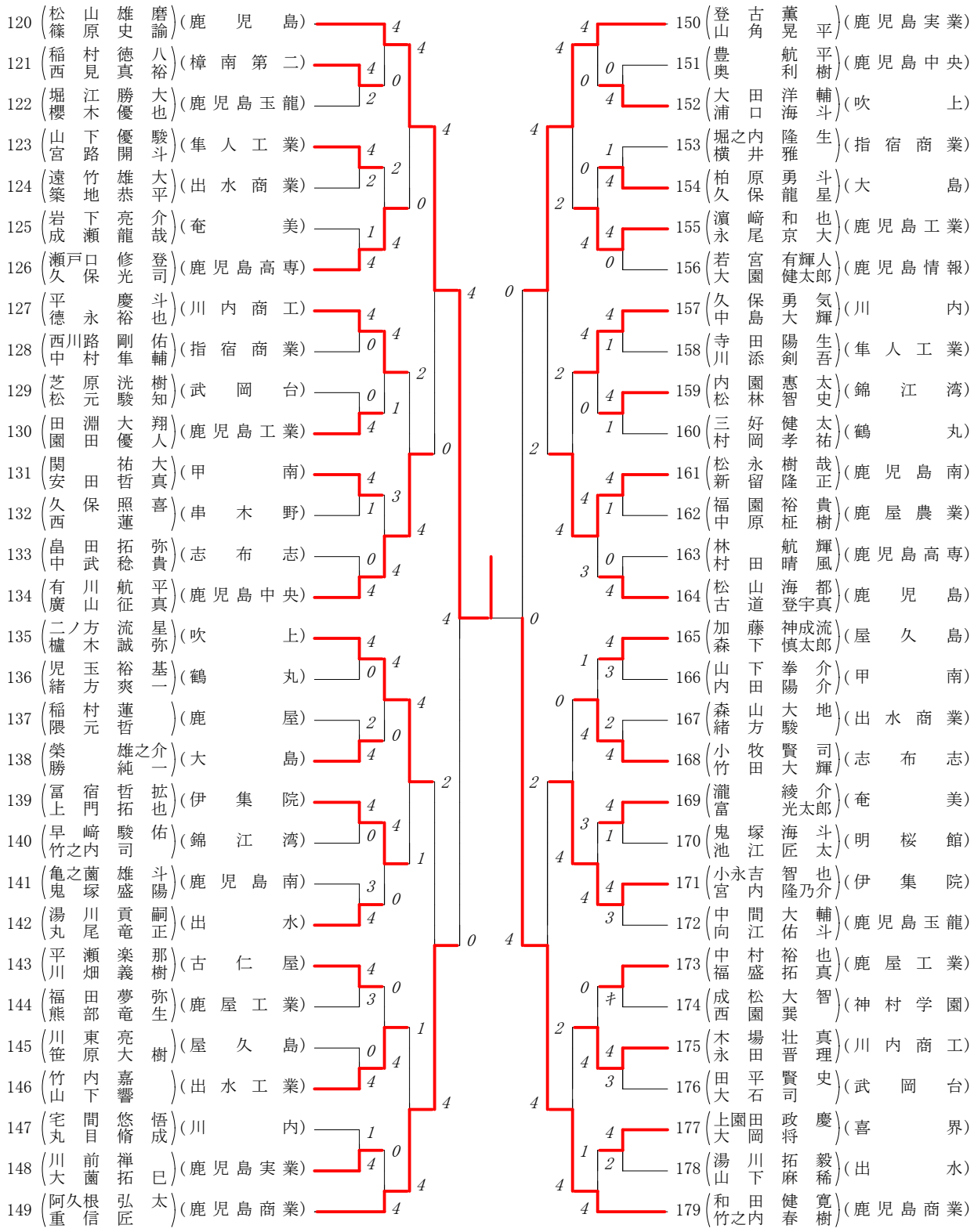

第7ブロック

第8ブロック

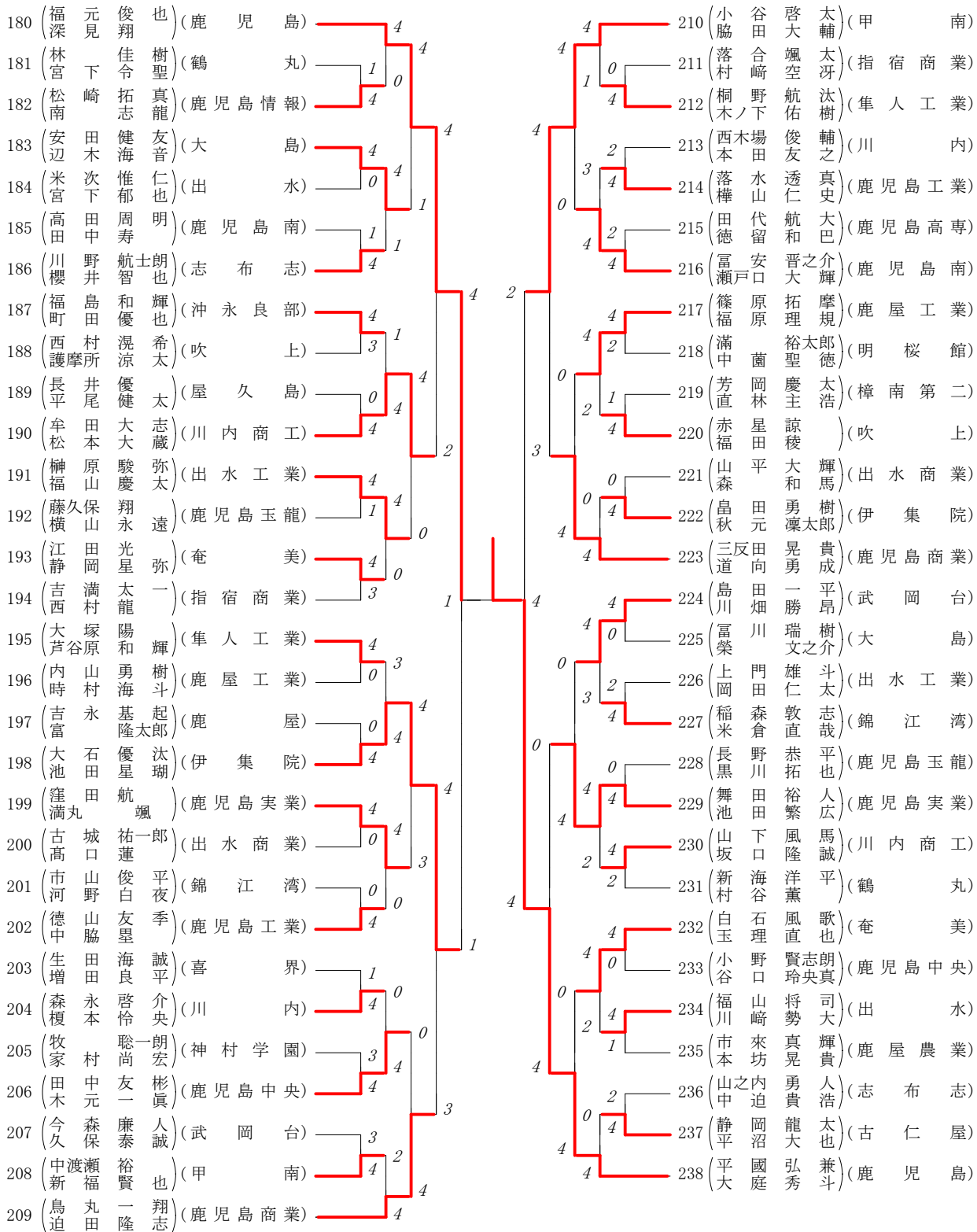

# 2016年度 高校総体 個人対抗戦:男子 :ダブルス ベスト 16 (参加組数:238) :ソフトテニス

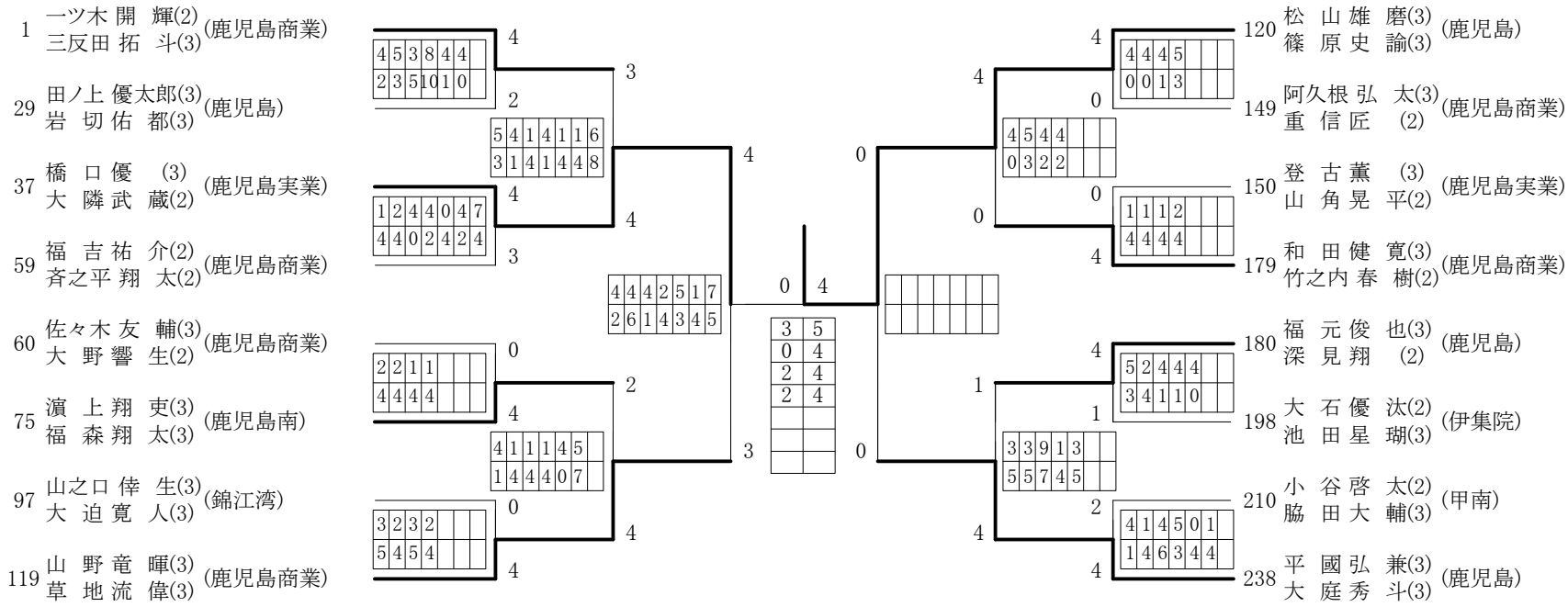

第69回鹿児島県高等学校総合体育大会ソフトテニス競技 男子個人戦成績

準決勝

橋口優	・	大隣武蔵	(鹿児島実業)	④	-	3	山野竜暉	・	草地流偉	(鹿児島商業)	
松山雄磨	・	篠原史諭	(鹿児島)	④	-	0	棄権	平國弘兼	・	大庭秀斗	(鹿児島)

決勝戦

橋口優	・	大隣武蔵	(鹿児島実業)	0	-	④	松山雄磨	・	篠原史諭	(鹿児島)
-----	---	------	---------	---	---	---	------	---	------	-------

3位決定戦

山野竜暉	・	草地流偉	(鹿児島商業)	④	-	0	棄権	平國弘兼	・	大庭秀斗	(鹿児島)
------	---	------	---------	---	---	---	----	------	---	------	-------

5～8位決定予備戦

一ツ木開輝	・	三反田拓斗	(鹿児島商業)	④	-	3	濱上翔吏	・	福森将太	(鹿児島南)
和田健寛	・	竹之内春樹	(鹿児島商業)	0	-	④	福元俊也	・	深見翔	(鹿児島)

5位決定戦

一ツ木開輝	・	三反田拓斗	(鹿児島商業)	④	-	2	福元俊也	・	深見翔	(鹿児島)
-------	---	-------	---------	---	---	---	------	---	-----	-------

7位決定戦

濱上翔吏	・	福森将太	(鹿児島南)	④	-	0	和田健寛	・	竹之内春樹	(鹿児島商業)
------	---	------	--------	---	---	---	------	---	-------	---------

最終順位

1位	松山雄磨	・	篠原史諭	(鹿児島)
2位	橋口優	・	大隣武蔵	(鹿児島実業)
3位	山野竜暉	・	草地流偉	(鹿児島商業)
4位	平國弘兼	・	大庭秀斗	(鹿児島)
5位	一ツ木開輝	・	三反田拓斗	(鹿児島商業)
6位	福元俊也	・	深見翔	(鹿児島)
7位	濱上翔吏	・	福森将太	(鹿児島南)
8位	和田健寛	・	竹之内春樹	(鹿児島商業)