

第 13 回
ナガセケンコー杯
ソフトテニス大会

2017年10月18日(水)

鹿児島市東開庭球場

開会式 午前9時

【予備日】10月25日(水)

主催 ナガセケンコー株式会社

主管 鹿児島県レディースソフトテニス連盟

A・B級予選リーグ

優勝

Aパート		1	2	3	勝率	順位
1	江口・田中 (オレンジ)		2	④	1 2	2
2	橋口・久保 (新星レディース・清水ベアーズ)	④		④	2 2	1
3	地福・田丸 (伊敷レディース)	3	1		0 2	3

Bパート		4	5	6	勝率	順位
4	田畑・比江島 (川内オールスター・新星レディース)		④	④	2 2	1
5	小瀬戸・中村 (ミント・ゆすいん)	0		2	0 2	3
6	久保・永見 (マーガレット)	2	④		1 2	2

Cパート		7	8	9	勝率	順位
7	岩重・川畑 (カトレア)		④	④	2 2	1
8	北・本 (サンレディース・加世田SS)	3		0	0 2	3
9	植原・福嶋 (サンレディース)	0	④		1 2	2

Dパート		10	11	12	勝率	順位
10	吉松・宮内 (新星レディース・ひまわり)		④	④	2 2	1
11	染川・重松 (川内オールスター)	0		④	1 2	2
12	木佐木・松下 (一球)	1	0		0 2	3

Eパート		13	14	15	勝率	順位
13	酒瀬川・福山 (伊敷レディース)		④	④	2 2	1
14	上船・徳永 (イーグル)	0		0	0 2	3
15	松本・松崎 (川内フレンズ)	2	④		1 2	2

迫・岩崎
(いぶすき・ひまわり)

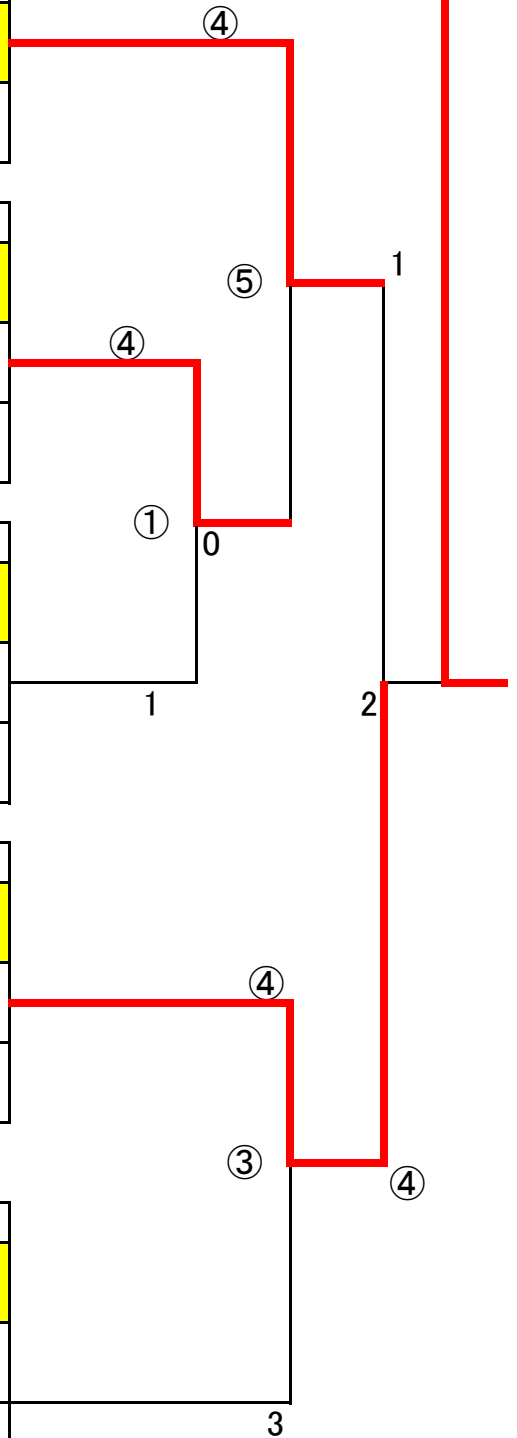

Fパート		16	17	18	勝率	順位
16	山口・前原 (サンレディース・明和さつき)		2	2	0 2	3
17	柳・森 (川内オールスター・ちびくろ)	④		3	1 2	2
18	天野・佐多 (明和さつき)	④	④		2 2	1

Gパート		19	20	21	勝率	順位
19	持永・福山 (マーガレット)		④	④	2 2	1
20	大塚・松山 (ジャスト)	0		1	0 2	3
21	今泉・徳丸 (明和さつき・オレンジ)	2	④		1 2	2

Hパート		22	23	24	勝率	順位
22	迫・岩崎 (いぶすき・ひまわり)		④	④	2 2	1
23	南・朝倉 (イーグル)	0		0	0 2	3
24	福田・蓑輪 (ミント)	0	④		1 2	2

Iパート		25	26	27	勝率	順位
25	上四元・才田 (カトレア)		④	④	2 2	1
26	前田・源 (オーロラ)	1		④	1 2	2
27	樹・新村 (オレンジ)	1	1		0 2	3

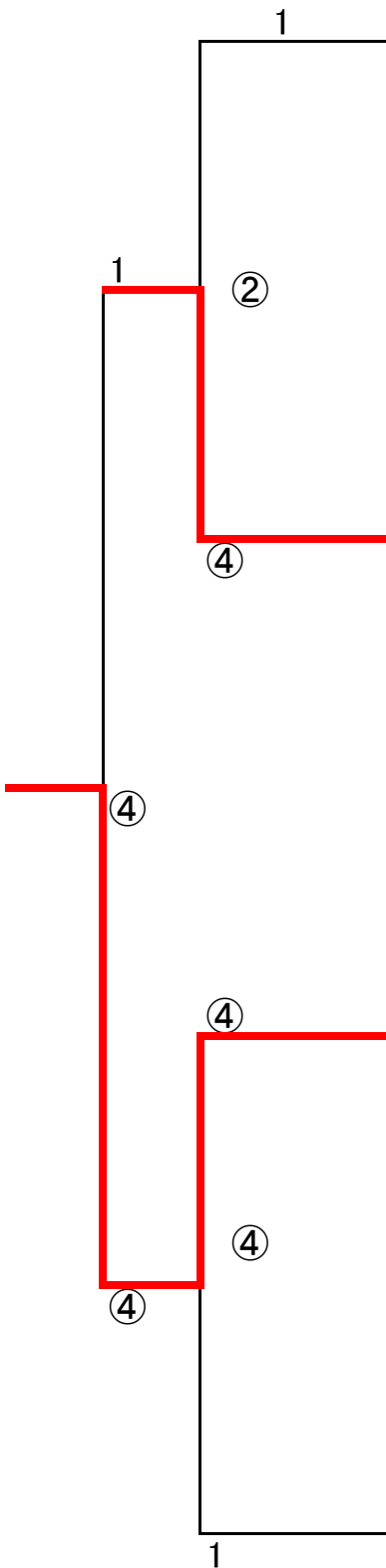

《B級決勝トーナメント》

優勝
地福・田丸
(伊敷レディース)

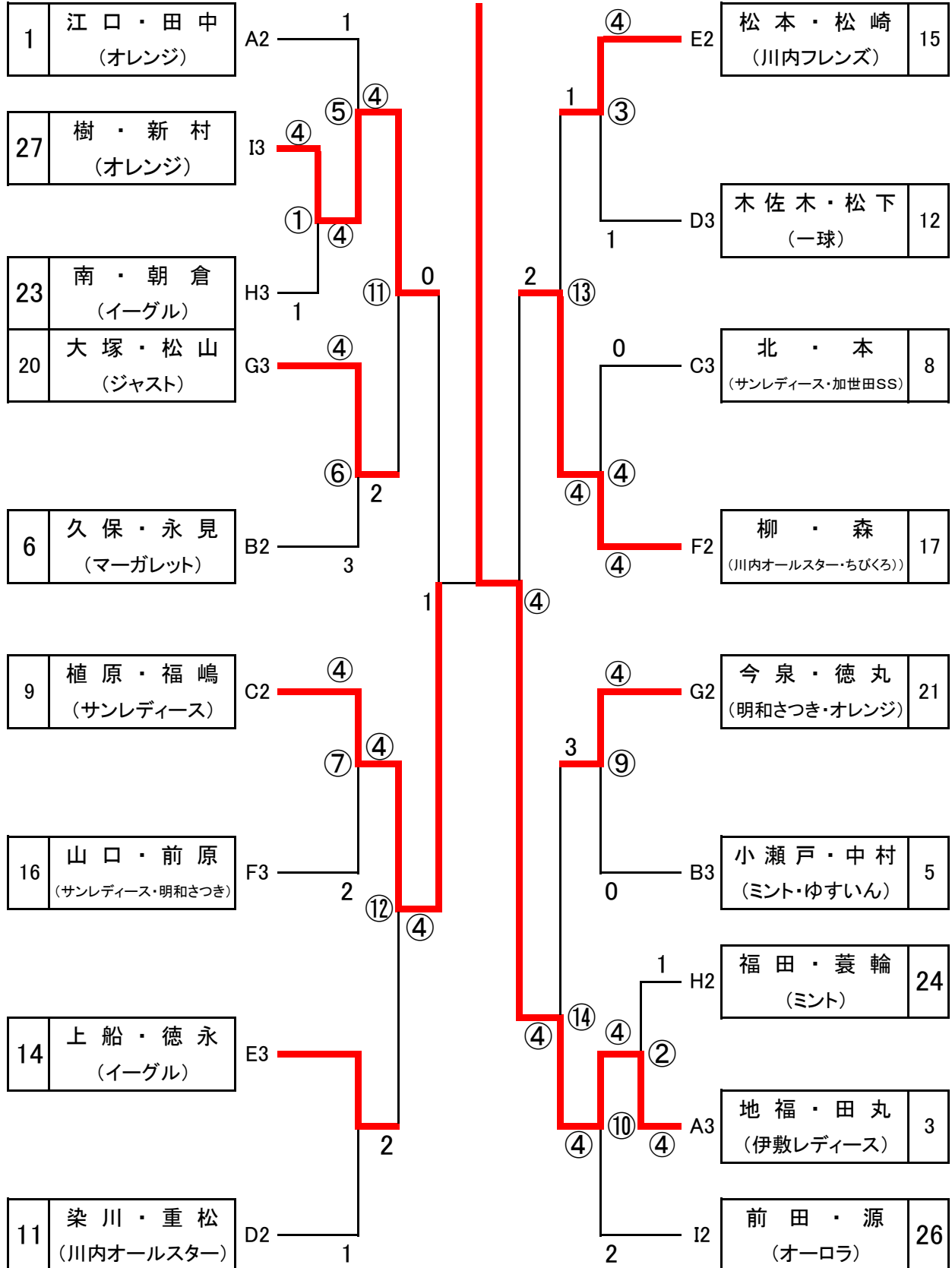

女子 C 級

Aパート		31	32	33	34	勝率	順位
31	田平・宮内 (ゆすいん)		④	④	④	3/3	1
32	横木・西原 (イーグル・ゆりの会)	0		1	1	0/3	4
33	岩元・岡村 (いぶすき)	2	④		1	1/3	3
34	上園・江田 (健球女子・明和さつき)	1	④	④		2/3	2

Bパート		35	36	37	38	勝率	順位
35	古里・毛利 (ミント)		1	1	0	0/3	4
36	西村・山口 (伊敷レディース)	④		④	1	2/3	2
37	長井・小野 (武岡ハイランド・オレンジ)	④	2		3	1/3	3
38	清水・北吉 (伊敷レディース・鹿屋さくら)	④	④	④		3/3	1

C級 決勝トーナメント

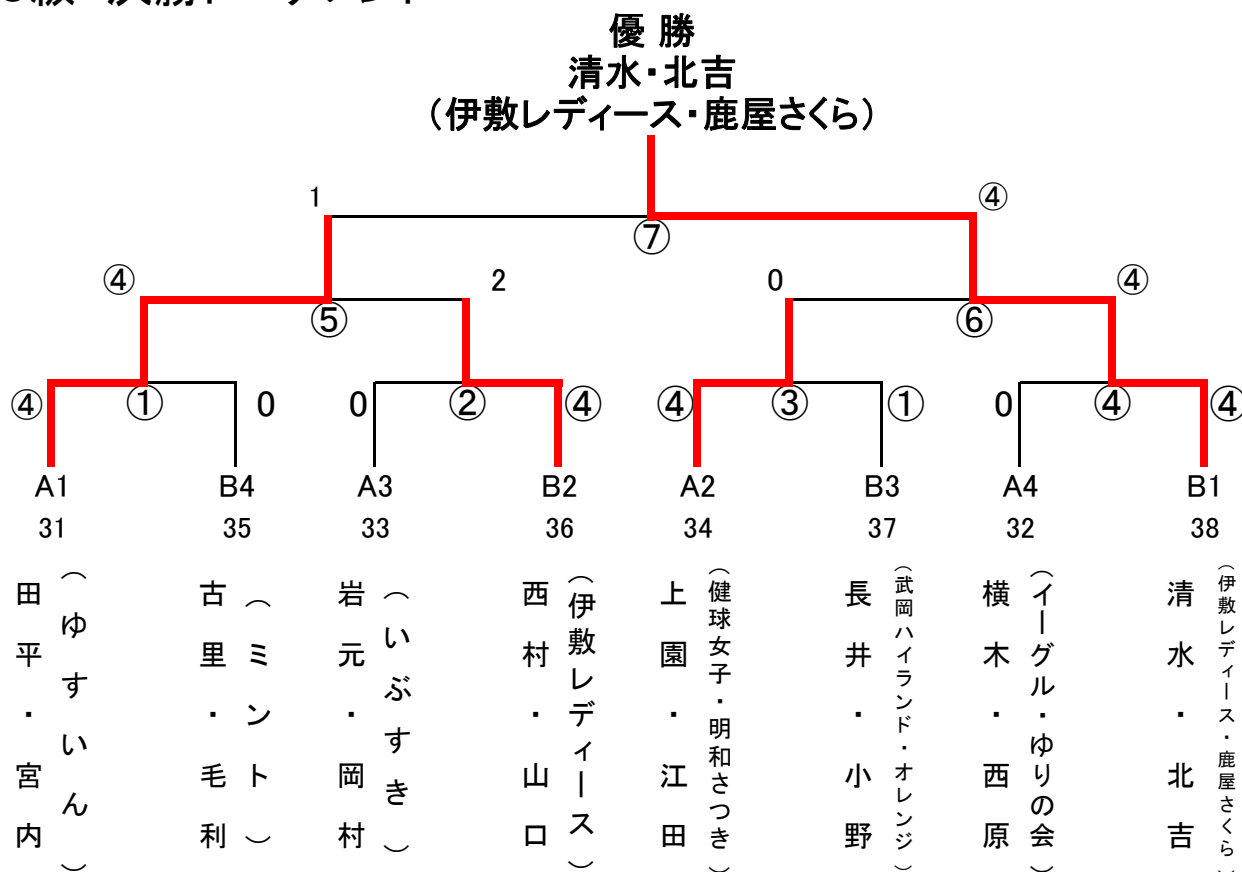

男子 A 級

予選リーグ

Aパート		41	42	43	勝率	順位
41	竹林・藤崎 (きらく)		④	2	1 2	2
42	三角・鮫島 (オレンジ・白球会)	3		3	0 2	3
43	枝元・今吉 (伊敷YUYU)	④	④		2 2	1

Bパート		44	45	46	47	勝率	順位
44	麻生・徳永 (伊敷クラブ・日曜)		④	④	3	2 3	2
45	西村・坂ノ上 (NTT・伊敷クラブ)	0		④	0	1 3	3
46	前田・本坊 (西伊敷同好会・日曜)	0	1		0	0 3	4
47	村山・井川 (日曜・チーム・さくら)	④	④	④		3 3	1

決勝トーナメント

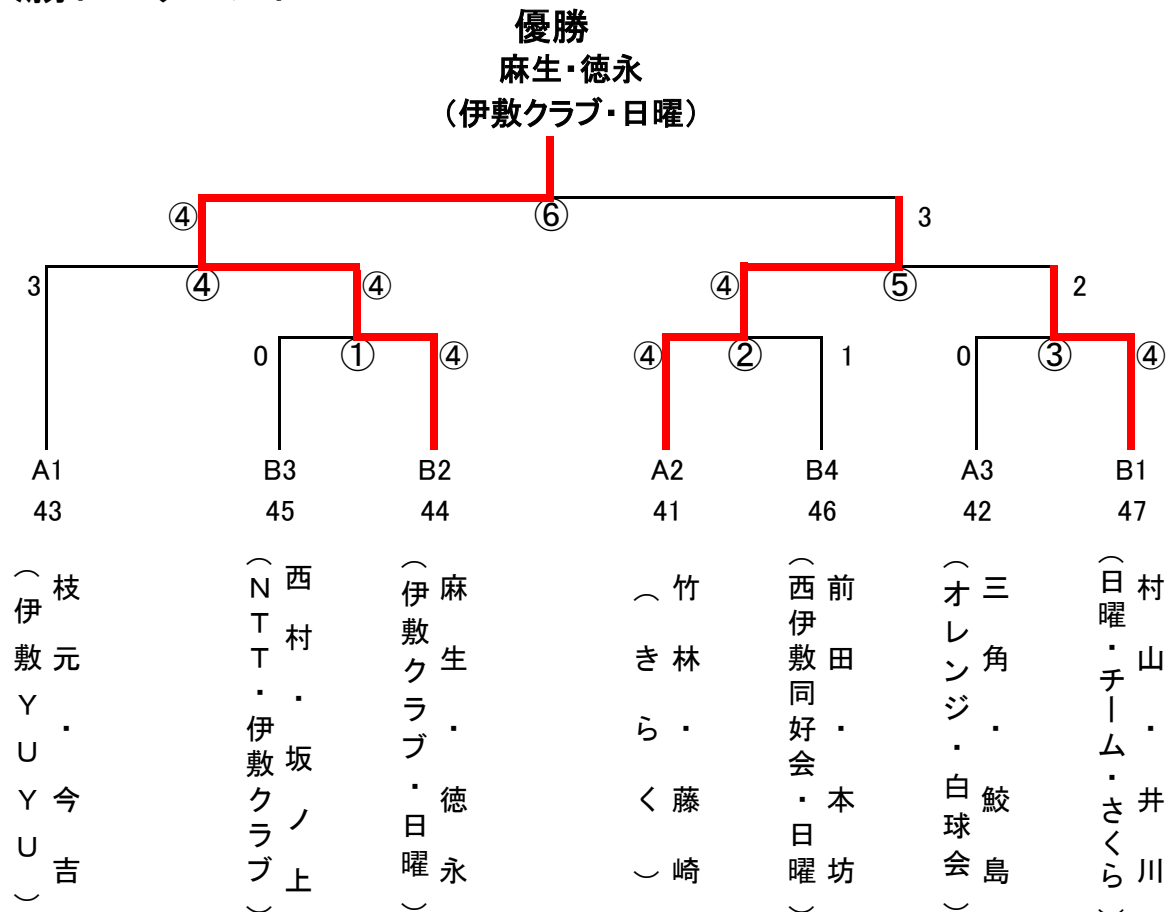

男子 B 級 予選リーグ

Aパート		51	52	53	勝率	順位
51	小瀬戸・辛島 (ミント・日曜)		④	④	2 2	1
52	田原迫・徳重 (指宿水曜・一球)	3		④	1 2	2
53	東・川畑 (西伊敷同好会)	0	2		0 2	3

Bパート		54	55	56	勝率	順位
54	梶・有馬 (健球)		④	④	2 2	1
55	平・宮脇 (マーガレット・日曜)	0		④	1 2	2
56	古江・古江 (チーム・さくら)	0	1		0 2	3

Cパート		57	58	59	勝率	順位
57	森・東屋敷 (吉野)		2	2	0 2	3
58	鵜瀬・出水田 (鹿屋SKR・鹿屋クラシック)	④		3	1 2	2
59	大塚・浜田 (ジャスト・NTT)	④	④		2 2	1

Dパート		60	61	62	勝率	順位
60	島津・石田 (日曜)		④	④	2 2	1
61	片平・脇田 (TMU・白球会)	3		④	1 2	2
62	川口・元山 (NTT・ゆすいん)	2	2		0 2	3

男子 C 級 予選リーグ

Aパート		71	72	73	勝率	順位
71	濱田・池田 (ゆりの会)		④	2	1 2	2
72	羽生・宮内 (伊敷クラブ・谷山)	2		1	0 2	3
73	福元・石田 (日曜)	④	④		2 2	1

Bパート		74	75	76	勝率	順位
74	福永・田尻 (西伊敷同好会)		2	2	0 2	3
75	石澤・若松 (ゆりの会・きらく)	④		2	1 2	2
76	岩越・白石 (フレンズ・一球)	④	④		2 2	1

男子B級 決勝トーナメント

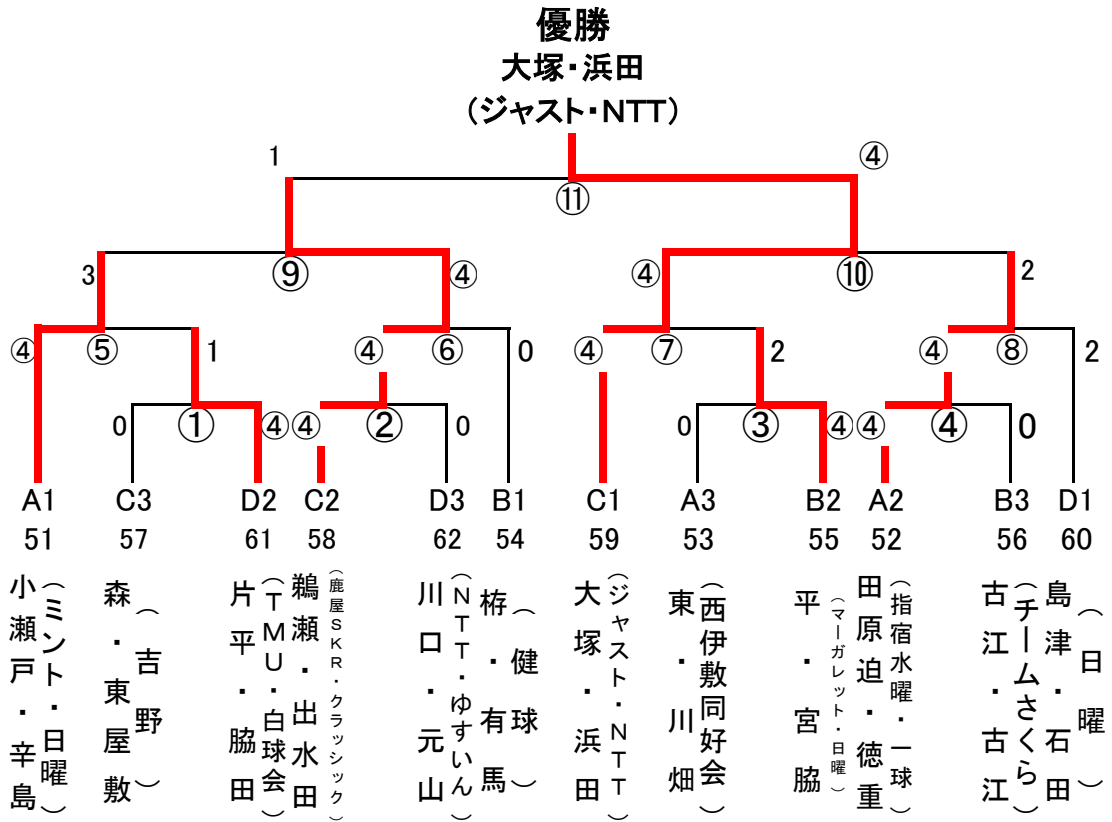

男子C級 決勝トーナメント

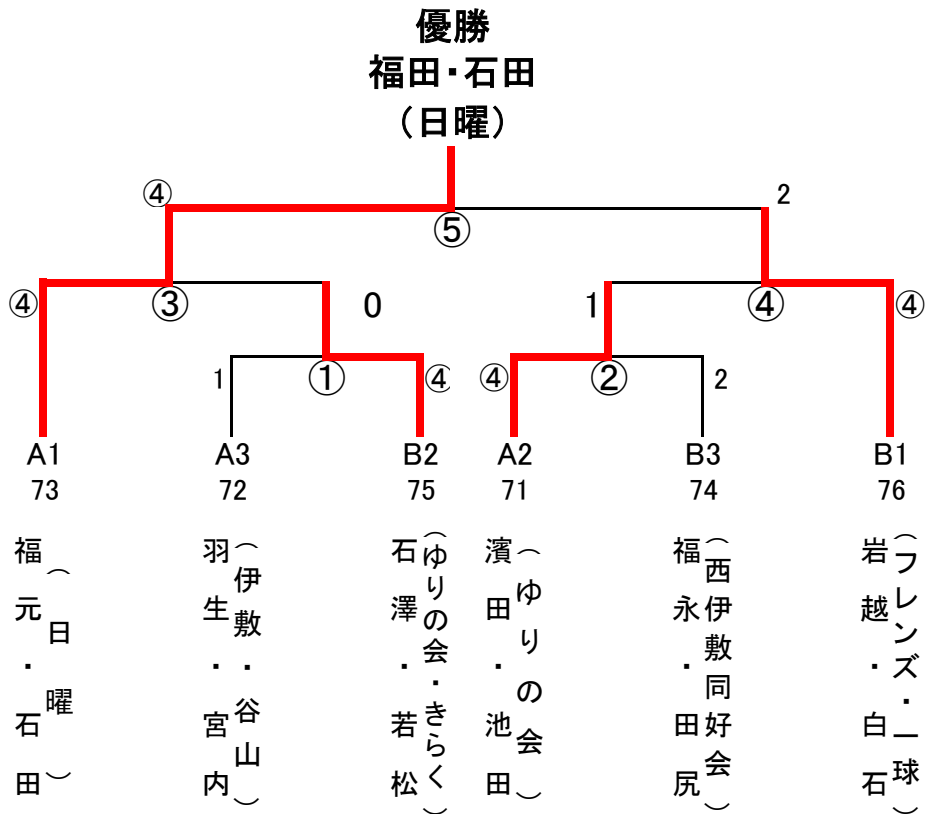

第13回 ナガセケンコー杯 ソフトテニス大会
成 績 表

種 目	優 勝	準 優 勝	3 位	3 位
女子A級	迫 和代 岩崎 節子 (いぶすき ひまわり)	吉松 朋美 宮内 悦子 (新星レディース ひまわり)	持永 くるみ 福山 美代子 (マーガレット)	橋口 ゆう子 久保 京子 (新星レディース 清水ベアーズ)
女子B級	地福 みゆき 田丸 道子 (伊敷レディース)	植原 真利子 福嶋 弥生 (サンレディース)	柳 陽子 森 育子 (川内オールスター ちびくろ)	樹 明美 新村 頼枝 (オレンジ)
女子C級	清水 和子 北吉 スミ子 (伊敷レディース) 鹿屋さくら)	田平 和子 宮内 いづみ (ゆすいん)	上園 洋子 江田 主子 (健球女子 明和さつき)	西村 あけみ 山口 一美 (伊敷レディース)
男子A級	麻生 和雄 徳永 悟志 (伊敷クラブ 日曜クラブ)	竹林 政幸 藤崎 誠 (きらく)	枝元 常夫 今吉 敦男 (伊敷YUYU)	井川 清美 村山 光一 (チーム・さくら 日曜クラブ)
男子B級	大塚 公雄 浜田 正二 (ジャスト NTT)	鵜瀬 英志 出水田 芳男 (鹿屋SKR クラシック)	小瀬戸 一郎 辛島 康明 (ミント 日曜クラブ)	田原迫 孝一 徳重 秀志 (指宿水曜 一球クラブ)
男子C級	福元 純生 石田 政則 (日曜クラブ)	岩越 秀美 白石 一法 (フレンズ 一球クラブ)	若松 昭八 石澤 卓 (きらく ゆりの会)	濱田 徹 池田 忠紀 (ゆりの会)