

第1ブロック

1	(一ツ木 開 輝)	(鹿 児 島 商 業)	4
2	(西千 田 悠 起)	(武 台・ 錦 江 湾)	0
3	(前中 田 龍 星)	(出 水 商 業)	4
4	(稲限 村 元 連)	(鹿 屋)	1
5	(三上 好 健 太)	(鶴 丸)	3
6	(富伊集 川 瑞 樹)	(大 島)	3
7	(鬼之 園 雄 斗)	(鹿 児 島 南)	4
8	(松宮 下 内 諒 乃)	(伊 集 院)	1
9	(河溝 野 口 達 也)	(錦 江 湾)	4
10	(鳥久 井 永 涼)	(川 内 商 工)	4
11	(外東 村 未 来 士)	(鹿 児 島 工 業)	2
12	(堀中 江 村 勝 祥)	(鹿 児 島 玉 龍)	4
13	(内山 村 口 遥 生)	(隼 人 工 業)	4
14	(篠岩 原 城 琢 弥)	(鹿 児 島)	4
15	(上西 村 園 有 泰 矢)	(川 内)	2
16	(吉福 田 島 稔 和 太)	(沖 永 良 部)	4
17	(前木 野 元 晃 一)	(鹿 児 島 中 央)	3
18	(國柳 師 橋 孝 航)	(鹿 児 島 工 業)	4
19	(宮竹 里 下 翼 佑 輝)	(鹿 児 島 実 業)	4
20	(日船 高 津 優 生)	(屋 久 島)	2
21	(静園 岡 山 星 寿 美)	(奄 美)	4
22	(東盛 原 島 翼 康 平)	(武 岡 台)	1
23	(市倉 來 永 真 輝)	(鹿 屋 農 業)	0
24	(中兒 渡 瀨 玉 裕 哉)	(甲 南)	4
25	(廣中 川 村 優 裕 真)	(鹿 屋 工 業)	4
26	(渡田 邊 代 伊 暖 織)	(鹿 児 島 商 業)	3
27	(赤水 星 口 諒 尚 弥)	(吹 上)	4

第2ブロック

28	(三反 田 晃 貴)	(鹿 児 島 商 業)	4
29	(山崎 内 啓 太)	(川 内・ 鹿 屋)	0
30	(酒瀬 川 隆 一)	(鹿 工)	3
31	(上亀 西 澤 亮 逸)	(川 内 商 工)	1
32	(桐揚 野 村 航 海)	(隼 人 工 業)	2
33	(安前 原 崎 步 風)	(奄 美)	1
34	(坂下 口 村 達 和 哉)	(錦 江 湾)	4
35	(森緒 山 方 大 駿)	(出 水 商 業)	4
36	(高中 田 浜 周 惇)	(鹿 児 島 南)	3
37	(園松 田 元 実 駿)	(武 岡 台)	0
38	(武西 原 航 諒)	(鹿 児 島 実 業)	3
39	(藤叶 龍 龍 乃 太郎)	(甲 南)	4
40	(家篠 村 原 尚 誠)	(神 村 学 園)	2
41	(徳原 田 屋 真 憲)	(鹿 屋 工 業)	1
42	(濱中 崎 脇 和 壘)	(鹿 児 島 工 業)	4
43	(新松 窪 崎 理 拓)	(鹿 児 島 情 報)	0
44	(西有 村 田 文 昂)	(鶴 丸)	3
45	(堂迫 原 田 力 隆)	(鹿 児 島 商 業)	2
46	(森本 永 田 啓 友)	(川 内)	4
47	(福古 山 城 将 希)	(出 水)	4
48	(榮宅 間 直 優 真)	(大 島)	4
49	(大松 久 保 孝 真 朗)	(鹿 児 島 中 央)	3
50	(市岡 圃 田 竜 仁)	(出 水 工 業)	2
51	(神池 戸 田 志 健 門)	(鹿 工)	0
52	(井前 樋 迫 田 大 良)	(鹿 児 島 実 業)	4
53	(溝新 口 田 涼 那)	(吹 上)	4
54	(山増 内 留 啓 匠)	(鹿 屋 工・ 鹿 工)	0
55	(上温 湯 庭 光 陸)	(鹿 児 島)	4

第3ブロック

第4ブロック

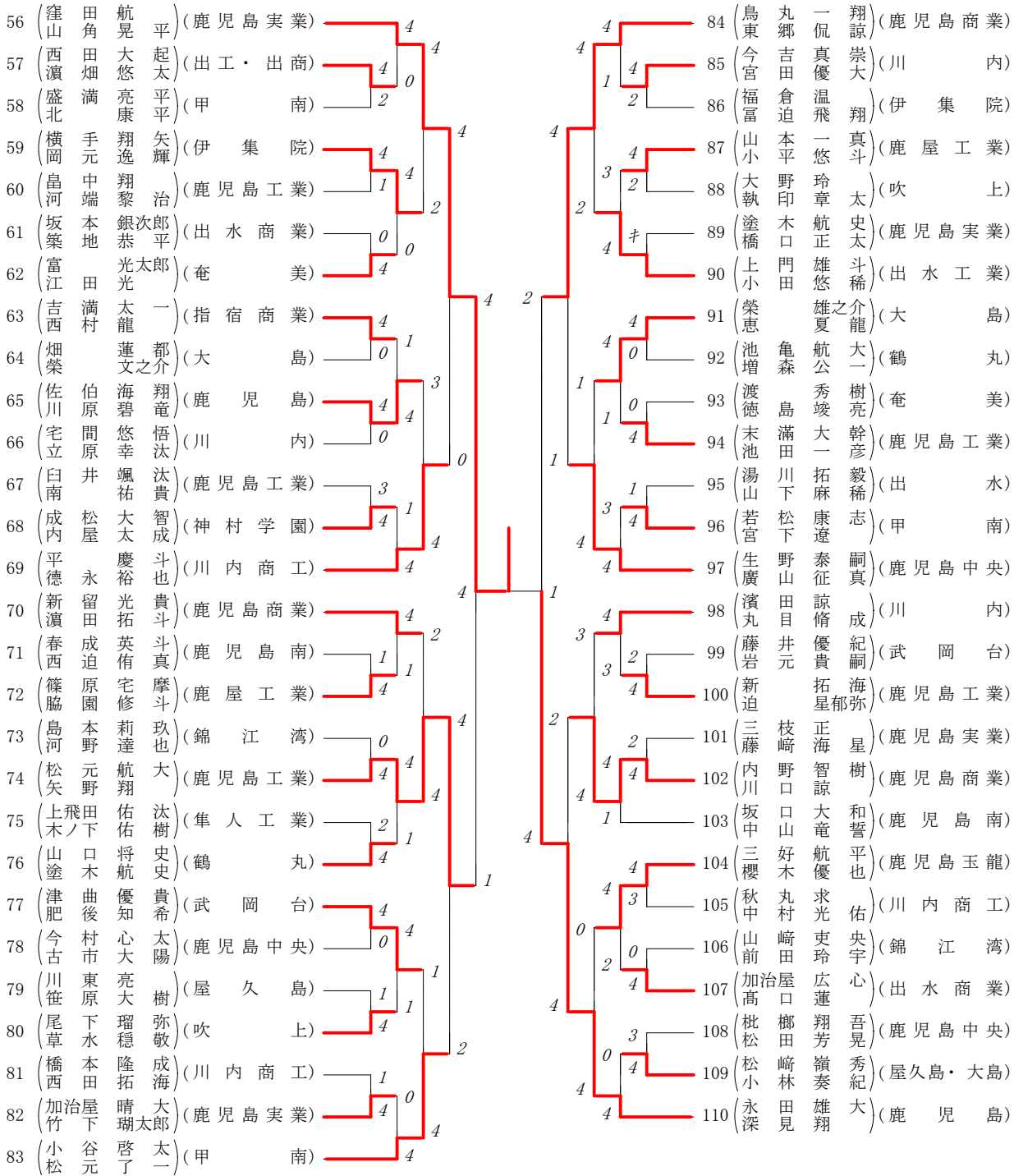

第5ブロック

第6ブロック

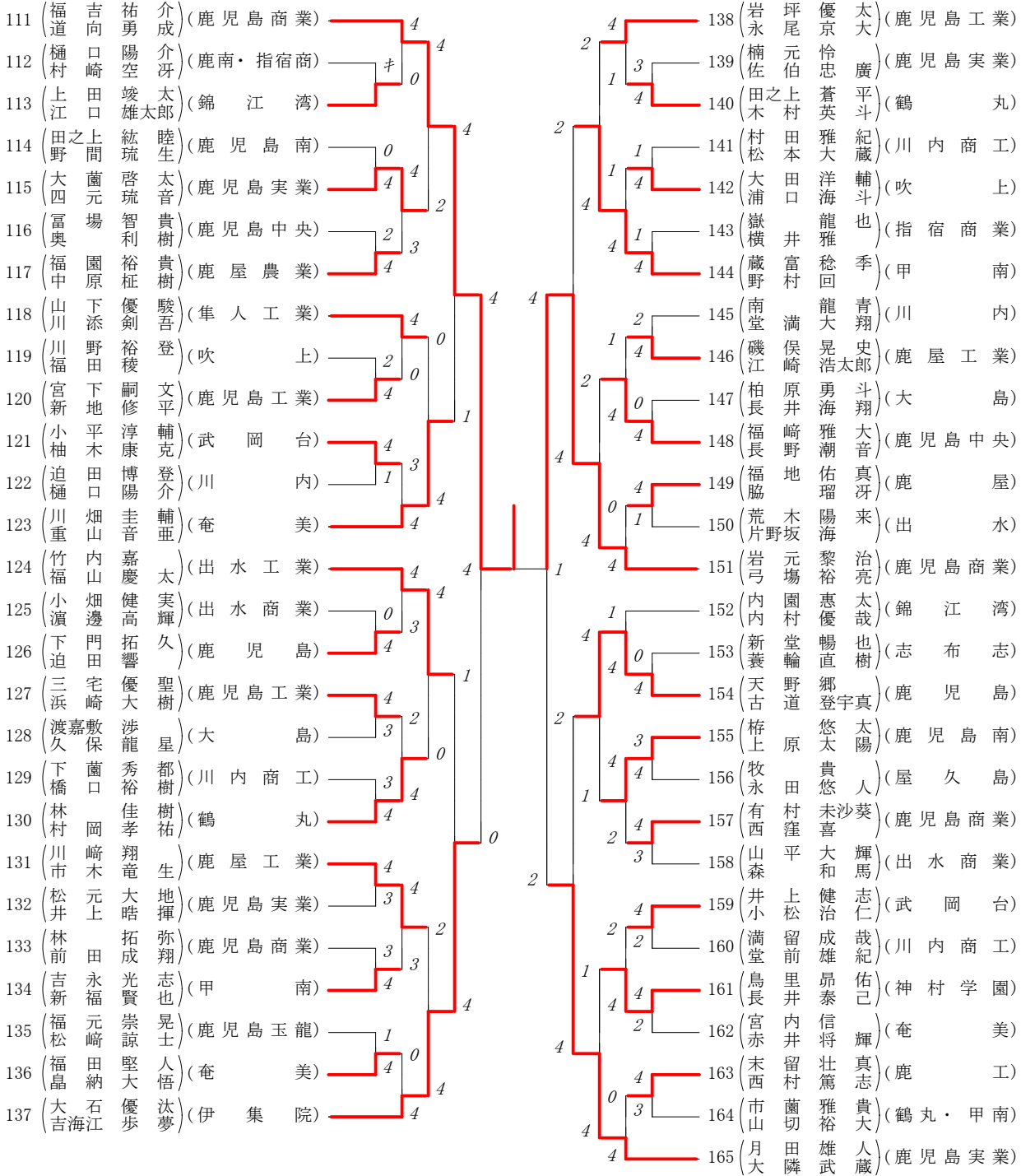

第7ブロック

第8ブロック

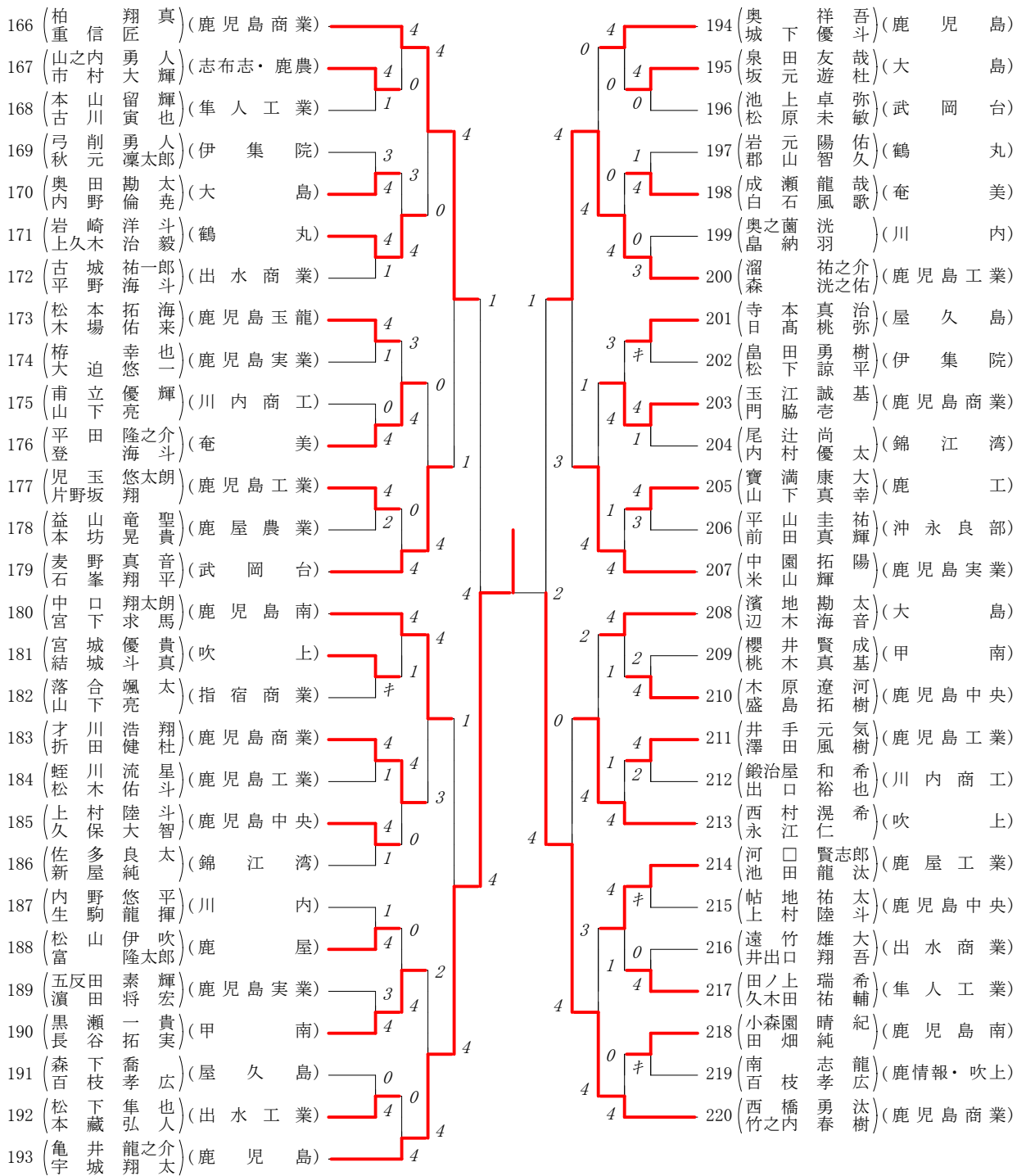

ベスト4戦

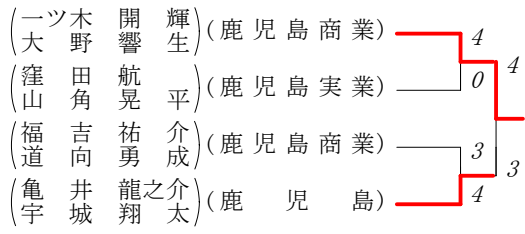

3位決定戦

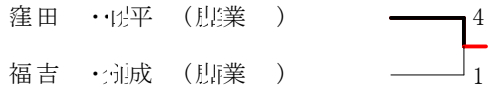

# 平成28年度鹿児島県高等学校春季ソフトテニス大会 男子個人の部

## 準決勝

一ツ木開輝・大野響生(鹿児島商業) ④ — 0 窪田 航・山角晃平(鹿児島実業)

福吉祐介・道向勇成(鹿児島商業) 3 — ④ 亀井龍之介・宇城翔太(鹿児島)

## 決勝

一ツ木開輝・大野響生(鹿児島商業) ④ — 3 亀井龍之介・宇城翔太(鹿児島)

## 3位決定戦

窪田 航・山角晃平(鹿児島実業) ④ — 1 福吉祐介・道向勇成(鹿児島商業)

## 順位決定予備戦

永田雄大・深見 翔(鹿児島) ④ — 3 上温湯光陽・大庭 陸(鹿児島)

岩元黎治・弓場裕亮(鹿児島商業) 2 — ④ 西橋勇汰・竹之内春樹(鹿児島商業)

## 5位決定戦

永田雄大・深見 翔(鹿児島) 2 — ④ 西橋勇汰・竹之内春樹(鹿児島商業)

## 7位決定戦

上温湯光陽・大庭 陸(鹿児島) ④ — 1 岩元黎治・弓場裕亮(鹿児島商業)

- 1位 一ツ木開輝・大野響生(鹿児島商業)
- 2位 亀井龍之介・宇城翔太(鹿児島)
- 3位 窪田 航・山角晃平(鹿児島実業)
- 4位 福吉祐介・道向勇成(鹿児島商業)
- 5位 西橋勇汰・竹之内春樹(鹿児島商業)
- 6位 永田雄大・深見 翔(鹿児島)
- 7位 上温湯光陽・大庭 陸(鹿児島)
- 8位 岩元黎治・弓場裕亮(鹿児島商業)