

男 子

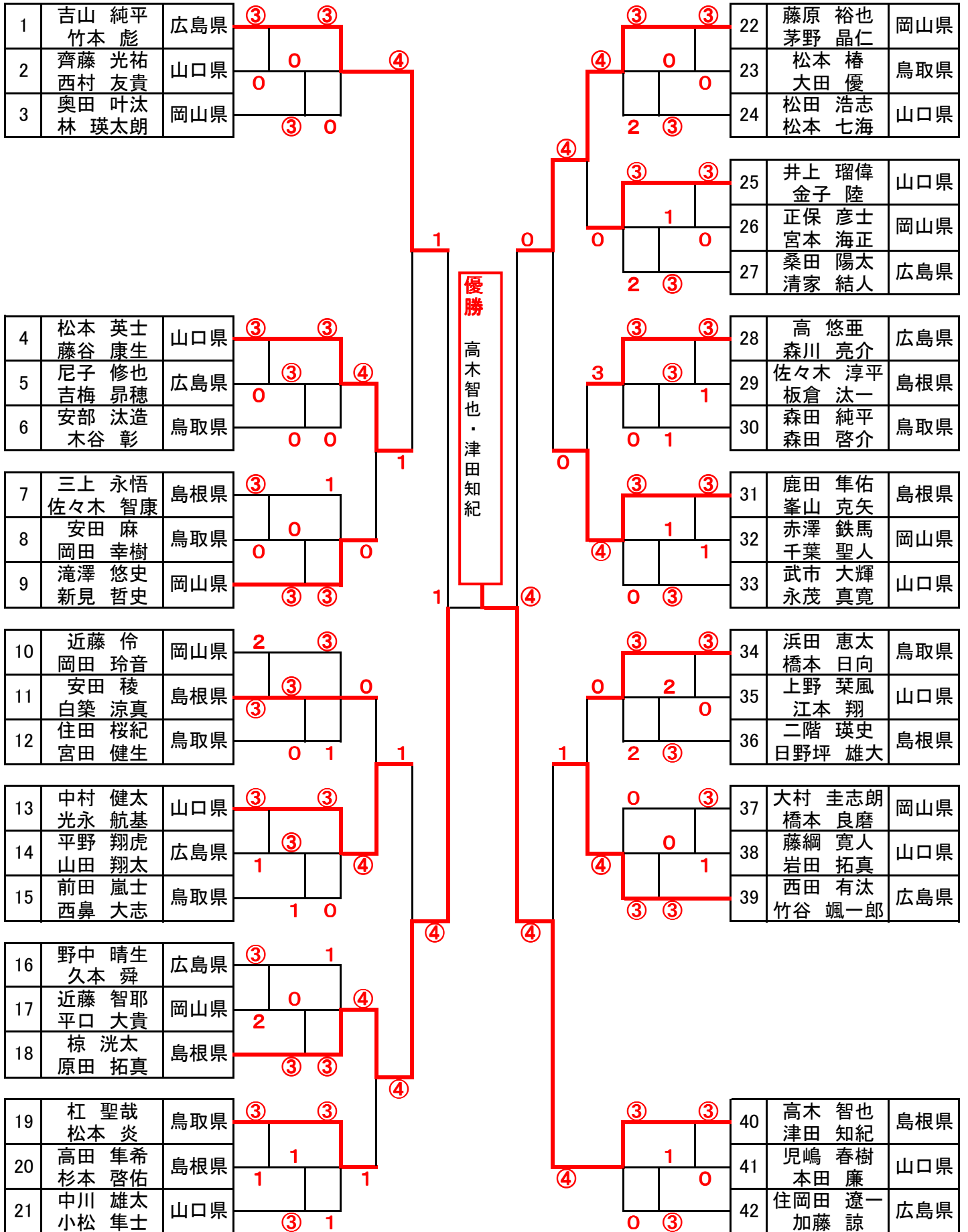

女 子

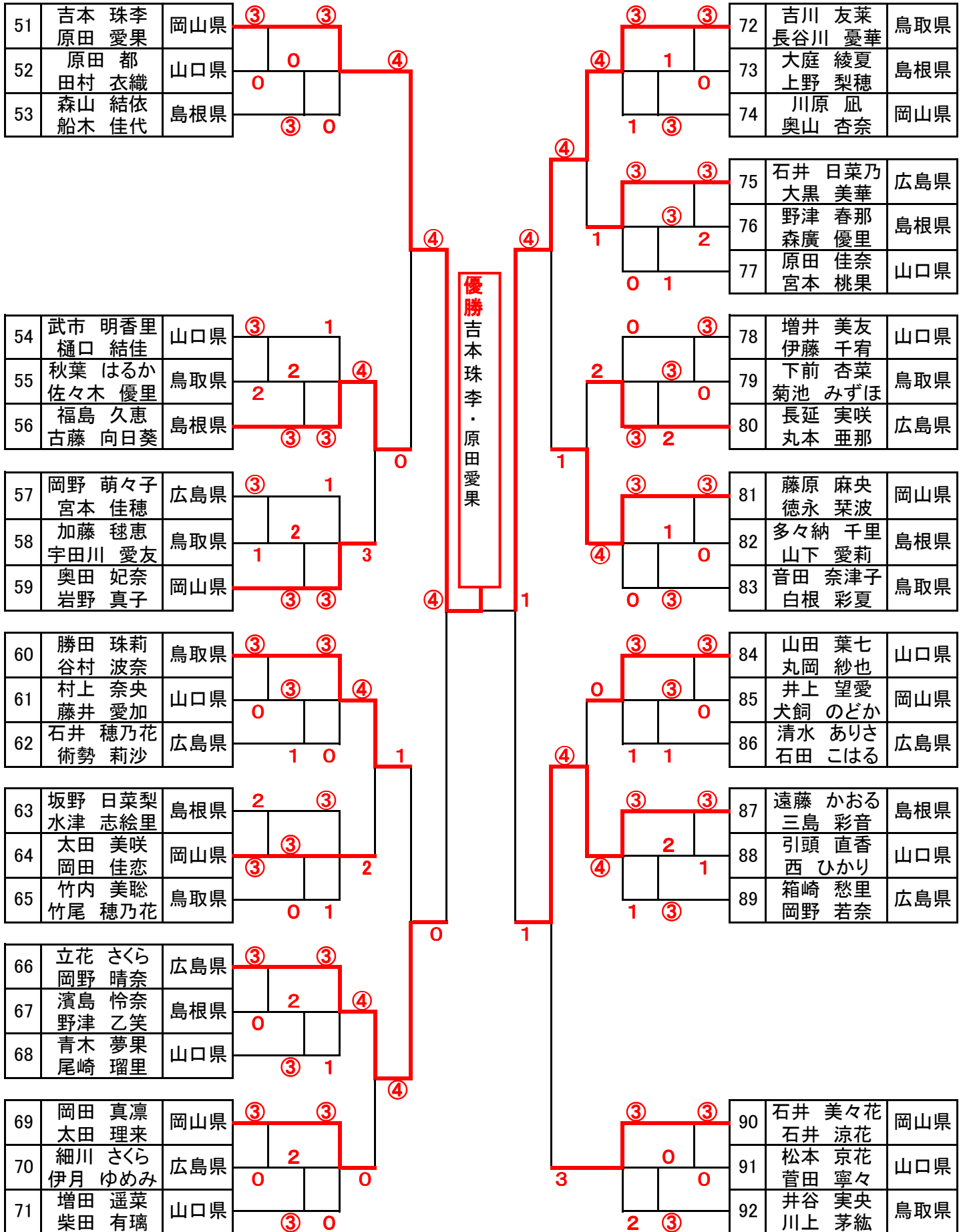

《 男子団体戦 》

予選リーグ

Aブロック		1	2	3	勝率	順位
1	広島 A	*	③	②	2	1
2	山口 B	0	*	②	1	2
3	岡山 B	1	1	*	0	3

Bブロック		4	5	6	7	勝率	順位
4	山口 A	*	③	③	0	2	2
5	鳥取 B	0	*	0	0	0	4
6	広島 B	0	③	*	0	1	3
7	島根 A	③	③	③	*	3	1

Cブロック		8	9	10	勝率	順位
8	岡山 A	*	③	③	2	1
9	島根 B	0	*	②	1	2
10	鳥取 A	0	1	*	0	3

決勝トーナメント

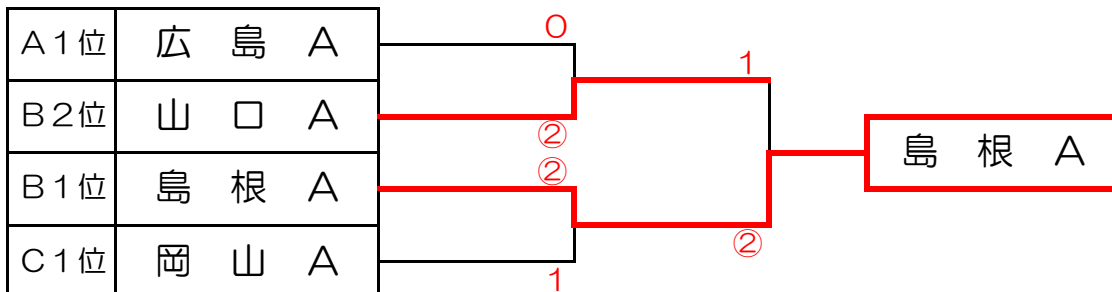

《 女子団体戦 》

予選リーグ

Aブロック		1	2	3	勝率	順位
1	岡山 A	*	③	③	2	1
2	山口 B	0	*	②	1	2
3	島根 B	0	1	*	0	3

Bブロック		4	5	6	7	勝率	順位	得失
4	島根 A	*	③	②	1	2	2	+1
5	鳥取 B	0	*	1	0	0	4	
6	岡山 B	1	②	*	②	2	3	-3
7	広島 A	②	③	1	*	2	1	+2

Cブロック		8	9	10	勝率	順位
8	鳥取 A	*	②	②	2	1
9	広島 B	1	*	1	0	3
10	山口 A	1	②	*	1	2

決勝トーナメント

