

女子予選リーグ(1)

Aパート		1	2	3	4	勝率	順位		
1	松尾 咲和 PUERI	大分	/	③	③	2	2/3	2	
	三宮 蘭々 PUERI								
	長谷部 百咲 男塾ジュニア			0	2	1			0/3
福永 みのり 北九州ジュニア									
3	西村 羽花 美里なかよしジュニア	熊本	/	③		0	1/3	3	
	岩永 実桜 美里なかよしジュニア								
4	安楽 優海 東郷ジュニアソフトテニスクラブ	宮崎	/	③	③	③	3/3	1	
	門川 愛美 東郷ジュニアソフトテニスクラブ								

Eパート		17	18	19	20	勝率	順位		
17	林 優花 筑前ジュニア	福岡	/	③	③	③	3/3	1	
	高島 向日葵 大刀洗ジュニア								
	赤澤 衣舞姫 延岡Kids			2	③	1			1/3
田中 美百 延岡Kids									
19	溝部 真心 安岐BOMBEE	大分	/	2	1	③	1/3	4	
	中嶋 恋暖 安岐BOMBEE								
20	藤井 志帆 桜ジュニア	佐賀	/	0	③	2	1/3	2	
	荒木 美優 桜ジュニア								

Bパート		5	6	7	8	勝率	順位			
5	我那 覇ゆい 大宜味ジュニア	沖縄	/	0	0	1	0/3	4		
	高良 心 大宜味ジュニア									
山下 純鈴 多良ジュニア	③				1	0			1/3	3
待永 桃奈 多良ジュニア										
7	森 琴菜 しまばらんジュニア	長崎	/	③	③		2/3	2		
	栗原 都亜 しまばらんジュニア									
8	才川 心愛 広木ソフトテニススポーツ少年団	鹿児島	/	③	③	③	3/3	1		
	久保 蘭七美 鴨池ソフトテニススポーツ少年団									

Fパート		21	22	23	24	勝率	順位		
21	西村 奏音 東長崎ジュニア	長崎	/	③	③	③	3/3	1	
	片山 伊織 東長崎ジュニア								
	小野 心羽 つくみサングラブ			0	③	1			1/3
酒井 優菜 つくみサングラブ									
23	大黒 ひより 宇土ジュニア	熊本	/	0	0	1	0/3	4	
	川本 みやび 宇土ジュニア								
24	下牛 尾愛 隈之城ジュニア	鹿児島	/	1	③	③	2/3	2	
	岡野 愛梨 隈之城ジュニア								

Cパート		9	10	11	12	勝率	順位			
9	中嶋 海音 南関ジュニア	熊本	/	③	③	1	2/3	2		
	高須 玲那 玉名ジュニア									
森田 ゆず 国見ジュニアソフトテニスクラブ	1				③	0			1/3	3
前田 真愛紗 国見ジュニアソフトテニスクラブ										
11	松原 萌菜 姫島ジュニア	大分	/	0	1		0/3	4		
	鹿野 叶恵 姫島ジュニア									
12	森 智聖 牛津ジュニア	佐賀	/	③	③	③	3/3	1		
	原 田渚 牛津ジュニア									

Gパート		25	26	27	28	勝率	順位			
25	荒田 空愛 広木ソフトテニススポーツ少年団	鹿児島	/	③	③	③	3/3	1		
	須ヶ牟田 友菜 広木ソフトテニススポーツ少年団									
	後藤 日凜 大志生木STC			0		0			③	1/3
小田原 咲良 大志生木STC										
27	山口 愛唯音 長島ITC	長崎	/	0	③		2/3	2		
	小竹 杏奈 長島ITC									
28	喜久山 ひまり 坂田キッズ	沖縄	/	0	1	0	0/3	4		
	知念 心愛 東風平ジュニア									

Dパート		13	14	15	16	勝率	順位			
13	大山 莉里華 スターキッズ	宮崎	/	③	③	③	3/3	1		
	室井 陽苗 スターキッズ									
外山 希来 青葉ジュニア	0				0	2			0/3	4
大田 瑠乃 青葉ジュニア										
15	長野 梨心 野津町ジュニア	大分	/	0	③		1/3	3		
	岩倉 好美 野津町ジュニア									
16	深澤 里菜 カブトの森ジュニア	福岡	/	1	③	③	2/3	2		
	中村 明愛 カブトの森ジュニア									

Hパート		29	30	31	32	勝率	順位			
29	森 陽愛 桜ジュニア	佐賀	/	③	③	③	3/3	1		
	杉本 桜和子 桜ジュニア									
溝口 恋愛 天水オレンジ	0				0	2			0/3	4
藤川 萌依香 天水オレンジ										
31	三枝 美葵 清武ジュニアソフトテニスC	宮崎	/	1	③		1/3	3		
	鶴丸 梨穂 清武ジュニアソフトテニスC									
32	諸岡 未采 大牟田リトルキッズ	福岡	/	1	③	③	2/3	2		
	村上 恵理 カブトの森ジュニア									

女子予選リーグ(2)

Iパート		33	34	35	36	勝率	順位		
33	小林 司 諫早ジュニアソフトテニスクラブ	/	③	③	③	3/3	1		
	津田 瑠依 諫早ジュニアソフトテニスクラブ								
34	緒方 心咲 本渡北ソフトテニスクラブ		0	③	0			1/3	3
	桑原 ゆかり 本渡北ソフトテニスクラブ								
35	原田 紗希 PUERI	0	1	1	0/3	4			
	藤澤 心菜 PUERI								
36	高橋 胡花 延岡Kids	1	③	③	2/3	2			
	山村 文乃 延岡Kids								

Mパート		49	50	51	52	勝率	順位		
49	内藤 美咲 野津町ジュニア	/	③	1	③	2/3	2		
	姫嶋 心優 野津町ジュニア								
50	高橋 真優 隈之城ジュニア		1	0	0			0/3	4
	兒玉 莓果 GENKIジュニア								
51	海蔵 咲空 都城アトムジュニア	③	③	0	2/3	3			
	猪崎 心望 東郷ジュニアソフトテニスクラブ								
52	森 彩乃 牛津ジュニア	1	③	③	2/3	1			
	中島 日花 牛津ジュニア								

Jパート		37	38	39	40	勝率	順位		
37	山口 夢華 広木ソフトテニススポーツ少年団	/	③	③	③	3/3	1		
	松蘭 礼奈 広木ソフトテニススポーツ少年団								
38	高松 侑生 下山門ジュニア		1	③	1			1/3	3
	原 陽向 直方ジュニア								
39	杉原 澄 鹿島ジュニア	0	0	1	0/3	4			
	山上 穂花 鹿島ジュニア								
40	大海 香桜 姫島ジュニア	1	③	③	2/3	2			
	鹿野 百恵 姫島ジュニア								

Nパート		53	54	55	56	勝率	順位		
53	花木 夏々璃 FLAP錦	/	③	③	③	3/3	1		
	中山 湊煌 FLAP錦								
54	山口 夢夏 さざジュニアソフトテニスクラブ		2	1	③			1/3	3
	西村 純花 さざジュニアソフトテニスクラブ								
55	河野 花奈 カブトの森ジュニア	0	③	③	2/3	2			
	富田 結郁 カブトの森ジュニア								
56	山口 愛紗 大宜味ジュニア	0	0	0	0/3	4			
	山川 瀬奈 大宜味ジュニア								

Kパート		41	42	43	44	勝率	順位		
41	金城 小和 うるま市クラブ	/	1	2	1	0/3	4		
	伊芸 美桜 玉城クラブ								
42	田代 柚花 桜ジュニア		③	③	③			3/3	1
	波多 凜七 桜ジュニア								
43	宮崎 かおる 宇土ジュニア	③	0	0	1/3	3			
	坂中 優希奈 宇土ジュニア								
44	羽田野 結梨 三重町ウインズジュニア	③	0	③	2/3	2			
	稲葉 彩花 三重町ウインズジュニア								

Oパート		57	58	59	60	勝率	順位		
57	鈴木 心暖 飢肥ジュニアソフトテニス	/	③	③	③	3/3	1		
	戎浦 真理花 飢肥ジュニアソフトテニス								
58	岡本 みひろ 大志生木STC		1	③	2			1/3	3
	姫野 英伽 大志生木STC								
59	木本 歩夢 東長崎ジュニア	0	0	1	0/3	4			
	吉田 稟珂 東長崎ジュニア								
60	橋本 明 天水オレンジ	2	③	③	2/3	2			
	橋本 祈 天水オレンジ								

Lパート		45	46	47	48	勝率	順位		
45	阿辺 未羽 男塾ジュニア	/	③	③	③	3/3	1		
	中村 旭 カブトの森ジュニア								
46	有馬 心宙 スターキッズ		1	③	0			1/3	3
	結城 和華 スターキッズ								
47	大田 璃乃 青葉ジュニア	1	0	③	1/3	4			
	鬼塚 弓華 青葉ジュニア								
48	宇田川 ほのか 長崎ドリームジュニア	0	③	1	1/3	2			
	柴原 鈴 長崎ドリームジュニア								

Pパート		61	62	63	64	勝率	順位		
61	古賀 香音 桜ジュニア	/	③	③	③	3/3	1		
	石井 胡桃 桜ジュニア								
62	中嶋 珠暖 安岐BOMBEE		0	0	1			0/3	4
	木村 哩々 安岐BOMBEE								
63	中田 理央 男塾ジュニア	2	③	1	1/3	3			
	松本 唯郁 男塾ジュニア								
64	生田 紘華 広木ソフトテニススポーツ少年団	1	③	③	2/3	2			
	山迫 咲弥 広木ソフトテニススポーツ少年団								

女子決勝トーナメント

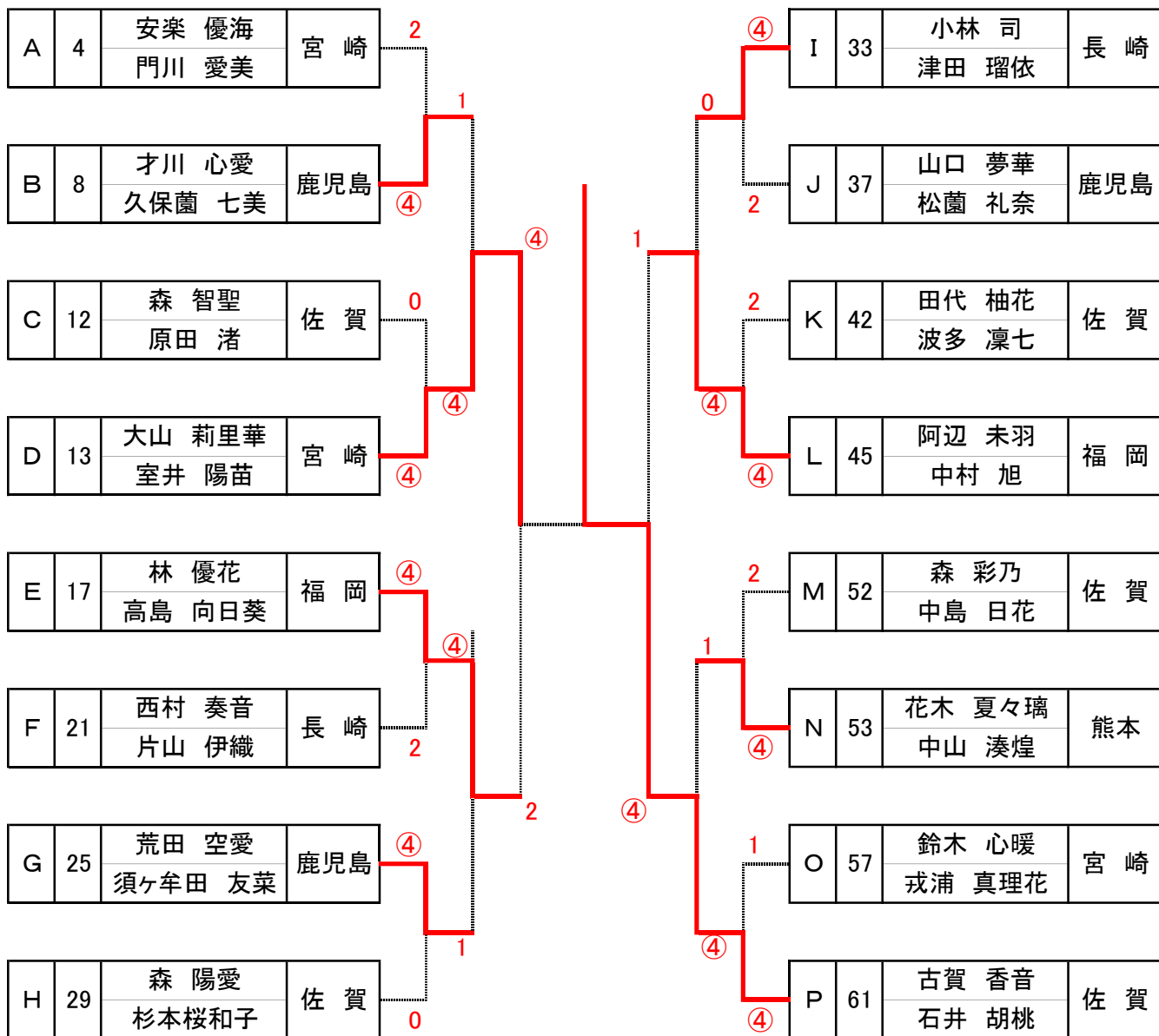

女子決勝

