

女子個人戦 (ベスト8以上)

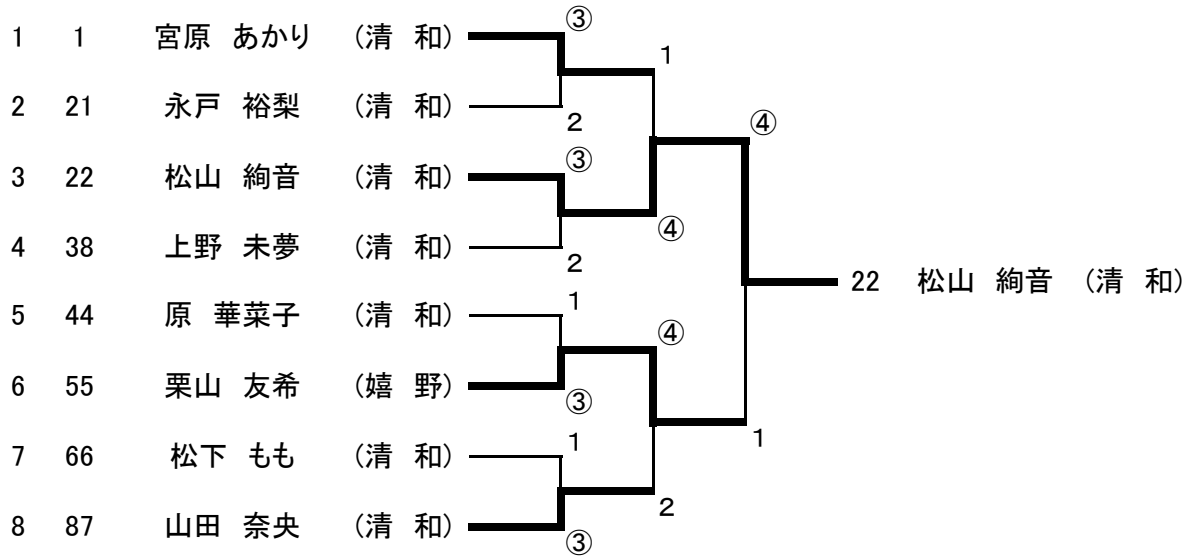

* 準々決勝まで5ゲームマッチ、準決勝・決勝は7ゲームマッチ。

第48回ゴーセン杯争奪ハイスクールジャパンカップソフトテニス2019シングルス競技佐賀県代表選考会 女子個人の部

ベスト8

1	宮原 あかり (清 和)
21	永戸 裕梨 (清 和)
22	松山 絢音 (清 和)
38	上野 未夢 (清 和)
44	原 華菜子 (清 和)
55	栗山 友希 (嬉 野)
66	松下 もも (清 和)
87	山田 奈央 (清 和)

ベスト4

1	宮原 あかり (清 和)
22	松山 絢音 (清 和)
55	栗山 友希 (嬉 野)
87	山田 奈央 (清 和)

最終成績

優勝	マツヤマ アヤネ 松山 絢音 (清 和)
準優勝	クヤマ ユキ 栗山 友希 (嬉 野)
3位	ミヤハラ 宮原 あかり (清 和)
3位	ヤマダ ナオ 山田 奈央 (清 和)
5位	ナガト ユウリ 永戸 裕梨 (清 和)
5位	ウエノ ミユ 上野 未夢 (清 和)
5位	ハラ カナコ 原 華菜子 (清 和)
5位	マツシタ 松下 もも (清 和)

ベスト16

1	宮原 あかり (清 和)
6	坂田 蘭朱 (清 和)
13	池田 明香里 (神 埼)
21	永戸 裕梨 (清 和)
22	松山 絢音 (清 和)
32	池田 帆乃香 (嬉 新)
38	上野 未夢 (清 和)
43	能見 若奈 (清 和)
44	原 華菜子 (清 和)
49	松本 七海 (清 和)
55	栗山 友希 (嬉 野)
65	北村 海音 (清 和)
66	松下 もも (清 和)
71	駒井 里帆 (清 和)
77	喜多 莉子 (嬉 新)
87	山田 奈央 (清 和)

ベスト16(学校別)

1	宮原 あかり (清 和)
6	坂田 蘭朱 (清 和)
21	永戸 裕梨 (清 和)
22	松山 絢音 (清 和)
38	上野 未夢 (清 和)
43	能見 若奈 (清 和)
44	原 華菜子 (清 和)
49	松本 七海 (清 和)
65	北村 海音 (清 和)
66	松下 もも (清 和)
71	駒井 里帆 (清 和)
87	山田 奈央 (清 和)
32	池田 帆乃香 (嬉 新)
77	喜多 莉子 (嬉 新)
55	栗山 友希 (嬉 野)
13	池田 明香里 (神 埼)