

平成30年5月6日(日)
第38回日野クラブ杯争奪ソフトテニス大会
江府町民テニスコート

Aブロック		1	2	3	順位
1	清田・岸本 (斐川ク・横田ク)	/	④	④	1
2	吉岡・金津 (境高校)	0	/	④	2
3	船越・田邊 (米子西)	3	0	/	3

Bブロック		1	2	3	順位
1	齋藤・小早川 (TC.Brains)	/	④	④	1
2	佐藤・坂口 (米子高専)	1	/	1	3
3	杠・大森 (米子工業)	1	④	/	2

Cブロック		1	2	3	順位
1	佐々木・稲井 (日野ク・航空自衛)	/	④	2	2
2	岡仲・向田 (米子工業)	0	/	0	3
3	保木本・西山 (米子東)	④	④	/	1

Dブロック		1	2	3	4	順位
1	山中・松本 (日野クラブ)	/	④	④	④	1
2	清水・中林 (米子工業)	0	/	1	0	4
3	漆原・小林 (米子高専)	0	④	/	④	2
4	山田・岡田 (日野高校)	0	④	1	/	3

Eブロック		1	2	3	順位
1	西田・竹内 (国体強化)	/	④	④	1
2	内藤・福田 (米子東)	2	/	0	3
3	原田・野中 (航空自衛隊)	2	④	/	2

Fブロック		1	2	3	順位
1	大谷・中川 (日野クラブ)	/	④	④	1
2	影山・山西 (米子工業)	0	/	④	2
3	稲田・山根 (日野高校)	0	2	/	3

Gブロック		1	2	3	順位
1	有松・西村 (米子高専)	/	④	3	2
2	小関・遠藤 (米子東)	0	/	2	3
3	星尾・岡田 (TC.Brains)	④	④	/	1

Hブロック		1	2	3	4	順位
1	稲田・山本 (日野クラブ)	/	④	④	④	1
2	村田・福谷 (米子西)	0	/	0	2	4
3	久代・高間 (米子工業)	0	④	/	④	2
4	加藤・河本 (境高校)	1	④	1	/	3

Iブロック		1	2	3	4	順位
1	宇田川・川上 (日野クラブ)	/	④	④	④	1
2	生林・松田 (米子東)	3	/	3	④	3
3	森田純・森田啓 (日野高校)	3	④	/	④	2
4	矢田・奥石 (境高校)	1	2	3	/	4

Jブロック		1	2	3	順位
1	渡部・岸本 (横田クラブ)	/	④	0	2
2	徳永・花倉 (日野高校)	1	/	1	3
3	勝部・三輪 (米子西)	④	④	/	1

Kブロック		1	2	3	順位
1	川本・田中 (TC.Brains・八頭ク)	/	④	1	2
2	渡邊・遠藤涼 (米子東)	0	/	0	3
3	加藤・橋本 (米子高専)	④	④	/	1

決勝トーナメント

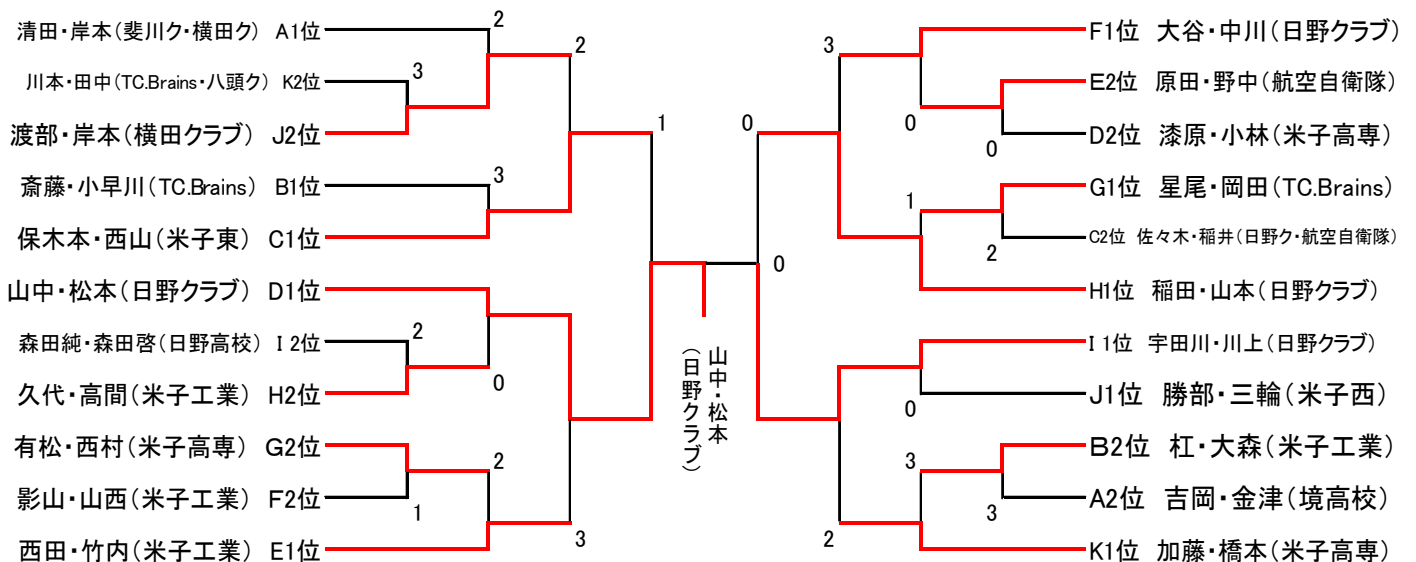

A		1	2	3	4	勝	負	順位
1	井谷・川田 (米子松蔭)	/	(4)	(4)	(4)	3	0	1
2	濱田・松本 (米子北・東)	0	/	(4)	1	1	2	3
3	江田・小竹 (米子西)	0	3	/	3	0	3	4
4	香田・松村 山根(米子北)	0	(4)	(4)	/	2	1	2

B		1	2	3	4	勝	負	順位
1	井谷・清水 (日野)	/	0	(4)	(4)	2	1	2
2	谷村・竹内 (米子松蔭)	(4)	/	(4)	(4)	3	0	1
3	川本・磯部 (Tc.Brains)	0	1	/	3	0	3	4
4	下前・本間 (米子東)	2	0	(4)	/	1	2	3

C		1	2	3	4	勝	負	順位
1	上山・佐々木 (米子松蔭)	/	(4)	(4)	(4)	3	0	1
2	高田・遠藤 (米子東)	1	/	0	1	0	3	4
3	岩本・宇田川 (米子西)	2	(4)	/	3	1	2	3
4	三代・関口 (境)	1	(4)	(4)	/	2	1	2

D		1	2	3	4	勝	負	順位
1	坂本・沖村 (米子松蔭)	/	(4)	(4)		2	0	1
2	安部・下村 (米子東)	2	/	0		0	2	3
3	竹尾・佐々木 (米子西)	2	(4)	/		1	1	2

E		1	2	3	4	勝	負	順位
1	富田・川上 (米子東)	/	2	(4)	(4)	2	1	2
2	白根・松本 (米子松蔭)	(4)	/	(4)	(4)	3	0	1
3	権代・三輪 (米子西)	0	0	/	(4)	1	2	3
4	内田・山根(米子北) 長尾・都田 (境)	0	1	1	/	0	3	4

F		1	2	3	4	勝	負	順位
1	荒巻・宮田 (米子松蔭)	/	(4)	(4)	(4)	3	0	1
2	澤田・保泉 (米子西)	0	/	0	0	0	3	4
3	太田・前田 (米子東)	0	(4)	/	(4)	2	1	2
4	加藤・石上 (日野)	0	(4)	1	/	1	2	3

井谷・川田 (米子松蔭)

2位トーナメント

3位トーナメント

