

【小学生男子】

	Aブロック	東伯郡	米子市C	日野郡B	米子市A	勝率	得失	順位
1	東伯郡		②	②	②	3 / 3		1
2	米子市C	1		1	0	0 / 3		4
3	日野郡B	1	②		1	1 / 3		3
4	米子市A	1	③	②		2 / 3		2

	Bブロック	日野郡A	西伯郡	米子市B	鳥取市	勝率	得失	順位
5	日野郡A		③	③	③	3 / 3		1
6	西伯郡	0		③	③	2 / 3		2
7	米子市B	0	0		0	0 / 3		4
8	鳥取市	0	0	③		1 / 3		3

決勝戦

Aリーグ1位

Bリーグ1位

(東 伯 郡) 1 = ② (日 野 郡 A)

谷岡 結弦 ・ 根井 蒼親	1	-	④	小川 真平 ・ 世垣 颯
藤井 竜希 ・ 小川 喜市	④	-	0	伊田涼太郎 ・ 吉岡 拓真
田中 駿介 ・ 小谷 斗真	0	-	④	岩成 來翔 ・ 岡本廉二郎

3位決定戦

Aリーグ2位

Bリーグ2位

(米 子 市 A) 1 - ② (西 伯 郡)

益田真太郎 ・ 井田 敢太	④	-	0	石指 維吹 ・ 實重 壱紀
中尾 巴紅 ・ 林 慶次	0	-	④	清水 陽太 ・ 山本 紬
岡 柊友 ・ 門脇 光希	0	-	④	山田 零 ・ 下前 太登

【小学生女子】

	Aリーグ	米子市A	日野郡C	鳥取市B	勝率	得失	順位
1	米子市A		③	③	2 / 2		1
2	日野郡C	0		1	0 / 2		3
3	鳥取市B	0	②		1 / 2		2

	Bリーグ	鳥取市A	日野郡B	東伯郡	勝率	得失	順位
4	鳥取市A		②	1	1 / 2		2
5	日野郡B	1		1	0 / 2		3
6	東伯郡	②	②		2 / 2		1

	Cリーグ	日野郡A	鳥取市C	米子市B	勝率	得失	順位
7	日野郡A		③	③	2 / 2		1
8	鳥取市C	0		1	0 / 2		3
9	米子市B	0	②		1 / 2		2

決勝トーナメント

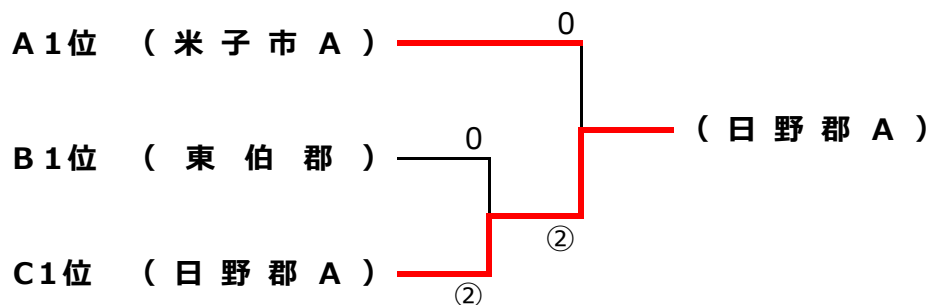

決勝戦

(米 子 市 A) 0 = ② (日 野 郡 A)

足立 菜音	・	石川陽茉梨	1	-	④	梅林 果穂	・	世垣 葵
星川 雫	・	西上 恵美	3	-	④	加藤沙希花	・	伊達 結月
若木日奈多	・	大谷 采子		-		西村 咲花	・	前田 心菜

【中学生男子】

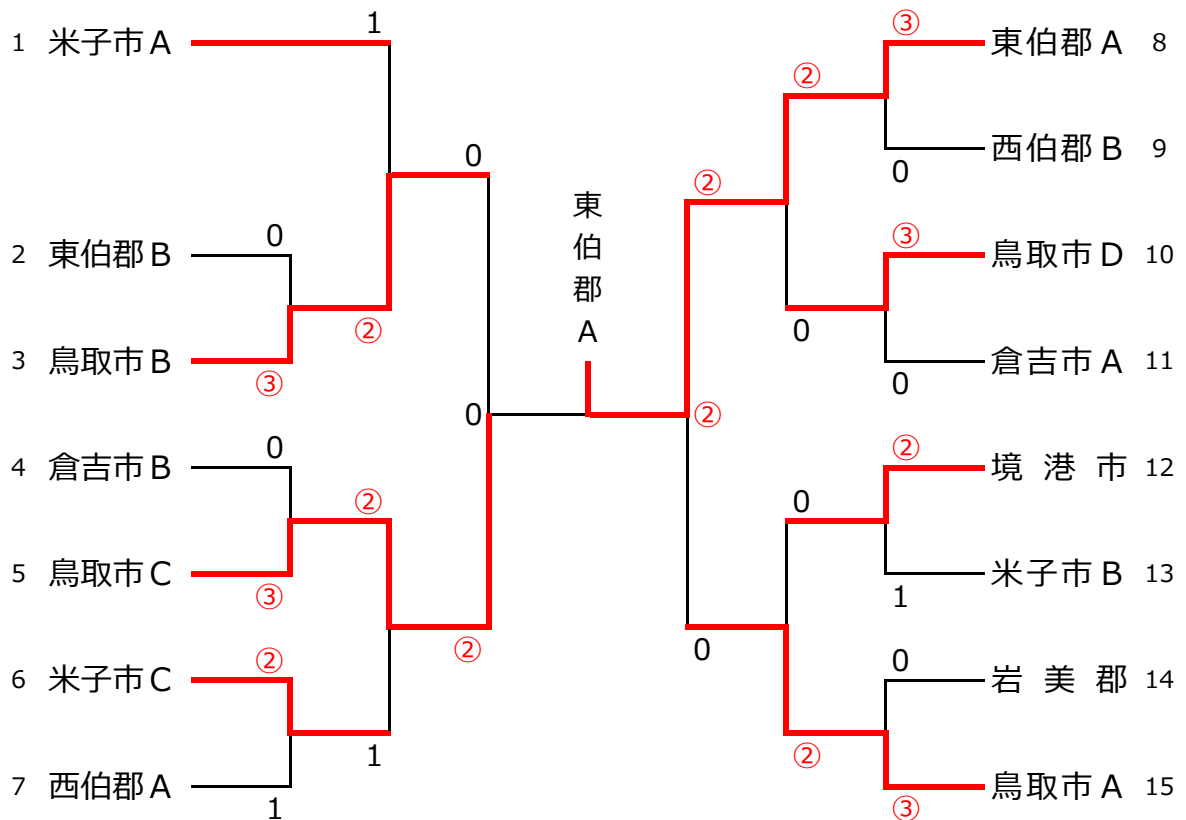

《 決 勝 》

(烏 取 市 C) 0 = ② (東 伯 郡 A)

倉光 達生	・	蔵光 実留	2	-	④	秋田 典舞	・	山本 怜生
佐藤 廉汰	・	但住 唯斗	0	-	④	谷岡優太郎	・	川本 悠陽
佃 怜生	・	前田 恵介	-	-	-	和田見珠季	・	大森 優聖

《 3 位決定戦 》

(烏 取 市 B) 1 = ② (烏 取 市 A)

竹野 隼人	・	小倉陵太郎	3	-	④	安部 央佑	・	山根 悠輝
福嶋 奏友	・	秋吉俊太郎	④	-	2	吉田 煌羽	・	酒井 天詩
橋本 徠亜	・	加藤 優來	3	-	④	濱本 旭	・	松川 凜央

【中学生女子】

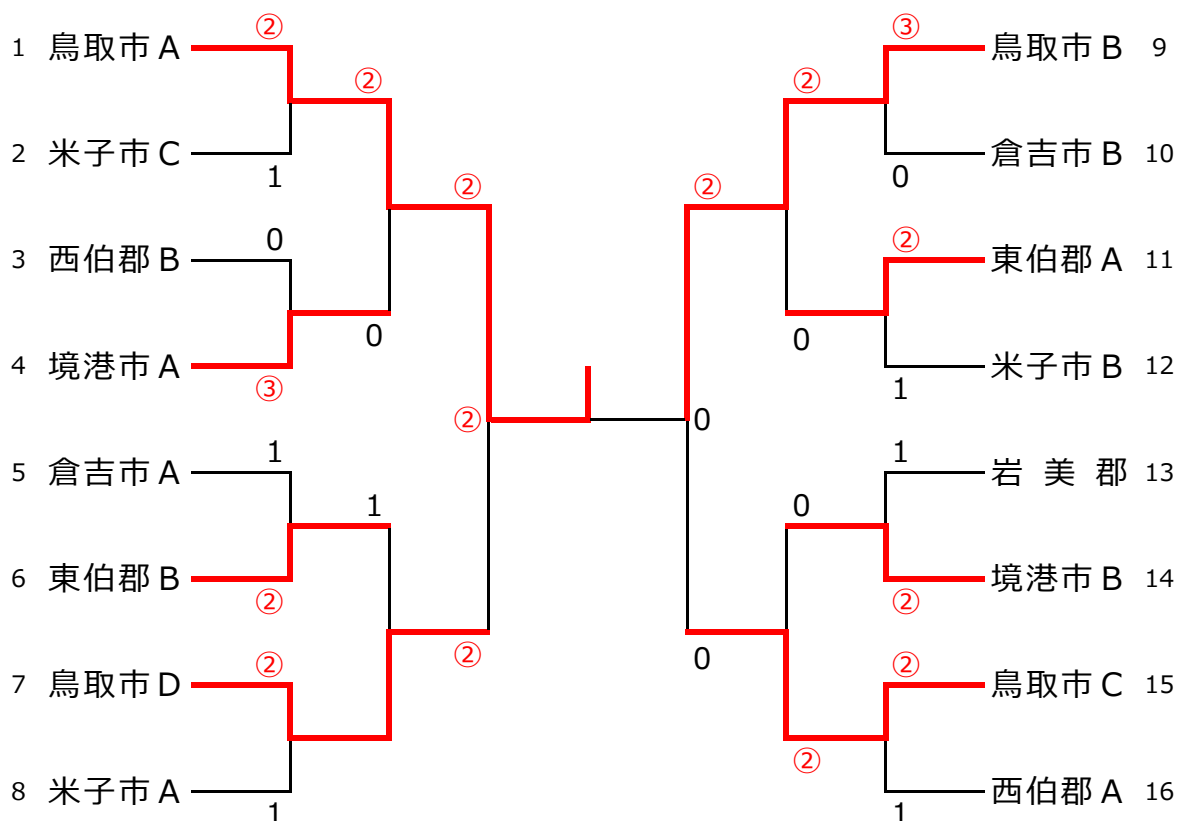

《 決 勝 》

(鳥 取 市 A) ② = 0 (鳥 取 市 B)

寺村 美夢	・	網川 奏音	④	-	1	和田 采海	・	中本 莉心
田中 姫乃	・	山本詩音梨	④	-	0	藤原 望愛	・	和口 侑加
田中 葉月	・	坪内莉愛奈	-	-	-	坂口希々華	・	前田 聖菜

《 3 位決定戦 》

(鳥 取 市 D) ② = 1 (鳥 取 市 C)

清水 彩由	・	山田 涼香	④	-	3	大原 陽依	・	藤田 惺徠
田村 りあら	・	吉田 莉愛	0	-	④	加藤なずな	・	太田 夕愛
井島 唯菜	・	松尾 心春	④	-	1	前場 紗愛	・	日下部莉優

【成年1部男子（15歳以上）】

	Aブロック	西伯郡	米子市C	鳥取市B	境港市	勝率	得失	順位
1	西伯郡		②	②	③	3/3		1
2	米子市C	1		②	②	2/3		2
3	鳥取市B	1	1		②	1/3		3
4	境港市	0	1	1		0/3		4

	Bブロック	米子市A	鳥取市C	東伯郡	勝率	得失	順位
5	米子市A		③	②	2/2		1
6	鳥取市C	0		1	0/2		3
7	東伯郡	1	②		1/2		2

	Cブロック	日野郡	米子市B	鳥取市A	勝率	得失	順位
8	日野郡		③	③	2/2		1
9	米子市B	0		②	1/2		2
#	鳥取市A	0	1		0/2		3

決勝トーナメント

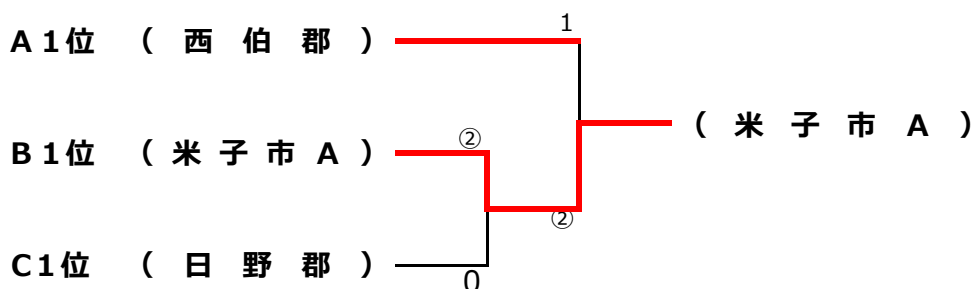

決勝戦

(西伯郡) 1 = ② (米子市A)

下前 桂司	・	山田 真輝	1	-	④	杉田 悠	・	原口 大
加藤 俊二	・	斉藤 拓哉	④	-	3	杉田 陵	・	毛利 浩司
石田 悠虎	・	石原 龍希	3	-	④	生林 祥輝	・	森本 龍

【成年1部女子（15歳以上）】

	チーム名	西伯郡	米子市	日野郡	勝率	得失	順位
1	西伯郡		②	0	1/2		2
2	米子市	1		1	0/2		3
3	日野郡	③	②		2/2		1

【成年2部男子（35歳以上）】

	チーム名	西伯郡	米子市	日野郡	勝率	得失	順位
1	西伯郡		②	1	1 / 2		2
2	米子市	1		1	0 / 2		3
3	日野郡	②	②		2 / 2		1

【混成2部（55歳以上）】

	チーム名	八頭郡	鳥取市	米子市	東伯郡	勝率	得失	順位
1	八頭郡		1	②	1	1 / 3		3
2	鳥取市	②		③	②	3 / 3		1
3	米子市	1	0		1	0 / 3		4
4	東伯郡	②	1	②		2 / 3		2

【混成3部（65歳以上）】

	チーム名	鳥取市A	日野郡	鳥取市B	勝率	得失	順位
1	鳥取市A		③	③	2 / 2		1
2	日野郡	0		②	1 / 2		2
3	鳥取市B	0	1		0 / 2		3