

第27回近畿小学生選手権ソフトテニス大会

男子:個人戦 ダブルス No.1

番号	選手名	団体名	カウント	順位
1	加藤・石田	滋:安曇川スポ少	0 ③ ③	1
2	折口・大井	和:ゆうゆうスポーツ海南	2 1 ③	3
3	岡本・千場	京:祥栄クラブ	0 ③ ③	2

4	福島・栗岡	兵:姫路J	0 ③ ③	1 2
5	丸野・津田	奈:NW/桜井ガンバ	0 ③ ③	0 3
6	中村・小門	大:河南JTC	0 2 ③	0 4
7	正野・宮下	和:九度山J	③ ③ ③	③ 1

8	津田・伊藤	京:舞鶴ひまわり	0 ③ ③	③ 1
9	中山・恒藤	兵:龍野J	1 ③ ③	③ 2
10	濱川・小谷	大:堺スポ少	2 1 ③	③ 3

11	濱中・飯降	奈:奈良USJ	0 ③ ③	③ 1
12	林・中邑	和:美浜J/九度山J	2 ③ ③	③ 2
13	築田・森	滋:蒲生スポ少	0 1 ③	③ 3

14	丸田・平阪	和:印南J/田辺J	0 ③ ③	③ 1
15	山本・永井	滋:大津J	0 ③ ③	0 3
16	林・杉本	兵:龍野J	0 ③ ③	③ 2

17	赤川・山下	大:岸和田J	0 ③ ③	③ 1
18	志賀・大槻	京:綾部J	1 ③ ③	③ 3
19	梅澤・西山	奈:桜井ガンバ	2 ③ ③	③ 2

20	前田・荻谷	兵:姫路J	0 ③ ③ ③	③ ③ ③ 1
21	木上・海堀	和:キノウエイ/九度山J	0 ③ ③ ③	③ ③ ③ 2
22	的場・福井	奈:王寺J	2 1 ③ ③	③ ③ ③ 4
23	内藤・加藤	京:舞鶴ひまわり	1 1 ③ ③	③ ③ ③ 3

24	北村・村井	滋:安曇川スポ少	0 1 ③ ③	③ ③ ③ 2
25	下田・中西	和:日高J	③ ③ ③ ③	③ ③ ③ 1
26	岡本・菅野	大:藤井寺J	0 1 ③ ③	③ ③ ③ 3

男子:個人戦 ダブルス No.2

番号	選手名	団体名	カウント	順位
27	三田・前川	兵:明石J	0 ③ ③	③ ③ 1
28	川口・井上	和:有田川J/新宮スポ少	0 ③ ③	③ ③ 2
29	垣山・寺田	滋:蒲生スポ少	0 2 ③	③ ③ 3

30	北野・岩岸	奈:NW/高田J	0 ③ ③	③ ③ ③ 1
31	山本・田中	京:舞鶴ひまわり	2 ③ ③	③ ③ ③ 4
32	山本・大田	和:橋本J	1 ③ ③	③ ③ ③ 3
33	清水・赤名	大:藤井寺J	2 ③ ③	③ ③ ③ 2

34	松田・秋田	京:城陽J/亀岡J	0 ③ ③	③ ③ ③ 1
35	芳崎・田鍋	大:かなんJ	2 ③ ③	③ ③ ③ 2
36	玉本・中西	滋:蒲生スポ少	1 0 ③	③ ③ ③ 3

37	中嶋・西山	和:印南J	0 ③ ③	③ ③ ③ 1
38	五味・田島	奈:天理J/生駒J	0 ③ ③	③ ③ ③ 3
39	北条・蔵座	兵:姫路J	0 ③ ③	③ ③ ③ 2

40	福田・須原	大:堺スポ少/かなんJ	0 ③ ③	③ ③ ③ 1
41	古賀・山口	京:八幡スポ少	0 ③ ③	③ ③ ③ 3
42	福岡・中西	和:九度山J	0 ③ ③	③ ③ ③ 2

43	脇田・那知上	奈:T・Mクラブ	0 ③ ③	③ ③ ③ 2
44	保田・山本	滋:蒲生スポ少	1 ③ ③	③ ③ ③ 3
45	朝生・清宮	兵:姫路J	③ ③ ③	③ ③ ③ 1

46	野田・山下	和:ゆかわJ	0 ③ ③	③ ③ ③ ③ 1
47	朝日・高場	奈:奈良USJ	0 ③ ③	③ ③ ③ ③ 3
48	廣谷・松尾	大:河南JTC	R R ③ ③	R R ③ ③ ③ 4
49	秋山・大道	京:綾部J	0 ③ ③	③ ③ ③ ③ 2

50	保海・稲葉	滋:八日市スポ少	0 ③ ③	③ ③ ③ ③ 1
51	山口・岡本	和:印南J	0 ③ ③	③ ③ ③ ③ 3
52	大鳥・岸田	兵:上郡J	2 ③ ③	③ ③ ③ ③ 2

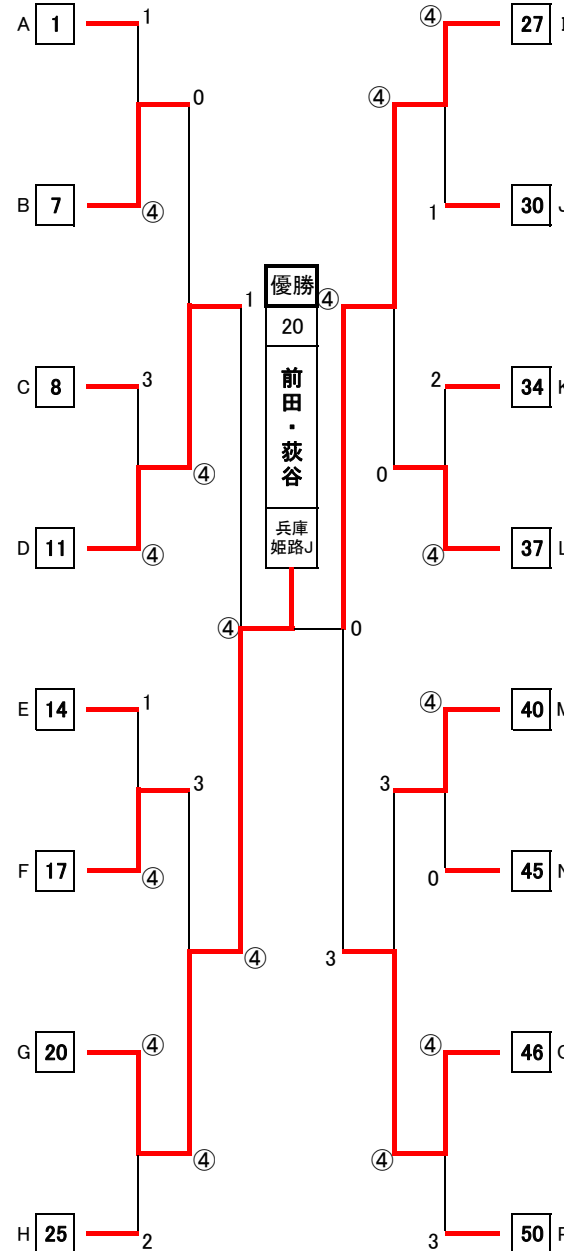

第27回近畿小学生選手権ソフトテニス大会

女子:個人戦 ダブルス No.1

番号	選手名	団体名	カウント	順位	
1	前川・中谷	兵:明石J	③ ③	1	
2	杉本・見平	和:L.C.C.	0	1	3
3	小山・山本	滋:大津J	0 ③	2	

4	井田・松井	京:福知山J	1 ③ ③	2
5	塚本・橋本	大:藤井寺J	③ ③ ③	1
6	三枝・生嶋	奈:奈良USJ/生駒J	1 2 ③	3
7	奥野・奥野	和:橋本J	1 1 2	4

8	坂本・山田	滋:蒲生スポ少	③ 0	2
9	森川・野中	兵:姫路J	2 1	3
10	中島・浜辺	大:岸和田J	③ ③	1

11	高場・朝日	奈:奈良USJ	③ ③	1
12	中井・奥野	和:貴志川J	0 1	3
13	藤田・後藤	京:福知山J/綾部J	0 ③	2

14	東・原	京:綾部J	2 ③	2
15	魚谷・中條	奈:川西クラブ/T・Mクラブ	③ ③	1
16	川上・山崎	和:田辺J/印南J	0 2	3

17	池田・安田	大:堺スポ少	③ ③	1
18	盛田・河野	兵:明石J/淡路J	0 ③	2
19	久留島・大神	滋:甲賀スポ少	0 0	3

20	沖見・堀	和:L.C.C./橋本J	③ ③ ③	1
21	矢野・藤井	滋:蒲生スポ少	0 1 2	4
22	森永・湯浅	京:城陽J/亀岡スポ少	1 ③ 1	3
23	羽生・神之田	奈:高田J	0 ③ ③	2

24	北原・飛岡	兵:姫路J	③ ③	1
25	山岡・鈴木	和:日高J	0 ③	2
26	田中・奥野	大:河南JTC	0 0	3

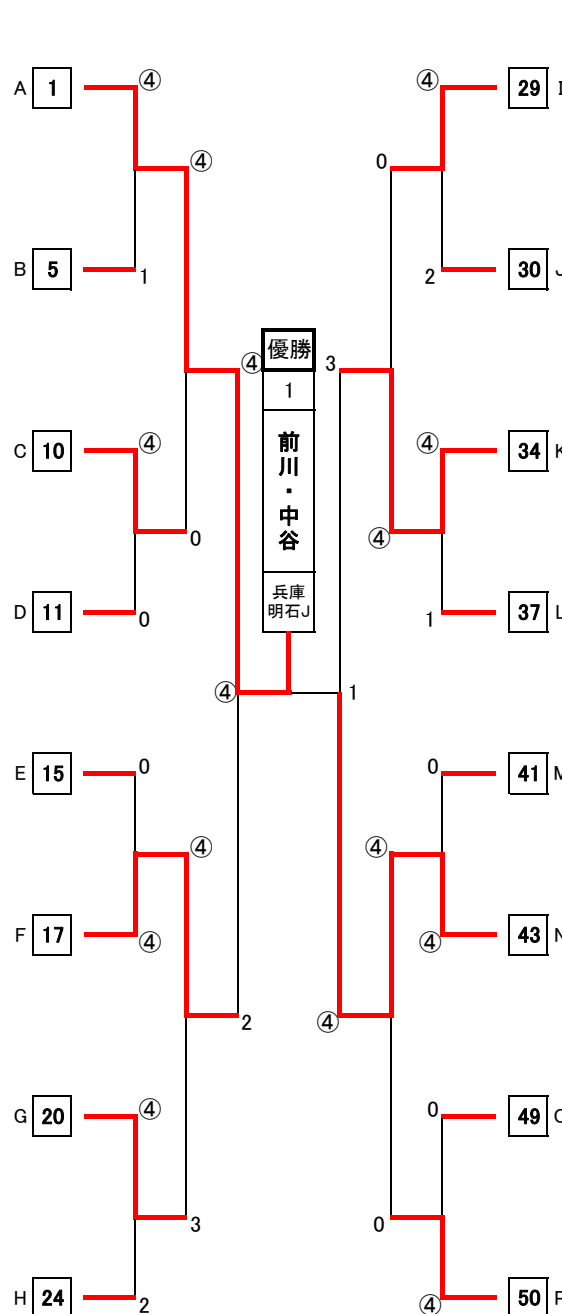

女子:個人戦 ダブルス No.2

番号	選手名	団体名	カウント	順位	
27	福井・間井谷	奈:奈良USJ	③ 2	2	
28	西尾・中谷	和:キノウエJ	0	0	3
29	小林・平松	兵:和田山J	③ ③	1	

30	房野・市川	大:堺スポ少	③ ③ 1	1	1
31	谷口・北村	滋:安土スポ少	0 ③ ③	3	-1
32	四方・松本	京:城陽J	0 2 0	4	×
33	濱本・前	和:印南J/串本J	③ 1 ③	2	0

34	平尾・早藤	滋:野洲J	③ ③	1
35	北村・辻本	和:九度山J/御坊J	1 ③	2
36	猿橋・中田	京:舞鶴ひまわり	1 2	3

37	竹平・石中	兵:相生J	③ ③	1
38	松原・山口	奈:NW	2 ③	2
39	森田・池田	大:堺スポ少	1 2	3

40	長宗・島田	京:舞鶴ひまわり	1 ③	2
41	三村・西川	兵:龍野J	③ ③	1
42	森本・森本	奈:奈良USJ	2 1	3

43	後藤・近坂	和:L.C.C.	③ ③	1
44	眞田・堀越	大:河南JTC	0 2	3
45	野間・越野	滋:野洲J	0 ③	2

46	井手・水本	奈:王寺J	③ ③ 0	2
47	金子・梅村	滋:安曇川スポ少	0 1 0	4
48	山下・真砂	和:打田J/L.C.C.	2 ③ 1	3
49	古石・大浦	大:岸和田J	③ ③ ③	1

50	宮脇・圓尾	兵:生野J/龍野J	③ ③	1
51	森・大畑	和:日高J	0 1	3
52	廣瀬・長崎	京:舞鶴ひまわり	0 ③	2

得失
ゲーム