

令和4年度 和歌山県小学生ソフトテニス秋研修大会

主催 和歌山県ソフトテニス連盟
 主管 和歌山県小学生ソフトテニス連盟
 会場 金屋テニス公園テニスコート
 日時 令和4年10月9日(日)

男子の部

予選リーグ

・Aブロック

番号	選手名(クラブ名)	1	2	3	4	勝敗	得失差	順位
1	山下(翔)・金澤(串本)		③	③	1	2-1		2
2	見平・長畠(九度山)	0		③	0	1-2		3
3	石谷・佐々木(金屋)	0	1		0	0-3		4
4	植野・芝(玲)(新宮)	③	③	③		3-0		1

・Cブロック

	選手名(クラブ名)	9	10	11	12	勝敗	得失差	順位
9	(OP)・九鬼(金屋)		1	0	③	1-2		4
10	小阪・小西(打田)	③		0	1	1-2		3
11	濱地・草分(印南)	③	③		③	3-0		1
12	池田・藤井(九度山)	0	③	0		1-2		2

・Bブロック

番号	選手名(クラブ名)	5	6	7	8	勝敗	得失差	順位
5	芝(幸)・楠本(新宮)		③	③	③	3-0		1
6	寺杣・九鬼(金屋)	0		1	0	0-3		4
7	池本・久道(ゆうゆう)	0	③		③	2-1		2
8	岩井・松尾(下津)	0	③	2		1-2		3

1・2位トーナメント

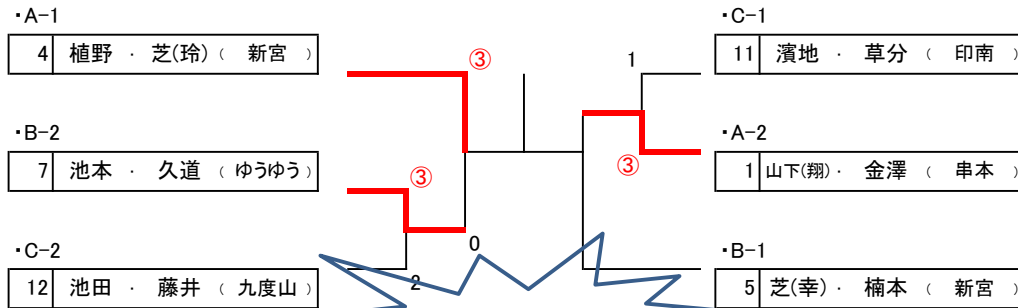

3・4位トーナメント

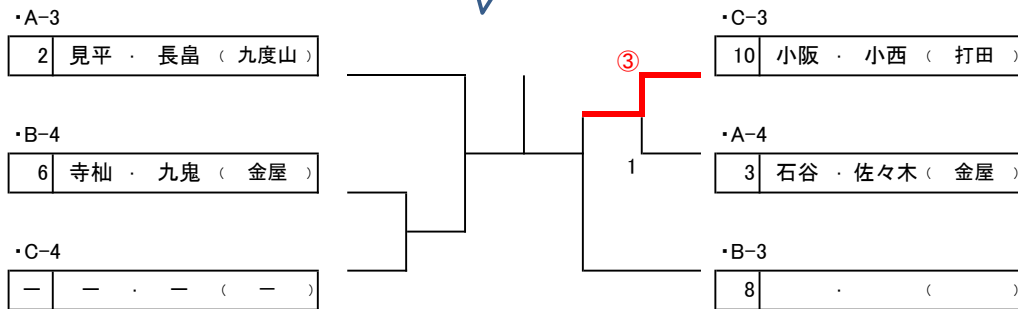

令和4年度 和歌山県小学生ソフトテニス秋研修大会

主催 和歌山県ソフトテニス連盟
 主管 和歌山県小学生ソフトテニス連盟
 会場 金屋テニス公園テニスコート
 日時 令和4年10月9日(日)

女子の部【高学年の部】 ※5年生以上

予選リーグ

・Dブロック

番号	選手名(クラブ名)	21	22	23	24	勝敗	得失差	順位
21	岩田・御前(貴志川)	△	0	③	0	1-2		3
22	塩崎(奏)・登立(新宮)	③	△	③	③	3-0		1
23	富上・二澤(金屋)	0	0	△	0	0-3		4
24	坂井(莉)・細井(優)(串本)	③	0	③	△	2-1		2

・Eブロック

番号	選手名(クラブ名)	25	26	27	28	勝敗	得失差	順位
25	西鳥・藪田(金屋)	△	0	0	0	0-3		4
26	藤田(美)・藤田(希)(橋本)	③	△	1	③	2-1		2
27	平賀・増井(貴志川)	③	③	△	③	3-0		1
28	丸井・田上(ゆうゆう)	③	2	1	△	1-2		3

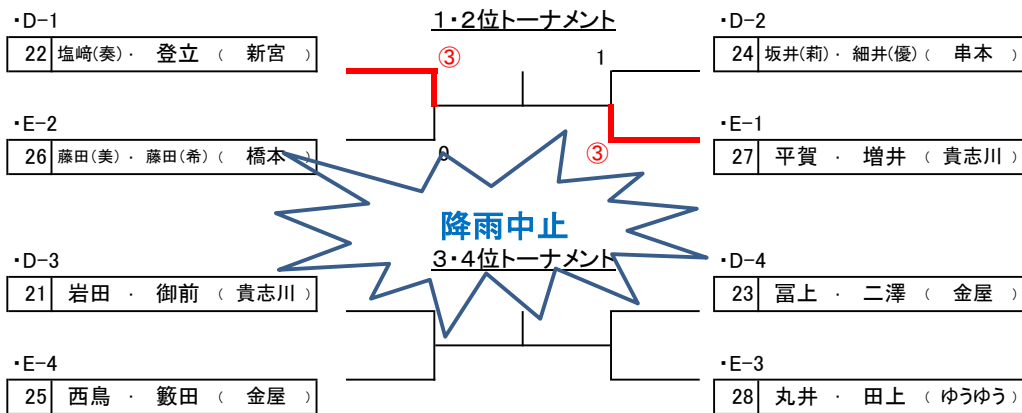

女子の部【低学年の部】 ※4年生以下

予選リーグ

・Fブロック

番号	選手名(クラブ名)	31	32	33	勝敗	得失差	順位
31	角・塩崎(美)(新宮)	△	③	③	2-1		1
32	(OP)・中上(橋本)	0	△	③	1-1		3
33	佐伯・寺杣(金屋)	0	2	△	0-2		2

・Gブロック

番号	選手名(クラブ名)	34	35	36	37	勝敗	得失差	順位
34	山本・林(打田)	△	③	2	2	1-2		3
35	中東・北野(橋本/L.C.C.)	0	△	0	1	0-3		4
36	泉(結)・中平(新宮)	③	③	△	③	3-0		1
37	泉(希)・泉(美)(新宮)	③	③	0	△	2-1		2

決勝トーナメント

