

第17回田島杯争奪ソフトテニス大会

平成22年4月4日（日）

会場：城北市民テニスコート

主催：金沢市ソフトテニス協会

後援：北国新聞社

※一般男子 予選リーグ

Aリーグ 1・2コート

	名前	所属	1	2	3	勝	負	順位
1	高山・新平	ハセガワスポーツ・兼六クラブ	/	④	④	2	0	1
2	辻本・塚林	かほくクラブ	0	/	3	0	2	3
3	宮崎・川上	金沢大学	0	④	/	1	1	2

※試合順：1-2、2-3、1-3

Bリーグ 1・2コート

	名前	所属	1	2	3	4	勝	負	順位
1	下條・霜下	大同工業	/	3	0	0	0	3	4
2	川端・宮道	野々市クラブ・つるぎクラブ	④	/	④	④	3	0	1
3	村本・山田	中能登STA	④	3	/	3	1	2	3
4	川端・上野	北陸電力石川	④	3	④	/	2	1	2

※試合順：1-2、3-4、1-3、2-4、2-3、1-4

Cリーグ 1・2コート

	名前	所属	1	2	3	4	勝	負	順位
1	瀬戸・北本	能美クラブ	/	④	④	④	3	0	1
2	辰川・出嶋	加賀グリーンクラブ	1	/	1	3	0	3	4
3	高橋・西澤	兼六クラブ	1	④	/	1	1	2	3
4	道地・下畠	能登クラブ	1	④	④	/	2	1	2

※試合順：1-2、3-4、1-3、2-4、2-3、1-4

Dリーグ 2～4コート

	名前	所属	1	2	3	4	勝	負	順位
1	道端・浦	北陸電力石川・野々市クラブ	/	2	④	④	2	1	2
2	江口・黒沢	金沢大学	④	/	④	④	3	0	1
3	谷口・岩山	加賀グリーンクラブ・大同工業	0	0	/	0	0	3	4
4	関戸・坂下	金沢学院大・能美クラブ	1	2	④	/	1	2	3

※試合順：1-2、3-4、1-3、2-4、2-3、1-4

Eリーグ 3・4コート

	名前	所属	1	2	3	4	勝	負	順位
1	山本・宮村	野々市クラブ	/	2	④	0	1	2	3
2	四家・東	北陸電力石川・兼六クラブ	④	/	④	④	3	0	1
3	加藤・熊崎	金沢大学	1	0	/	3	0	3	4
4	瀬戸・高山	兼六クラブ	④	0	④	/	2	1	2

※試合順：1-2、3-4、1-3、2-4、2-3、1-4

Fリーグ 3・4コート

	名前	所属	1	2	3	4	勝	負	順位
1	秋野・田村	能美クラブ	/	④	④	④	3	0	1
2	市村・中村	ASAHIクラブ	2	/	④	3	1	2	3
3	番井・折戸	兼六クラブ	1	3	/	3	0	3	4
4	霜下・坪根	大同工業	1	④	④	/	2	1	2

※試合順：1-2、3-4、1-3、2-4、2-3、1-4

Gリーグ 5コート

	名前	所属	1	2	3	4	勝	負	順位
1	関戸・多造	能美クラブ・大同工業	/	④	④	④	3	0	1
2	山本・松金	一球会	1	/	0	0	0	3	4
3	得田・水口	つるぎクラブ	1	④	/	1	1	2	3
4	加藤・大林	金沢大学・野々市クラブ	3	④	④	/	2	1	2

※試合順：1-2、3-4、1-3、2-4、2-3、1-4

Hリーグ 5コート

	名前	所属	1	2	3	勝	負	順位
1	山田・永井	北陸電力石川	/	④	④	2	0	1
2	別府・橋爪	コマツ	2	/	0	0	2	3
3	小柳・塩田	野々市クラブ	1	④	/	1	1	2

※試合順：1-2、2-3、1-3

※一般男子
決勝トーナメント

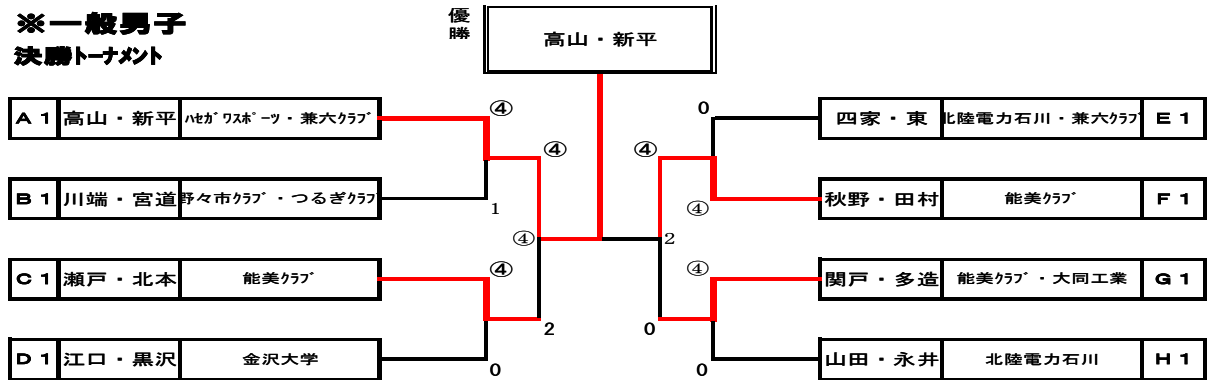

※成年男子

予選リーグ Aリーグ 10・11コート

	名前	所属	1	2	3	4	勝	負	順位
1	北川・堀	NTT西日本	-	④	④	④	3	0	1
2	寺井・西野	中能登STA	0	-	④	1	1	2	3
3	森・小豆	穴水町STA	1	1	-	1	0	3	4
4	升田・中田	かほくクラブ	0	④	④	-	2	1	2

※試合順：1-2、3-4、1-3、2-4、2-3、1-4

Bリーグ 10・11コート

	名前	所属	1	2	3	4	勝	負	順位
1	山森・森	かほくクラブ	-	④	④	④	3	0	1
2	新田・野地	野々市クラブ	1	-	④	1	1	2	3
3	竹田・三井	内灘V遊クラブ・愛好会	0	2	-	0	0	3	4
4	大森・永村	中能登STA	2	④	④	-	2	1	2

※試合順：1-2、3-4、1-3、2-4、2-3、1-4

※成年男子
決勝トーナメント

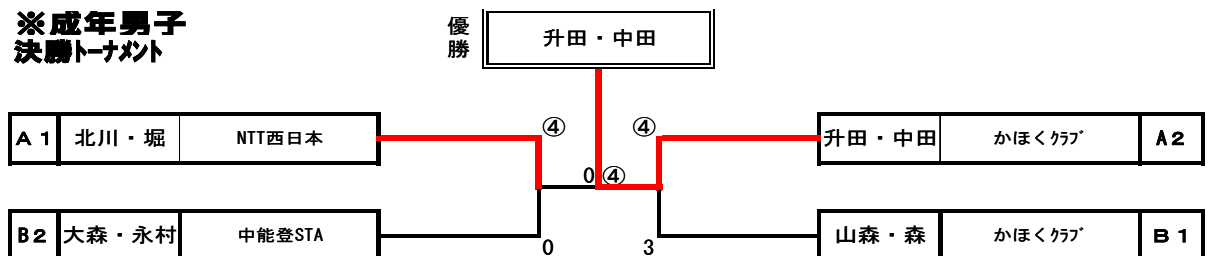

※シニア75男子

決勝リーグ 6コート

	名前	所属	1	2	3	4	5	勝	負	順位
1	畔柳・玉井	野々市クラブ	-	④	④	④	④	4	0	1
2	塩木・中原	内灘V遊クラブ・瑞穂クラブ	0	-	3	3	1	0	4	5
3	大杉・尾田	つるぎクラブ	1	④	-	④	1	G差	±0	3
4	藤原・北本	コマツ・野々市クラブ	1	④	1	-	④	G差	△2	4
5	西田・山口	能美クラブ・大同工業	0	④	④	3	-	G差	2	2

※試合順：1-2、3-4、2-5、1-3、4-5、2-3、1-4、3-5、2-4、1-5

※シニア75女子

決勝リーグ 9コート

	名前	所属	1	2	3	4	5	勝	負	順位
1	石田・長元	内灘V遊クラブ・中能登町STA	-	④	④	④	④	4	0	1
2	木村・西	ふたばクラブ・野々市クラブ	1	-	3	3	3	0	4	5
3	吉村・谷内	七尾クラブ・中能登町STA	2	④	-	④	1	2	2	3
4	島崎・南	穴水町STA	0	④	3	-	1	1	3	4
5	井上・池田	ふたばクラブ	1	④	④	④	-	3	1	2

※試合順：1-2、3-4、2-5、1-3、4-5、2-3、1-4、3-5、2-4、1-5

※シニア55男子 予選リーグ 8コート
Aリーグ

	名前	所属	1	2	3	勝	負	順位
1	架間・蔵	松任コスモス・コマツ	△	④	④	2	0	1
2	山下・安江	野々市クラブ・愛好会	3	△	0	0	2	3
3	長田・武田	愛好会・NTT	3	④	△	1	1	2

※試合順：1-2、2-3、1-3

Bリーグ

	名前	所属	1	2	3	勝	負	順位
1	岩本・谷内	穴水町STA・愛好会	△	1	④	1	1	2
2	郷家・奥原	野々市クラブ・七尾クラブ	④	△	④	2	0	1
3	山本・宗広	かほく市STA・愛好会	0	1	△	0	2	3

※試合順：1-2、2-3、1-3

Cリーグ

	名前	所属	1	2	3	勝	負	順位
1	室崎・矢地	愛好会・小松STA	△	④	④	2	0	1
2	福田・津田	愛好会	3	△	1	0	2	3
3	干場・栗津	石川県庁	0	④	△	1	1	2

※試合順：1-2、2-3、1-3

決勝リーグ

	名前	所属	1	2	3	勝	負	順位
A1	架間・蔵	松任コスモス・コマツ	△	④	2	1	1	3
B1	郷家・奥原	野々市クラブ・七尾クラブ	3	△	④	1	1	2
C1	室崎・矢地	愛好会・小松STA	④	3	△	1	1	1

※試合順：1-2、2-3、1-3

※一般女子 予選リーグ 11コート
Aリーグ

	名前	所属	1	2	3	勝	負	順位
1	北野・北村	松任コスモス・中能登町STA	△	④	④	2	0	1
2	杉本・薮井	加賀グリーンクラブ	2	△	1	0	2	3
3	東藤・蔵元	野々市クラブ	2	④	△	1	1	2

※試合順：1-2、2-3、1-3

Bリーグ 11コート

	名前	所属	1	2	3	勝	負	順位
1	平野・山口	加賀グリーンクラブ	△	④	④	2	0	1
2	山敷・松本	中能登町STA	1	△	④	1	1	2
3	冬瓜・北川	ふたばクラブ	0	2	△	0	2	3

※試合順：1-2、2-3、1-3

Cリーグ 12コート

	名前	所属	1	2	3	勝	負	順位
1	北原・池島	中能登町STA	△	2	3	0	2	3
2	山谷・牧野	加賀グリーンクラブ	④	△	④	2	0	1
3	藤川・虎谷	かほく市STA	④	2	△	1	1	2

※試合順：1-2、2-3、1-3

決勝リーグ

	名前	所属	1	2	3	勝	負	順位
A1	北野・北村	松任コスモス・中能登町STA	△	0	④	1	1	2
B1	平野・山口	加賀グリーンクラブ	④	△	④	2	0	1
C1	山谷・牧野	加賀グリーンクラブ	3	3	△	0	2	3

※試合順：1-2、2-3、1-3

※成年女子 決勝リーグ 12コート

	名前	所属	1	2	3	4	勝	負	順位
1	岩山・南	加賀グリーンクラブ・松任コスモス	/	④	3	④	2	1	2
2	川原・松本	羽咋市STA	1	/	④	0	1	2	4
3	多々見・西川	かほく市STA	④	1	/	④	2	1	1
4	米澤・前野	ふたばクラブ	3	④	3	/	1	2	3

※試合順：1-2、3-4、1-3、2-4、2-3、1-4

**※シニア55女子
Aリーグ 予選リーグ 7コート**

	名前	所属	1	2	3	勝	負	順位
1	平野・加藤	中能登町STA	/	④	④	2	0	1
2	奥原・荒木	七尾STA・富樫クラブ	1	/	④	1	1	2
3	勝島・下田	輪島市STA・ふたばクラブ	0	1	/	0	2	3

※試合順：1-2、2-3、1-3

Bリーグ 7コート

	名前	所属	1	2	3	勝	負	順位
1	小上防・西村	輪島市STA・ふたばクラブ	/	④	④	2	0	1
2	服部・中川	羽咋市STA・七尾早朝クラブ	2	/	④	1	1	2
3	森・脇野	ふたばクラブ	1	0	/	0	2	3

※試合順：1-2、2-3、1-3

Cリーグ 7コート

	名前	所属	1	2	3	勝	負	順位
1	北原・架間	中能登町STA・松任コスモス	/	④	④	2	0	1
2	浅野・田島	ふたばクラブ	1	/	④	1	1	2
3	大下・今井	羽咋市STA	0	1	/	0	2	3

※試合順：1-2、2-3、1-3

決勝リーグ

	名前	所属	1	2	3	勝	負	順位
A1	平野・加藤	中能登町STA	/	④	④	2	0	1
B1	小上防・西村	輪島市STA・ふたばクラブ	1	/	④	1	1	2
C1	北原・架間	中能登町STA・松任コスモス	1	2	/	0	2	3

※試合順：1-2、2-3、1-3