

滋賀県民総スポーツの祭典 第68回県民体育大会 高校の部

ソフトテニス競技 男子団体戦

平成27年8月5日(水)

長浜ドーム

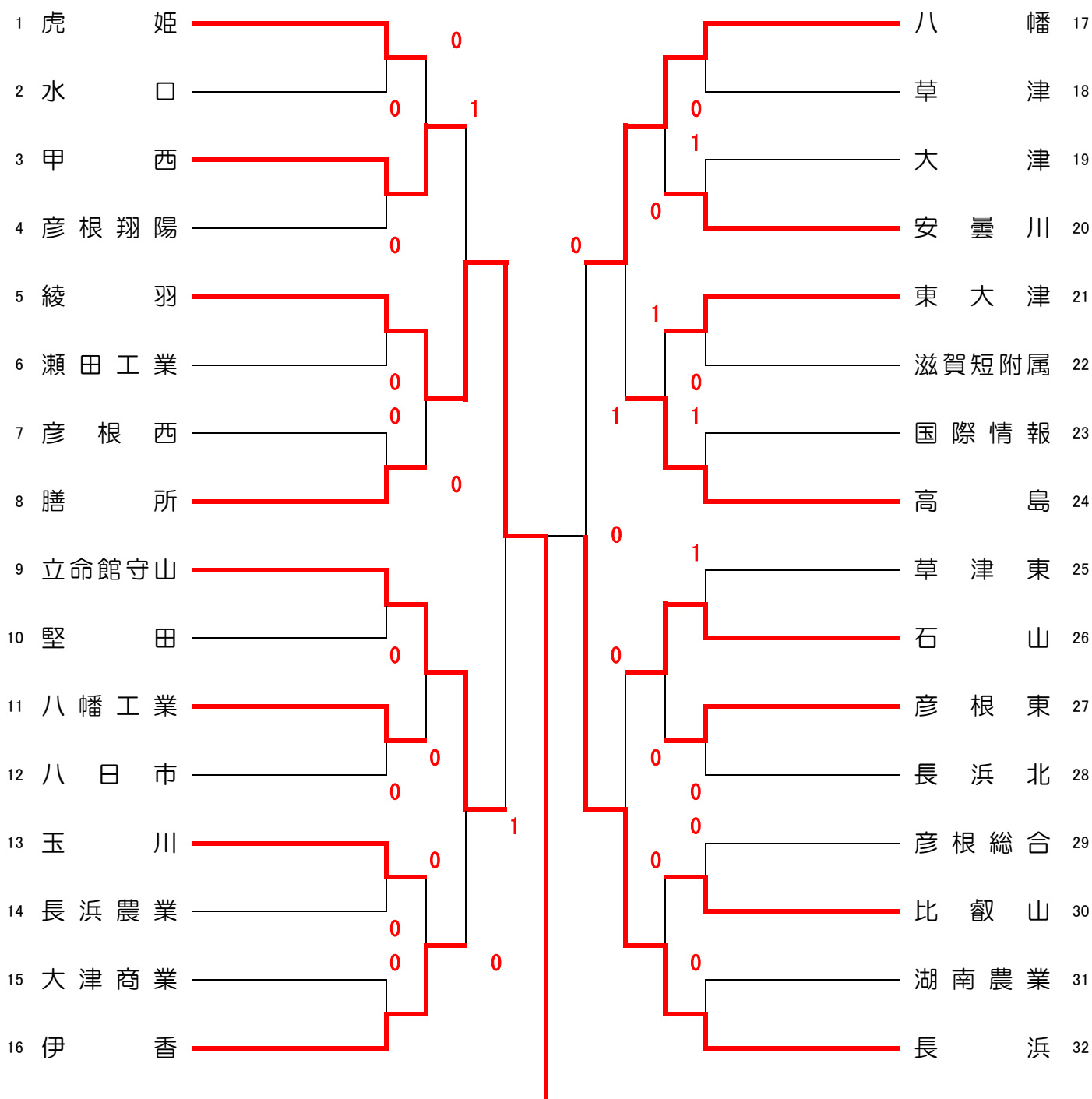

優勝 No. 5 綾羽高校

準優勝 No. 32 長浜高校

第1位 綾羽高校

第2位 長浜高校

第3位 立命館守山高校

第3位 八幡高校

第5位 甲西高校

第5位 石山高校

第5位 伊香高校

第5位 高島高校

平成27年度 滋賀県民総スポーツの祭典

第68回県民体育大会 高校の部

ソフトテニス競技 女子団体戦

平成27年8月6日(木)

長浜ドーム

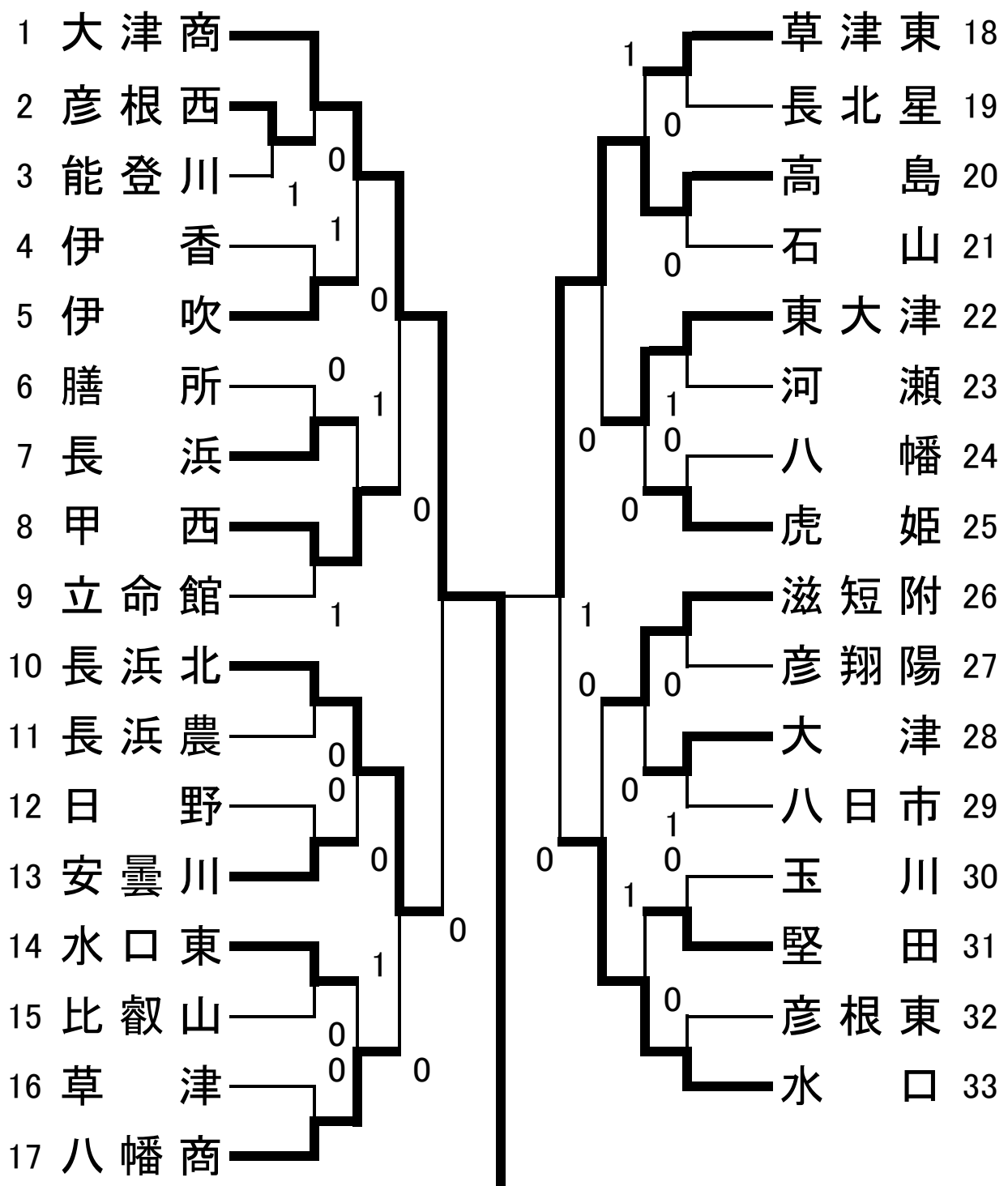

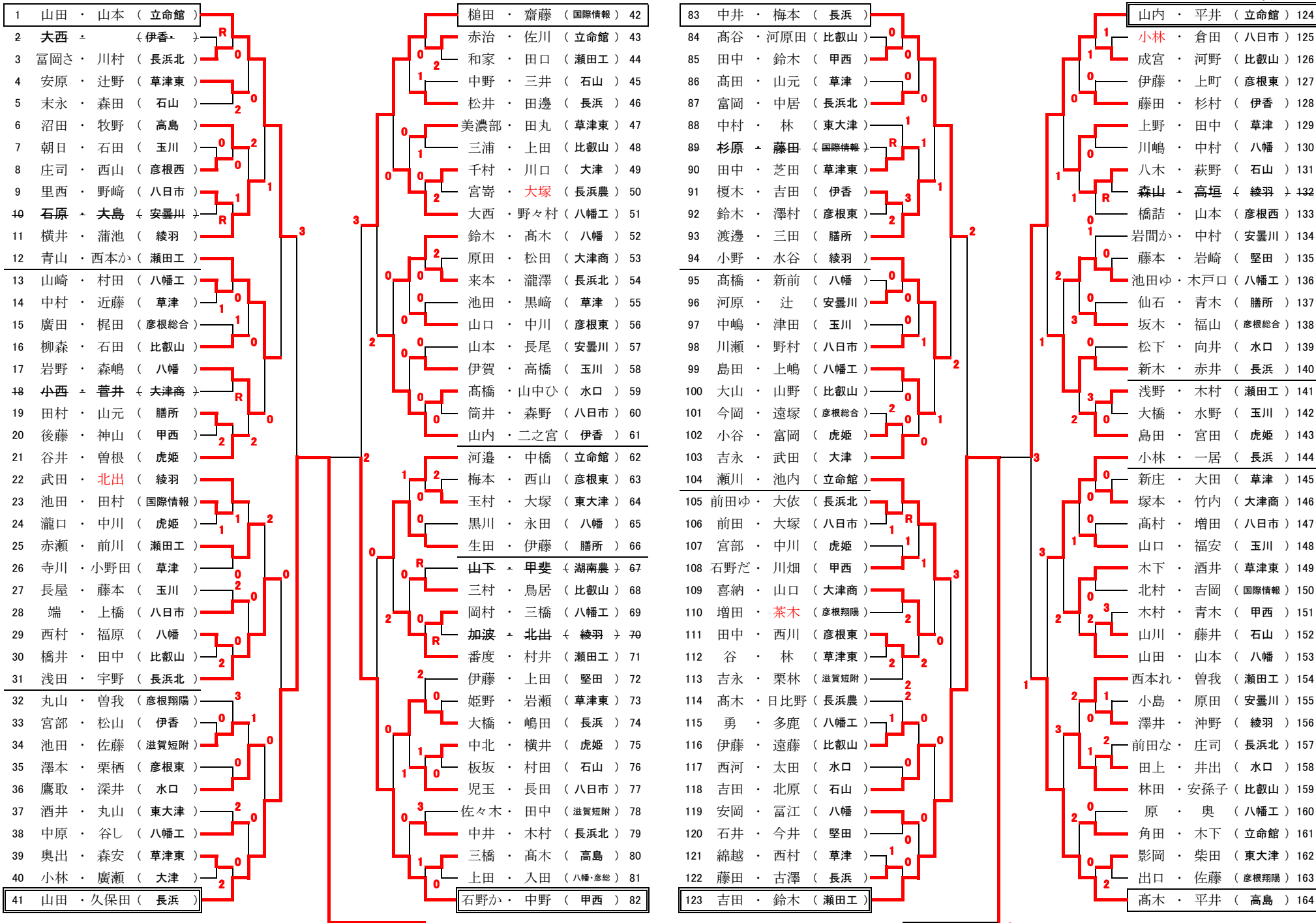

決勝戦 41 山田・久保田(長浜) R O 307 川北・森下(長浜) 優勝 307 川北・森下(長浜)

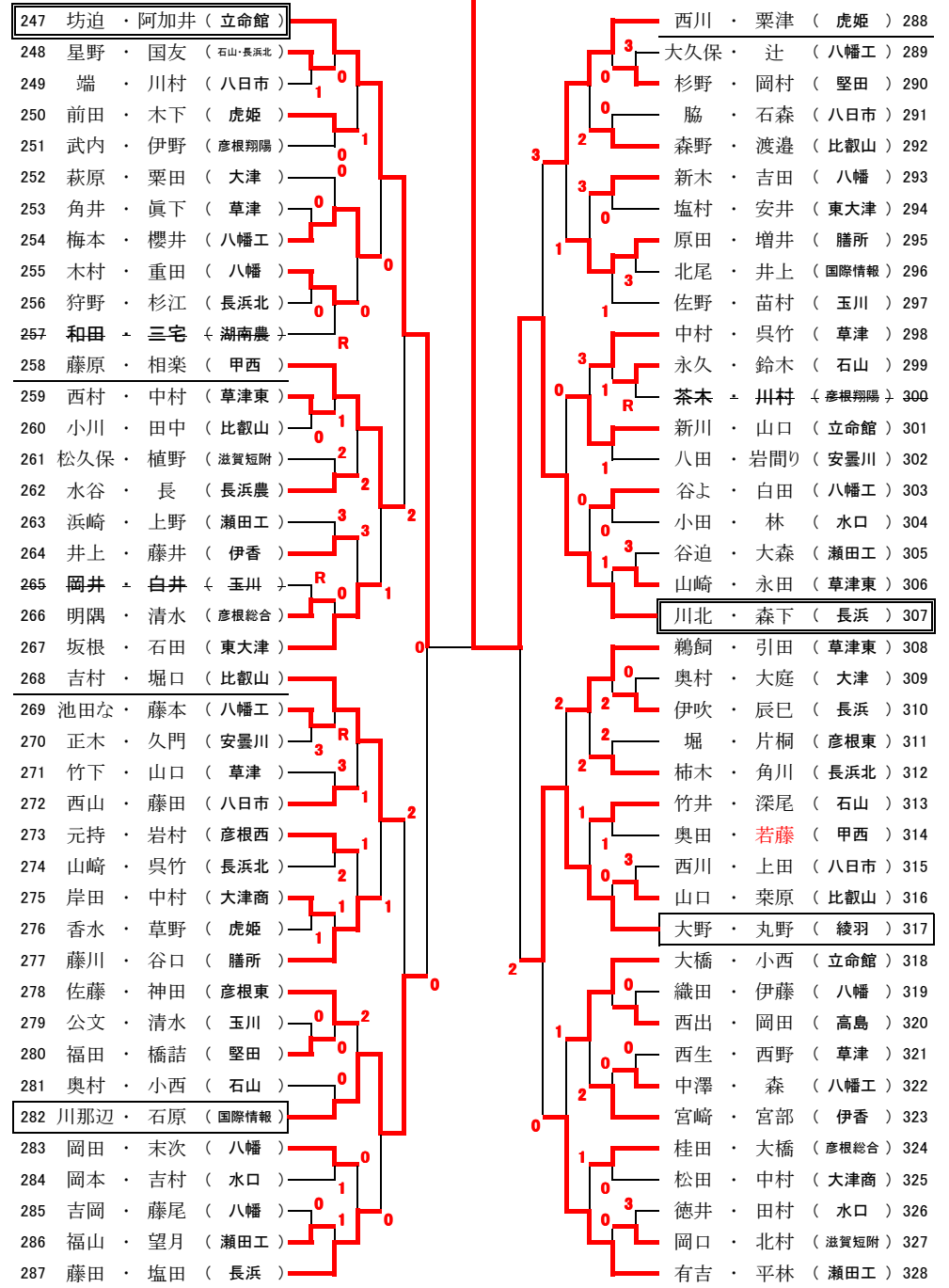
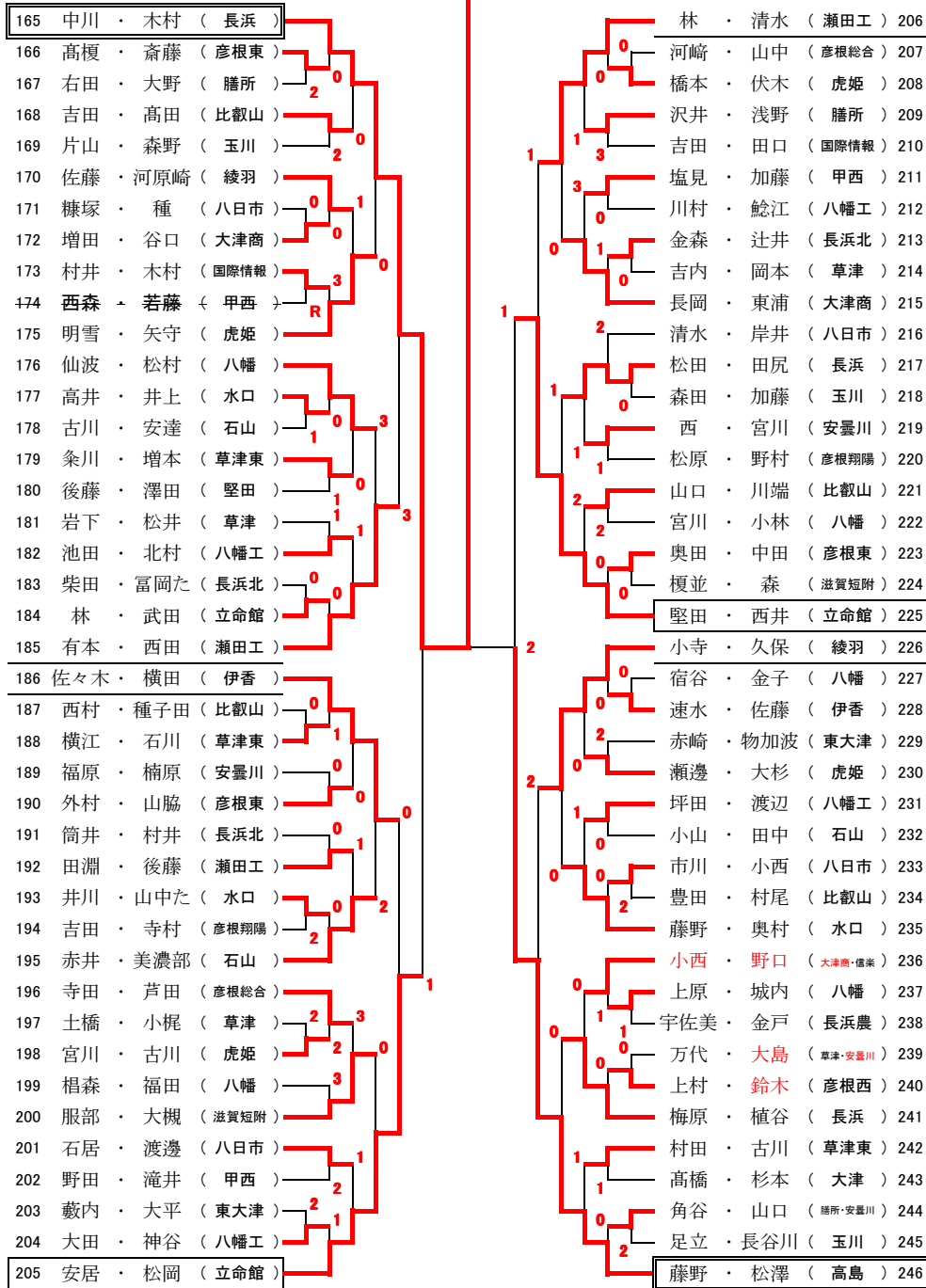

1	野口	高谷	幡根	商西	嶋田	(大	津	商	66	132	前出	大山	(草	津	東	廣瀨	瀨津	向井	(水	長浜	一ム
2	山本	中松	(八	西	西	八	津	商	67	133	岡山	依	比	觀	山	島	島	宇都	(彦	東	口)
3	上田	松居	(長	水	宮	安	能	川	68	134	寺岡	原	能	登	川	土	本	金	(膳	長	星)
4	藤田	西	(水	東	岡	(草	登	津	69	135	上原	田	比	能	川	中	福	白	(膳	長	所)
5	新野	小	(水	東	本	(草	登	津	70	136	広田	高	比	能	川	大	石	萩	(膳	長	所)
6	山内	小	(水	東	本	(草	登	津	71	137	寺田	未	比	能	川	大	石	萩	(膳	長	所)
7	北脇	中	(膳	津	尚	(八	彦	根	72	138	福田	本	比	能	川	大	石	萩	(膳	長	所)
8	小	江	(膳	津	尚	(八	彦	根	73	139	多田	本	比	能	川	大	石	萩	(膳	長	所)
9	林	下	(膳	津	尚	(八	彦	根	74	140	竹	白	比	能	川	大	石	萩	(膳	長	所)
10	小	廣	(膳	津	尚	(八	彦	根	75	141	白	石	比	能	川	大	石	萩	(膳	長	所)
11	北川	野	(膳	津	尚	(八	彦	根	76	142	西	川	比	能	川	大	石	萩	(膳	長	所)
12	川村	大	(膳	津	尚	(八	彦	根	77	143	武	倉	比	能	川	大	石	萩	(膳	長	所)
13	福	安	(膳	津	尚	(八	彦	根	78	144	里	北	比	能	川	大	石	萩	(膳	長	所)
14	松	安	(膳	津	尚	(八	彦	根	79	145	川	北	比	能	川	大	石	萩	(膳	長	所)
15	井	安	(膳	津	尚	(八	彦	根	80	146	里	北	比	能	川	大	石	萩	(膳	長	所)
16	清	安	(膳	津	尚	(八	彦	根	81	147	里	北	比	能	川	大	石	萩	(膳	長	所)
17	水	安	(膳	津	尚	(八	彦	根	82	148	里	北	比	能	川	大	石	萩	(膳	長	所)
18	田	安	(膳	津	尚	(八	彦	根	83	149	里	北	比	能	川	大	石	萩	(膳	長	所)
19	村	安	(膳	津	尚	(八	彦	根	84	150	里	北	比	能	川	大	石	萩	(膳	長	所)
20	鈴	安	(膳	津	尚	(八	彦	根	85	151	里	北	比	能	川	大	石	萩	(膳	長	所)
21	村	安	(膳	津	尚	(八	彦	根	86	152	里	北	比	能	川	大	石	萩	(膳	長	所)
22	山	安	(膳	津	尚	(八	彦	根	87	153	里	北	比	能	川	大	石	萩	(膳	長	所)
23	岩	安	(膳	津	尚	(八	彦	根	88	154	里	北	比	能	川	大	石	萩	(膳	長	所)
24	上	安	(膳	津	尚	(八	彦	根	89	155	里	北	比	能	川	大	石	萩	(膳	長	所)
25	竹	安	(膳	津	尚	(八	彦	根	90	156	里	北	比	能	川	大	石	萩	(膳	長	所)
26	藤	安	(膳	津	尚	(八	彦	根	91	157	里	北	比	能	川	大	石	萩	(膳	長	所)
27	國	安	(膳	津	尚	(八	彦	根	92	158	里	北	比	能	川	大	石	萩	(膳	長	所)
28	松	安	(膳	津	尚	(八	彦	根	93	159	里	北	比	能	川	大	石	萩	(膳	長	所)
29	竹	安	(膳	津	尚	(八	彦	根	94	160	里	北	比	能	川	大	石	萩	(膳	長	所)
30	西	安	(膳	津	尚	(八	彦	根	95	161	里	北	比	能	川	大	石	萩	(膳	長	所)
31	村	安	(膳	津	尚	(八	彦	根	96	162	里	北	比	能	川	大	石	萩	(膳	長	所)
32	山	安	(膳	津	尚	(八	彦	根	97	163	里	北	比	能	川	大	石	萩	(膳	長	所)
33	内	安	(膳	津	尚	(八	彦	根	98	164	里	北	比	能	川	大	石	萩	(膳	長	所)
34	田	安	(膳	津	尚	(八	彦	根	99	165	里	北	比	能	川	大	石	萩	(膳	長	所)
35	森	安	(膳	津	尚	(八	彦	根	100	166	里	北	比	能	川	大	石	萩	(膳	長	所)
36	原	安	(膳	津	尚	(八	彦	根	101	167	里	北	比	能	川	大	石	萩	(膳	長	所)
37	田	安	(膳	津	尚	(八	彦	根	102	168	里	北	比	能	川	大	石	萩	(膳	長	所)
38	宮	安	(膳	津	尚	(八	彦	根	103	169	里	北	比	能	川	大	石	萩	(膳	長	所)
39	中	安	(膳	津	尚	(八	彦	根	104	170	里	北	比	能	川	大	石	萩	(膳	長	所)
40	庄	安	(膳	津	尚	(八	彦	根	105	171	里	北	比	能	川	大	石	萩	(膳	長	所)
41	伊	安	(膳	津	尚	(八	彦	根	106	172	里	北	比	能	川	大	石	萩	(膳	長	所)
42	谷	安	(膳	津	尚	(八	彦	根	107	173	里	北	比	能	川	大	石	萩	(膳	長	所)
43	金	安	(膳	津	尚	(八	彦	根	108	174	里	北	比	能	川	大	石	萩	(膳	長	所)
44	真	安	(膳	津	尚	(八	彦	根	109	175	里	北	比	能	川	大	石	萩	(膳	長	所)
45	平	安	(膳	津	尚	(八	彦	根	110	176	里	北	比	能	川	大	石	萩	(膳	長	所)
46	野	安	(膳	津	尚	(八	彦	根	111	177	里	北	比	能	川	大	石	萩	(膳	長	所)
47	西	安	(膳	津	尚	(八	彦	根	112	178	里	北	比	能	川	大	石	萩	(膳	長	所)
48	栗	安	(膳	津	尚	(八	彦	根	113	179	里	北	比	能	川	大	石	萩	(膳	長	所)
49	田	安	(膳	津	尚	(八	彦	根	114	180	里	北	比	能	川	大	石	萩	(膳	長	所)
50	堀	安	(膳	津	尚	(八	彦	根	115	181	里	北	比	能	川	大	石	萩	(膳	長	所)
51	坂	安	(膳	津	尚	(八	彦	根	116	182	里	北	比	能	川	大	石	萩	(膳	長	所)
52	脇	安	(膳	津	尚	(八	彦	根	117	183	里	北	比	能	川	大	石	萩	(膳	長	所)
53	野	安	(膳	津	尚	(八	彦	根	118	184	里	北	比	能	川	大	石	萩	(膳	長	所)
54	三	安	(膳	津	尚	(八	彦	根	119	185	里	北	比	能	川	大	石	萩	(膳	長	所)
55	好	安	(膳	津	尚	(八	彦	根	120	186	里	北	比	能	川	大	石	萩	(膳	長	所)
56	賀	安	(膳	津	尚	(八	彦	根	121	187	里	北	比	能	川	大	石	萩	(膳	長	所)
57	原	安	(膳	津	尚	(八	彦	根	122	188	里	北	比	能	川	大	石	萩	(膳	長	所)
58	八	安	(膳	津	尚	(八	彦	根	123	189	里	北	比	能	川	大	石	萩	(膳	長	所)
59	木	安	(膳	津	尚	(八	彦	根	124	190	里	北	比	能	川	大	石	萩	(膳	長	所)
60	田	安	(膳	津	尚	(八	彦	根	125	191	里	北	比	能	川	大	石	萩	(膳	長	所)
61	中	安	(膳	津	尚	(八	彦	根	126	192	里	北	比	能	川	大	石	萩	(膳	長	所)
62	小	安	(膳	津	尚	(八	彦	根	127	193	里	北	比	能	川	大	石	萩	(膳	長	所)
63	堤	安	(膳	津	尚	(八	彦	根	128	194	里	北	比	能	川	大	石	萩	(膳	長	所)
64	二	安	(膳	津	尚	(八	彦	根	129	195	里	北	比	能	川	大	石	萩	(膳	長	所)
65	宮	安	(膳	津	尚	(八	彦	根	130	196	里	北	比	能	川	大	石	萩	(膳	長	所)
	前	安	(膳	津	尚	(八	彦	根	131	197	里	北	比	能	川	大	石	萩	(膳	長	所)