

男子ブルー：予選リーグ

A	氏名	所属	1	2	3	勝率	差	順位
1	松岡 裕次郎 古谷 翔太	東京ガス 東京ガス		④	④	2/2		1
2	中島 良太 中村 誠	ミドウクラブ ミドウクラブ	2		1	0/2		3
3	遠藤 謙人 小古間 直人	加賀クラブ 東村山STC	1	④		1/2		2

B	氏名	所属	4	5	6	7	勝率	差	順位
4	清水 寛之 赤坂 浩史	練馬ソフトテニス 練馬ソフトテニス		④	④	1	2/3		2
5	渡邊 亮介 久保田 椋	世田谷テニス クラブ美花	3		④	1	1/3		3
6	兵頭 智人 徳村 豪泰	フリー 千石クラブ	2	3		1	0/3		4
7	玉沢 将己 乙供 大輔	たちばなクラブ たちばなクラブ	④	④	④		3/3		1

C	氏名	所属	8	9	10	勝率	差	順位
8	新井 雅之 平山 翔太	東京ガス 東京ガス		④	④	2/2		1
9	荒井 光 荒木 希	世田谷 練馬ソフトテニス	0		④	1/2		2
10	稲垣 晃 内山 皓介	小平クラブ 小平クラブ	0	2		0/2		3

D	氏名	所属	11	12	13	勝率	差	順位
11	近藤 広康 秋山 洋輔	ミドウクラブ ミドウクラブ		④	2	1/2		2
12	飯村 昇平 石川 洋資	谷河内倶楽部 世田谷テニス	3		2	0/2		3
13	小田桐 崇康 豊田 洋久	若月組 若月組	④	④		2/2		1

E	氏名	所属	14	15	16	勝率	差	順位
14	藤田 真司 山口 晃輝	ベスト ベスト		④	④	2/2		1
15	池瀧 隆太 林 俊孝	谷河内倶楽部 谷河内倶楽部	0		3	0/2		3
16	馬場 勇機 内藤 友亮	オンライン オンライン	1	④		1/2		2

F	氏名	所属	17	18	19	勝率	差	順位
17	宇野 巡 宮城 利紀	若月組 若月組		3	④	1/2	+2	1
18	斧 俊吾 築嶋 慶祐	世田谷 世田谷	④		0	1/2	-3	3
19	小山 慎二 下平 大二郎	小平クラブ 小平クラブ	1	④		1/2	+1	2

G	氏名	所属	20	21	22	勝率	差	順位
20	横堀 誠 高橋 雅巳	世田谷テニス 世田谷テニス		④	④	2/2		1
21	吉安 伸悟 田中 章裕	たちばなクラブ ミドウクラブ	R		R	0/2		3
22	佐竹 大資 梅村 拓也	富士桜部屋 富士桜部屋	1	④		1/2		2

H	氏名	所属	23	24	25	勝率	差	順位
23	末永 晨 香海 賢次	練馬ソフトテニス 練馬ソフトテニス		④	④	2/2		1
24	伊藤 考哉 大藤 武蔵	東京ガス 東京ガス	2		3	0/2		3
25	鱈南 晃 栗原 大輔	ベスト ベスト	1	④		1/2		2

I	氏名	所属	26	27	28	勝率	差	順位
26	黒坂 享宏 高橋 直樹	谷河内倶楽部 ミドウクラブ		④	④	2/2		1
27	久田 知照 濱田 哲郎	ベスト ベスト	1		2	0/2		3
28	篠田 浩平 中村 和彦	オンライン ミドウクラブ	1	④		1/2		2

J	氏名	所属	29	30	31	勝率	差	順位
29	竹内 和樹 平田 翔伍	国分寺クラブ 国分寺クラブ		④	0	1/2		2
30	安西 正博 山下 晃晃	練馬ソフトテニス 練馬ソフトテニス	2		0	0/2		3
31	貝森 龍介 新家 健太	JR東日本東京 JR東日本東京	④	④		2/2		1

K	氏名	所属	32	33	34	勝率	差	順位
32	日高 大貴 産屋敷 享泰	東京ガス 東京ガス		④	④	2/2		1
33	山下 康作 竹内 優志朗	たちばなクラブ たちばなクラブ	0		④	1/2		2
34	小林 力 小西 晃太	武蔵村山STC 常磐クラブ	3	2		0/2		3

L	氏名	所属	35	36	37	勝率	差	順位
35	佐藤 大輔 戸田 和宏	東京ガス 東京ガス		④	④	2/2		1
36	梅本 先駆 笹本 航平	小平クラブ 小平クラブ	0		0	0/2		3
37	服田 純 鳥海 佑太	世田谷テニス 世田谷テニス	3	④		1/2		2

M	氏名	所属	38	39	40	勝率	差	順位
38	高橋 優斗 篠田 和司	ベスト ベスト		④	2	1/2		2
39	川上 公平 梶川 大輔	三栄クラブ 三栄クラブ	0		1	0/2		3
40	金子 裕亮 千葉 友哉	ミドウクラブ 練馬ソフトテニス	④	④		2/2		1

N	氏名	所属	41	42	43	勝率	差	順位
41	石田 将也 松本 航也	たちばなクラブ たちばなクラブ		④	2	1/2		2
42	林 空 宮下 拓也	オンライン 国分寺クラブ	3		1	0/2		3
43	廣井 ノア 熊坂 沙智也	若月組 若月組	④	④		2/2		1

O	氏名	所属	44	45	46	勝率	差	順位
44	高橋 拓未 平井 裕之	東京ガス 東京ガス		④	④	2/2		1
45	高橋 公紀 西原 諒	BIG PEACE ふじテニスクラブ	0		1	0/2		3
46	竹田 一成 加藤 立樹	練馬ソフトテニス 練馬ソフトテニス	0	④		1/2		2

P	氏名	所属	47	48	49	勝率	差	順位
47	鈴木 司 川島 正人	旭テニスクラブ 言問ソフトテニス		④	3	1/2		2
48	植野 雅晶 日比野 雅弘	たちばなクラブ たちばなクラブ	0		3	0/2		3
49	日暮 広太 光永 宏輔	ミドウクラブ ミドウクラブ	④	④		2/2		1

Q	氏名	所属	50	51	52	勝率	差	順位
50	大井 良輔 東 遠祐	谷河内倶楽部 谷河内倶楽部		④	④	2/2		1
51	金井 伸二 熊坂 涼也	藤テニスクラブ 加賀クラブ	2		3	0/2		3
52	齋藤 裕一 谷澤 弘祐	世田谷テニス 世田谷	1	④		1/2		2

R	氏名	所属	53	54	55	勝率	差	順位
53	坂本 憲太郎 鮎木 和也	練馬ソフトテニス 若月組		④	1	1/2		2
54	篠田 崇照 鈴木 一成	谷河内倶楽部 谷河内倶楽部	R		R	0/2		3
55	諸岡 風貴 中島 賢也	ベスト ベスト	④	④		2/2		1

S	氏名	所属	56	57	58	勝率	差	順位
56	窪寺 弘貴 湊 直也	睦クラブ 睦クラブ		④	1	1/2		2
57	小柳 裕二 木戸 新之助	世田谷テニス 千石クラブ	3		2	0/2		3
58	村上 拓 中村 圭介	ミドウクラブ ミドウクラブ	④	④		2/2		1

T	氏名	所属	59	60	61	勝率	差	順位
59	安藤 優作 田口 将	東京ガス 東京ガス		④	④	2/2		1
60	清家 涼 橋本 好貴	たちばなクラブ たちばなクラブ	1		④	1/2		2
61	谷澤 慶祐 高野 敢太	世田谷 世田谷	0	1		0/2		3

U	氏名	所属	62	63	64	65	勝率	差	順位
62	金田 旨史 大林 徹	世田谷テニス 武蔵村山STC		④	④	④	3/3		1
63	中西 啓 大尾 章太郎	国分寺クラブ 国分寺クラブ	0		3	2	0/3		4
64	福本 拓也 伊藤 悠紀	ミドウクラブ ミドウクラブ	2	④		④	2/3		2
65	梅野 瑞久斗 松村 拓哉	ベスト ベスト	3	④	3		1/3		3

V	氏名	所属	66	67	68	勝率	差	順位
66	大橋 拓実 産屋敷 恭兵	東京ガス 東京ガス		④	④	2/2		1
67	星野 暁彦 岡本 勝規	オンライン オンライン	2		④	1/2		2
68	中村 一磨 福島 悟	深川テニスクラブ 深川テニスクラブ	1	2		0/2		3

男子ブルー：決勝トーナメント

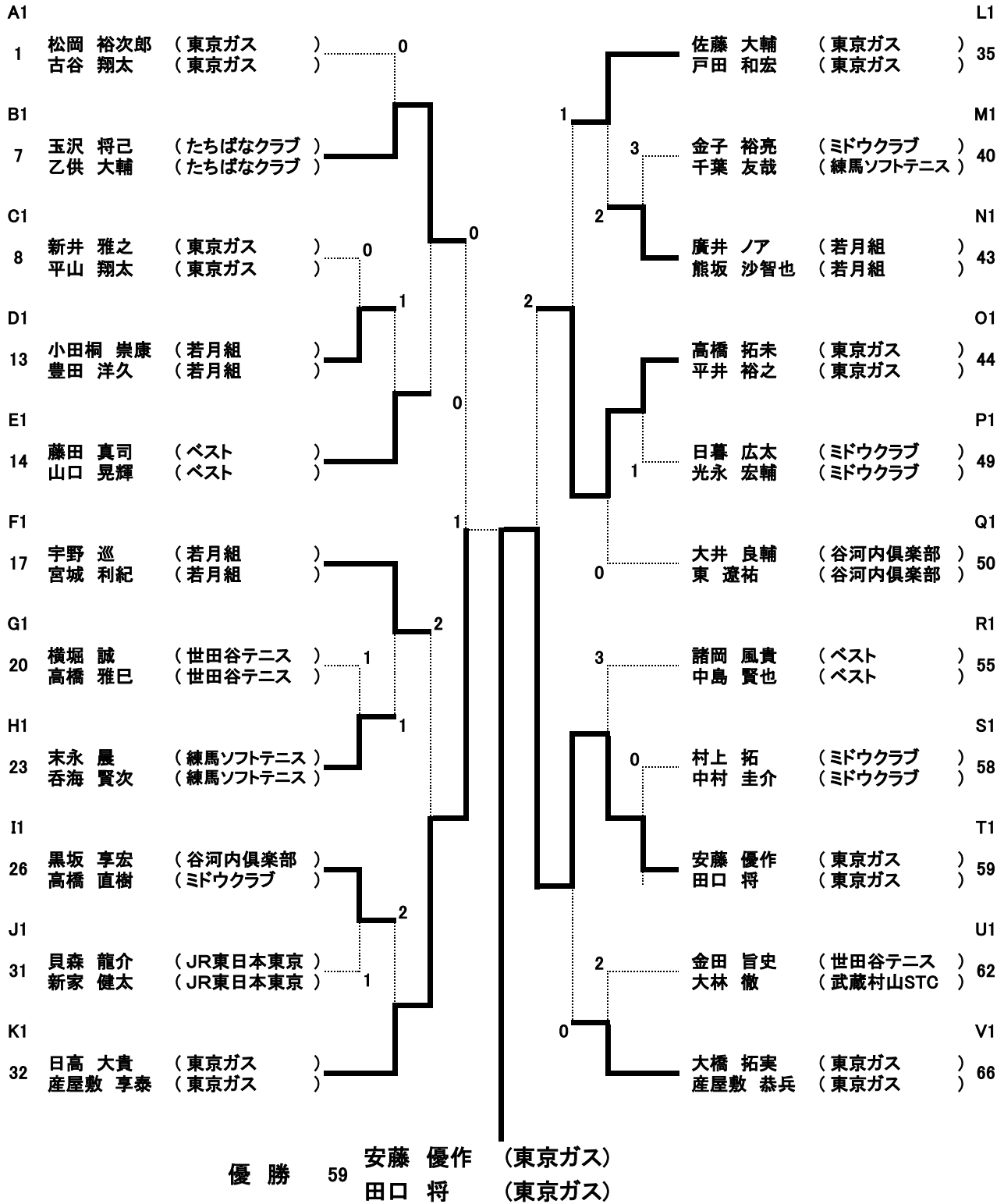

男子グリーン

A	氏名	所属	1	2	3	4	勝率	差	順位
1	大久保 孝慶 青山 璃空	国分寺クラブ 国分寺クラブ	/	④	④	④	3/3		1
2	長谷川 翼 百澤 莉玖	晴海中 晴海中	0	/	0	0	0/3		4
3	大野 聡志 中道 佑介	東大和市STA 東大和市STA	3	④	/	④	2/3		2
4	一戸 紀希 比留間 勇介	同志組 同志組	2	④	0	/	1/3		3

B	氏名	所属	5	6	7	勝率	差	順位
5	多田 理彦 羽柴 弘雅	東大和市STA 東大和市STA	/	④	④	2/2		1
6	大橋 徳一 椎原 怜郁	フリー フリー	0	/	2	0/2		3
7	植木 貴之 小坂 伸仁	元麻布テニスクラブ 元麻布テニスクラブ	3	④	/	1/2		2

C	氏名	所属	8	9	10	勝率	差	順位
8	佐藤 潤宜 大城 裕也	球草会 球草会	/	④	2	1/2		2
9	小林 亮理 手塚 基文	国分寺クラブ 国分寺クラブ	3	/	2	0/2		3
10	小松 大誠 塚本 透	藤テニスクラブ 藤テニスクラブ	④	④	/	2/2		1

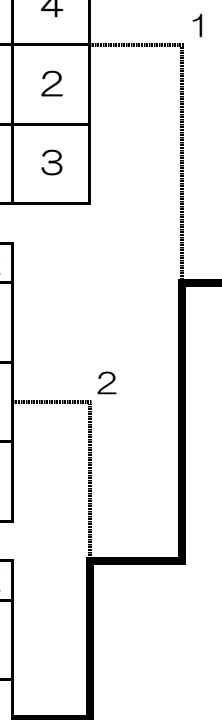

女子ブルー

A	氏名	所属	1	2	3	勝率	差	順位
1	霜出 佳奈 中西 麻友	ベスト ベスト	/	④	④	2/2		1
2	花安 希美 迎 美音	国分寺クラブ 国分寺クラブ	0	/	2	0/2		3
3	下田 咲希子 伊藤 優子	青梅信用金庫 青梅信用金庫	0	④	/	1/2		2

B	氏名	所属	4	5	6	勝率	差	順位
4	小玉 くるみ 澤幡 瑞希	国分寺クラブ 国分寺クラブ	/	1	1	0/2		3
5	柏木 愛莉 花園 志帆	杉並文化クラブ 杉並文化クラブ	④	/	④	2/2		1
6	三関 理沙 呑海 千夏	千石クラブ 千石クラブ	④	1	/	1/2		2

C	氏名	所属	7	8	9	勝率	差	順位
7	真野 彩可 高橋 沙耶佳	ベスト ベスト	/	④	2	1/2		2
8	彌本 夏海 今井 絵里佳	千石クラブ 千石クラブ	0	/	0	0/2		3
9	中西 彩与 根岸 香奈	青梅信用金庫 青梅信用金庫	④	④	/	2/2		1

D	氏名	所属	10	11	12	勝率	差	順位
10	山納 直美 畑沢 法子	青梅信用金庫 青梅信用金庫	/	④	④	2/2		1
11	柏原 初香 高橋 遥	BIG PEACE BIG PEACE	0	/	1	0/2		3
12	鈴木 夕海 雨宮 穂奈美	ベスト ベスト	1	④	/	1/2		2

E	氏名	所属	13	14	15	勝率	差	順位
13	稲垣 晶子 田中 有紀子	小平クラブ マックスポート	/	④	④	2/2		1
14	中島 希 大熊 奈緒	国分寺クラブ 国分寺クラブ	0	/	0	0/2		3
15	木戸 麻日 彌本 夏香	千石クラブ 千石クラブ	3	④	/	1/2		2

F	氏名	所属	16	17	18	19	勝率	差	順位
16	飯田 由里絵 上野 恵理	ベスト ベスト	/	④	④	1	2/3		2
17	比留間 美樹 上井 英子	武蔵村山マンマミーア 千石クラブ	0	/	1	0	0/3		4
18	吉田 千明 神谷 真由佳	国分寺クラブ 国分寺クラブ	1	④	/	0	1/3		3
19	安部 夏子 澤田 雪穂	杉並文化クラブ 杉並文化クラブ	④	④	④	/	3/3		1

